

Manual del operario



CROWN

PE



ADVERTENCIA

La ley le obliga a estar cualificado y certificado para utilizar esta carretilla. (OSHA § 1910.178, Rev. 1999)

Si no utiliza la carretilla correctamente, usted u otras personas podrían sufrir lesiones graves o incluso morir.

Observe y tenga en cuenta todas las instrucciones e indicaciones del presente manual* y las del vehículo.

Cualquier parte de los pies, piernas, manos, brazos o de la cabeza que sobresalga de la zona del operario mientras la carretilla está en marcha podría quedar atrapada o ser aplastada. No salga de la zona del operario y **detenga la carretilla completamente antes de abandonarla.**

No obstante, caer de un muelle puede provocar graves heridas o incluso la muerte.

En caso de sufrir un accidente así, salga inmediatamente de la carretilla y aléjese de ella.

Antes de empezar a trabajar, revise la carretilla y cerciórese de que funciona correctamente.

* Puede obtener copias adicionales del manual del operario y de las etiquetas de la carretilla de Crown Equipment Corporation, New Bremen, Ohio 45869, EE.UU.

Todos los derechos reservados bajo los acuerdos internacionales y panamericanos sobre los derechos de autor
Copyright 2006 Crown Equipment Corp.

Usted debe estar cualificado

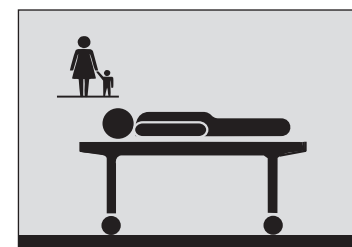

LA LEY OBLIGA A ESTAR CUALIFICADO Y CERTIFICADO

Las leyes Federales indican que solo se permita conducir carretillas industriales a conductores debidamente instruidos, y que su jefe deberá instruirle y certificar que está cualificado para conducir esta carretilla industrial eléctrica. (OSHA §1910.178, Rev. 1999)

No conduzca esta carretilla en su lugar de trabajo hasta haber recibido la instrucción y certificación necesarias.

¡Podría morir o resultar gravemente herido si no está apropiadamente instruido para trabajar con esta carretilla!

Tome precauciones

! Conozca los peligros



CONDUZCA CON CUIDADO

- Cuando vaya a pie, manténgase a un lado de la carretilla siempre que se desplace con la unidad de tracción delante. Asegúrese de que la carretilla no le golpeará en los talones o gemelos. Tenga cuidado de que la carretilla no le pise un pie.
- Cuando se desplace con las horquillas delante, mantenga ambas manos en el timón de control y tenga mucho cuidado al cambiar de sentido. Mantenga los pies alejados de la carretilla.
- Cuando vaya montado en la carretilla, mantenga las manos en los controles y los pies en la plataforma. Mantenga el cuerpo dentro de la zona del operario.
- Cuando vaya montado, no saque nunca un pie u otra parte de su cuerpo fuera de la carretilla, no importa lo lento que vaya. La carretilla pesa unos 1 360 kg (3 000 libras), incluso sin carga. Es imposible detenerla o frenarla con los pies, las manos o cualquier otra parte del cuerpo. Un pie o una mano atrapados entre la carretilla y un objeto fijo serían aplastados o incluso seccionados.
- No se acerque al borde de los muelles y las rampas. Compruebe que las pasarelas sean seguras. Compruebe que las ruedas del remolque estén calzadas. Si cayera de un muelle o una pasarela, podría resultar gravemente herido o incluso morir.
- Mantenga la carretilla bajo su control en todo momento. Conduzca a una velocidad que le permita parar con seguridad. Sea incluso más cuidadoso en superficies irregulares o resbaladizas. No pase por encima de objetos en el suelo.
- Mueva la carretilla con suavidad y a una velocidad que le permita reaccionar ante una emergencia.

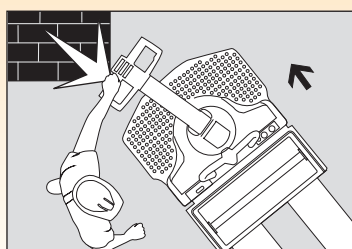
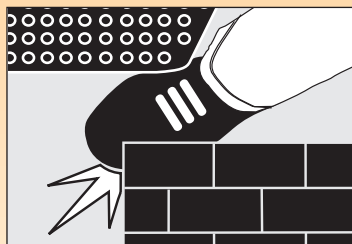

! Conozca los peligros



MIRE DONDE CONDUCE

- Cualquier objeto que entre o golpee la zona del operario podría aplastarle o dejarle atrapado.
- Esté siempre al tanto de la zona a su alrededor y observe por dónde conduce.

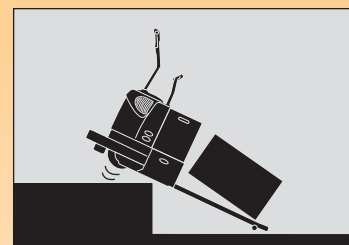

EVITE LAS CAÍDAS

Las caídas desde un muelle son accidentes muy serios; puede resultar aplastado o incluso morir. En caso de sufrir un accidente así, salga inmediatamente de la carretilla y aléjese de ella.

Nota: Esta carretilla no es como las de conductor sentado (en estas últimas se recomienda al operario permanecer en la carretilla).

El mejor modo de prevenir lesiones es saber dónde está en cada momento y seguir las reglas de uso seguro de la carretilla.

Tenga mucho cuidado cuando trabaje cerca de muelles, pasarelas o remolques.



USE LA CARRETILLA DE MODO SEGURO

- Mantenga las manos y los pies alejados de las piezas en movimiento, como horquillas o ruedas.
- No permita nunca pasajeros a bordo de la carretilla. No existe ningún lugar seguro para ellos.
- Antes de abandonar la carretilla:
 - Deténgala completamente.
 - Baje las horquillas hasta el suelo.
 - Apague la carretilla usando la llave o desconecte la batería.
 - Compruebe que la función de avance por inercia esté desactivada.

Advertencia	1
Usted debe estar cualificado	2
Tome precauciones	3
Índice	5
¿Qué contiene para usted?	6
Su tranpaleta de conductor acompañante/ montado	7
Partes de la carretilla	9
Placa de capacidad	11
Pantalla	13
Conexión y desconexión de corriente	15
Frenado	16
Dirección y desplazamiento	17
Dirección asistida (opcional)	18
Desplazamiento	19
Elevación y descenso	21
Controles de avance por inercia (opcional)	22
Control de conductor acompañante QuickPick™ (opcional)	25
Opciones adicionales	27
Comprobaciones diarias de seguridad	29
Sea un conductor seguro	31
Mantenimiento de la batería	35
Etiquetas de advertencia	38

¿QUÉ CONTIENE PARA USTED?

Cuanto mejor conozca su carretilla y sepa cómo utilizarla, mejor operario y más seguro será usted. He aquí algunas guías para usar este manual.

Conexión y desconexión de corriente



LLAVE DE CONTACTO
Para encender la carretilla, gire la llave hacia la derecha hasta la posición ENCENDIDO. Compruebe que funcionan todos los indicadores de la pantalla.
Para apagar la carretilla, gire la llave hacia la izquierda hasta la posición APAGADO.
Cuando abandone la carretilla, compruebe que la llave está desconectada y que la función de avance por inercia esté desactivada.



DESCONECTOR
Tire del conector de la batería para desconectarla y cortar la corriente.
Siempre que la carretilla no funcione correctamente, desconecte la batería. La llave de contacto no corta toda la alimentación de corriente de la carretilla.
No use la carretilla si no funciona correctamente. Informe del problema a su supervisor.

Dirección y desplazamiento

DIRECCIÓN
La dirección de la carretilla se controla moviendo el timón de control de un lado a otro.
Por ejemplo: la siguiente imagen muestra las direcciones de giro de la carretilla al mover el timón de control a una posición aproximada a la indicada.



Conozca los peligros



RADIO DE GIRO DE LA UNIDAD DE TRACCIÓN
Tenga cuidado al girar cuando se esté desplazando con las horquillas delante. La unidad de tracción girará justo por el lado contrario. Asegúrese de que dispone de espacio suficiente y vigile que no se acerque nadie.



DESACELERE ANTE DERRAMES O EN SUELOS MOJADOS
Los derrames de polvo o líquido pueden hacer que el suelo esté resbaladizo. Desacelere para mantener el control de la dirección ni del frenado. Tenga cuidado y calcule una mayor distancia de frenado.
No pase por encima de objetos en el suelo.

15 Conexión y desconexión de corriente

Dirección y desplaza

LOCALIZADORES RÁPIDOS

Además de la página "Índice", puede usar los encabezamientos de las páginas para localizar las materias. Algunas páginas tienen un dibujo de la carretilla en una esquina mostrando los elementos o funciones que se tratan en esa página.

DIBUJOS DE COMO HACERLO

En muchas páginas encontrará dibujos y textos que le ayudarán a comprender cómo usar su carretilla de forma segura y productiva.

"CONOZCA LOS PELIGROS"

Busque y lea estas frases especiales. Encontrará información relativa a riesgos para la seguridad y sobre cómo evitarlos.

Su transpaleta de conductor acompañante/montado

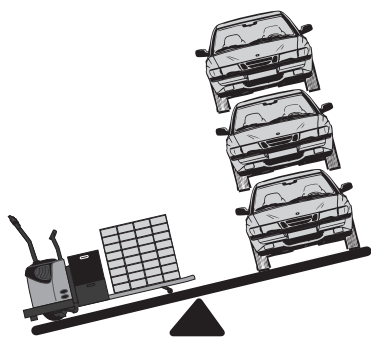

TRANSPALETAS DE CONDUCTOR ACOMPAÑANTE/MONTADO

Si va montado en la carretilla, podrá mover cargas por distancias largas. A la hora de recoger material, también puede utilizarla desplazándose a pie.

SU CARRETILLA NO ES UN AUTOMÓVIL

Cargada puede pesar más que 3 automóviles.

- No gira de igual forma.
- No frena de igual forma.
- Ni acelera de igual manera.

CÓMO CONDUCIR LA CARRETILLA ANDANDO

Horquillas delante

Cuando se desplace con las horquillas delante, utilice ambas manos para manejar el timón de control.

Tenga cuidado con los pies cuando cambie de sentido.

Unidad de tracción delante

Cuando se desplace con la unidad de tracción delante, manténgase a un lado de la carretilla y ligeramente por delante de la unidad de tracción. Para operar el timón de control, utilice la mano más cercana a la carretilla.

Tenga cuidado con los pies.

No se interponga en el camino de la carretilla.

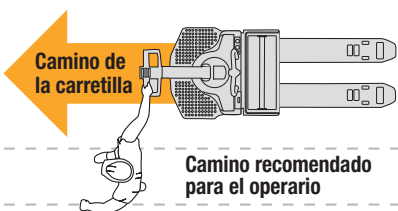
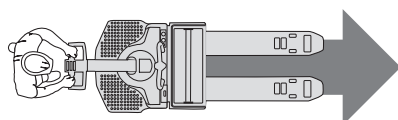

Camino de la carretilla

Camino recomendado para el operario

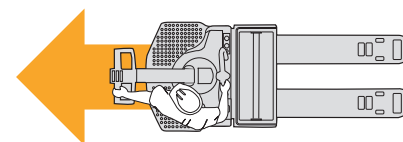

CÓMO CONDUCIR LA CARRETILLA MONTADO EN ELLA

Mantenga ambos pies en la plataforma. Coloque una mano en el timón de control y la otra en la barra de apoyo.

Mantenga el cuerpo entero dentro de la zona del operario.

DE UN DESCANSO A SU CUERPO

Aproveche las pausas de descanso. Salga de la carretilla y estire los brazos y las piernas.

Permanecer alerta le ayudará a ser un conductor mejor y más seguro.



Mano en la barra de apoyo

Mano en el timón de control

Pies en la plataforma

FABRICADA SEGÚN LAS NORMATIVAS

Esta carretilla ha sido diseñada y construida siguiendo normas y pautas actualizadas de la industria y gubernamentales. Para más información, véanse las siguientes:

- Instituto Americano sobre la Normativa Nacional (ANSI/ITSDF – American National Standards Institute) B56.1 (Descarga gratuita desde www.itsdf.org)
- Ley sobre la Salud y la Seguridad Ocupacional (OSHA – Occupational Safety and Health Act) §1910.178 Rev. 1999
- Gabinete de aseguradores (UL – Underwriters Laboratory) 583
- Asociación Nacional contra la Prevención de Incendios (NFPA – National Fire Prevention Association) 505

Partes de la carretilla

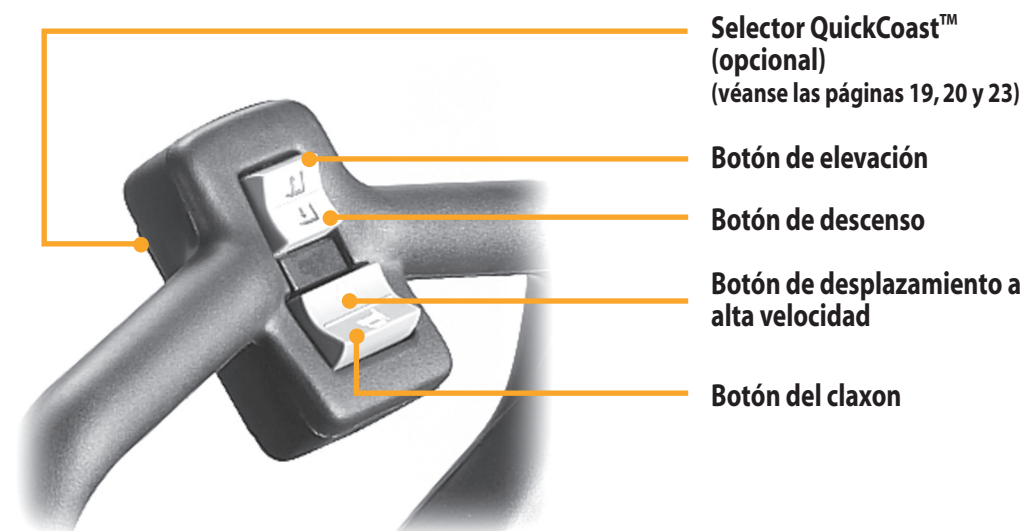
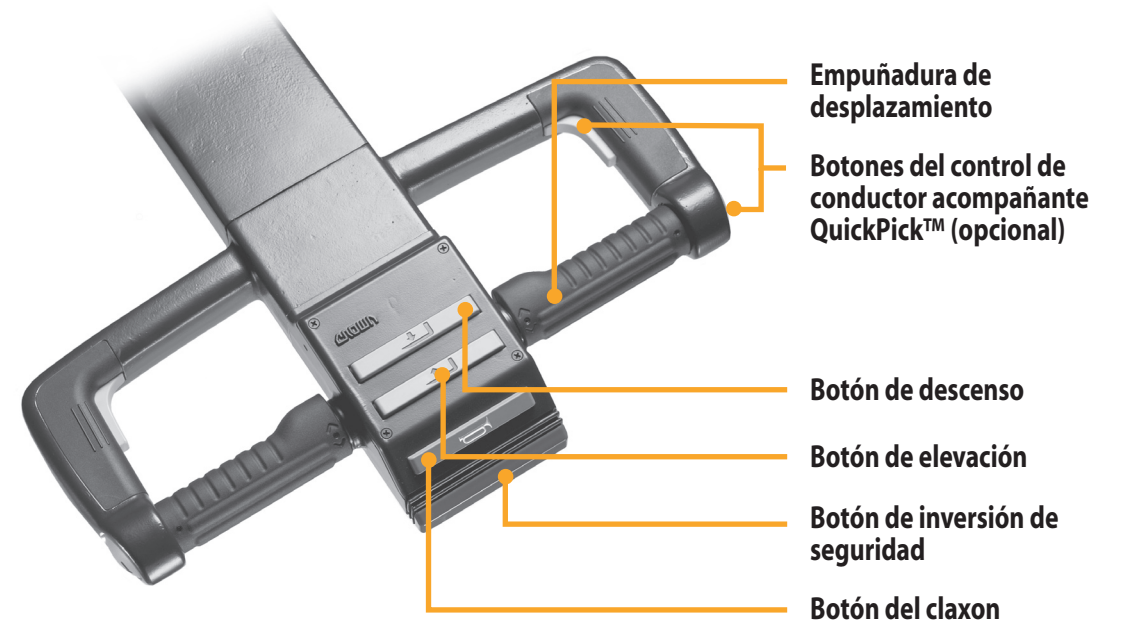
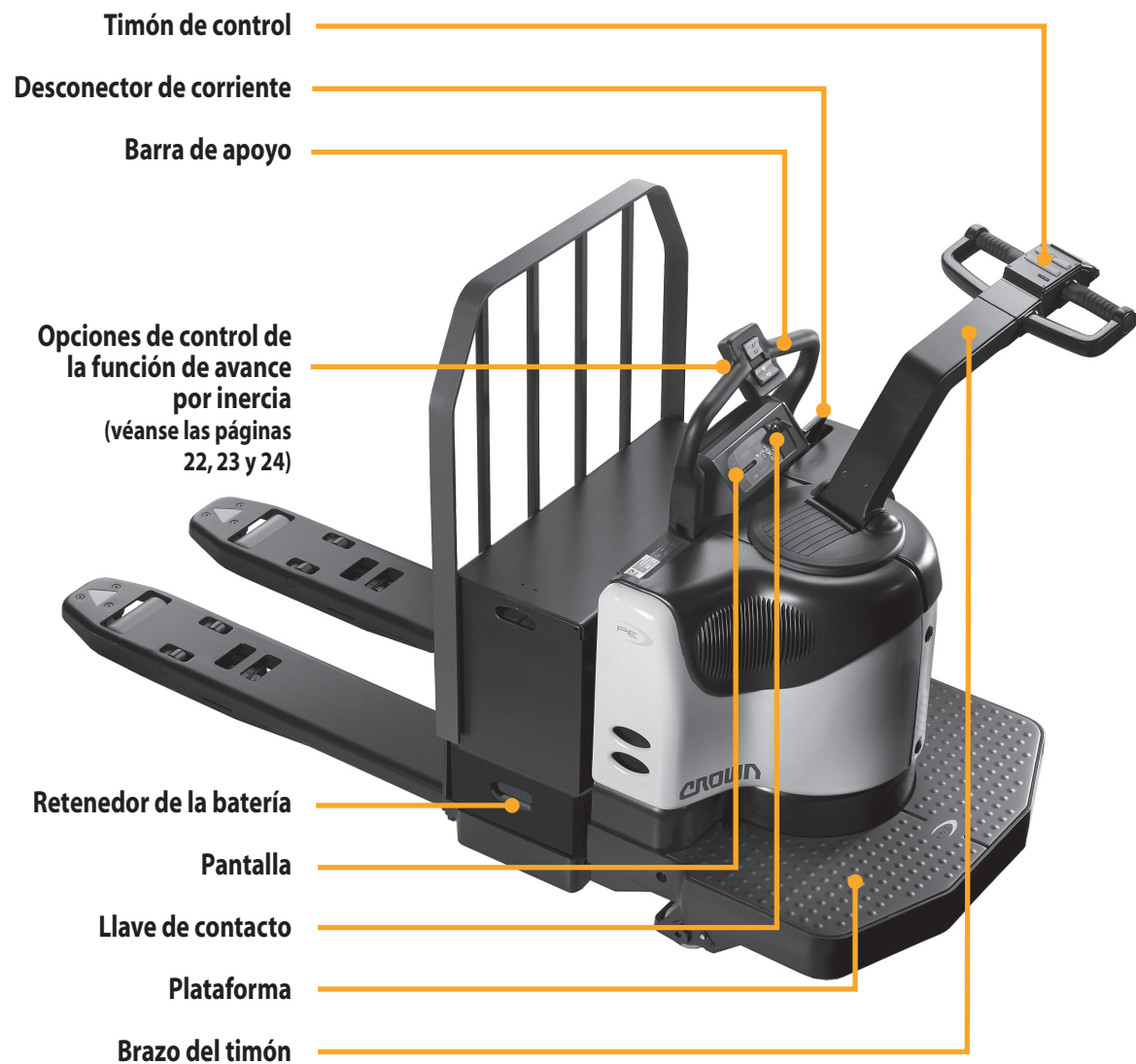

Placa de capacidad

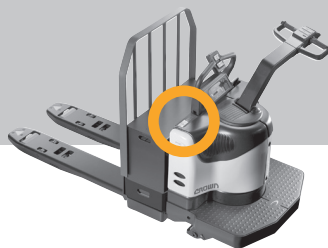

INFORMACIÓN DE LA PLACA DE CAPACIDAD

La placa de capacidad está en la parte superior de la cubierta de la unidad de tracción. Contiene:

- Información sobre las capacidades
- Tipo de carretilla (indicación de protección contra incendio)
- Peso de la carretilla (sin incluir la carga)
- Pendiente superable
- Información sobre la batería
- Información sobre la carretilla

EJEMPLO DE PLACA DE CAPACIDAD

La información de este ejemplo de placa de capacidad no es aplicable a su carretilla.

¿CUAL ES LA CAPACIDAD DE SU CARRETILLA?

La capacidad es la carga máxima que una carretilla puede elevar o desplazar. Consulte la placa de capacidad de su carretilla. Cerciórese de que usa las unidades de medida correctas.

 4500 SERIES MUESTRA	Unidades de medida, kg/mm (lb/pulg.)	Número de datos carretilla	Pendiente máx.		
	Capacidad con carga distrib. uniformemente	1234567890123456	2003	%	
	2720(6000)				
	Peso de la carretilla con batería máx.	Peso de la batería	Min	Máx	Horac
	1460(3224)	440(975)	680(1500)		
	Peso carretilla sin bat. ± 5%	Número de modelo	Tensión CC		
780(1724)	PW4000XX	24			
Número de serie	Tipo batería	Ancho banda ru. carga	Max. AMP Hr.		
A1234567	E	330(12.9)			
La carretilla saliente de fábrica cumple los requisitos obligatorios de ANSI/ITSDF B56.1 Crown Equipment Corporation New Bremen, Ohio 45689 USA 705-A					

Nota: la ANSI/ITSDF B56.1 exige que todos los datos sean dados primero en unidades métricas y después en unidades USA.



Conozca los peligros

CONOZCA SU CARGA

No supere la capacidad mostrada en la placa de capacidad de la carretilla. Cerciórese de que usa las unidades de medida correctas. Tenga cuidado cuando maneje cargas más largas, altas o anchas de lo normal. No manipule cargas inestables.

TIPO DE CARRETILLA

Algunos tipos de carretilla no están permitidos en zonas donde existe riesgo de incendios. Vigile las zonas clasificadas. *Por ejemplo: no conduzca una carretilla de las clases E o ES por una zona restringida a carretillas EE o EX.*

PESO DE LA CARRETILLA

Algunos muelles de carga, montacargas o suelos poseen una capacidad limitada. Lea el peso de su carretilla en su placa de capacidad. Acuérdesse de sumarle el peso la batería y de la carga que lleva en las horquillas.

Pantalla

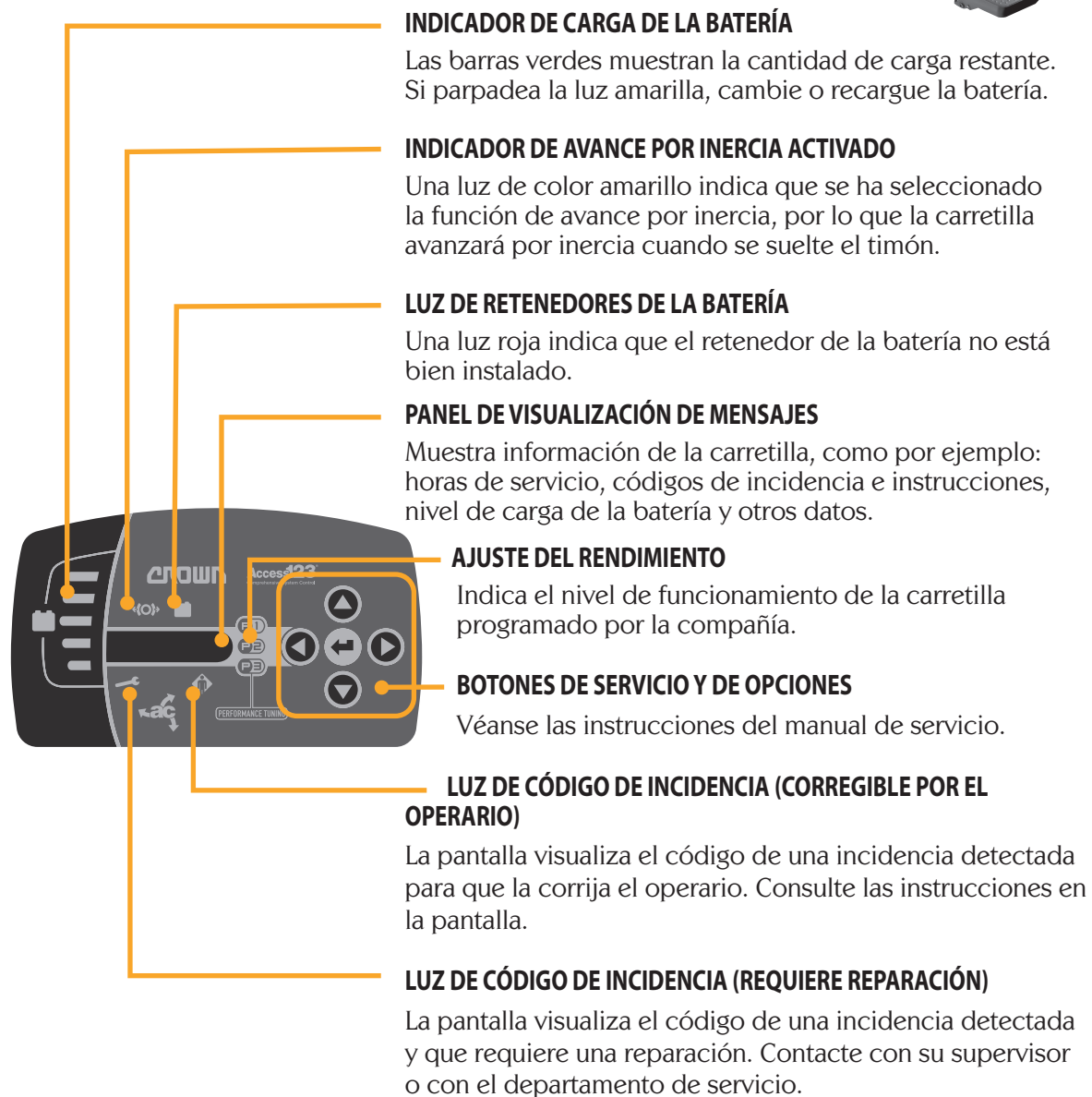
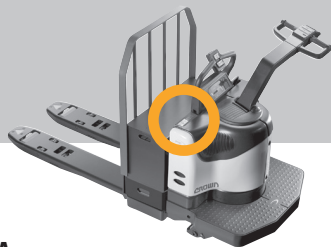

Página dejada en blanco de forma intencionada

Conexión y desconexión de corriente

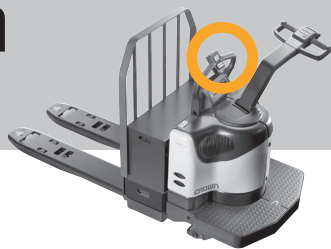

LLAVE DE CONTACTO

Para encender la carretilla, gire la llave hacia la derecha hasta la posición ENCENDIDO. Compruebe que funcionan todos los indicadores de la pantalla.

Para apagar la carretilla, gire la llave hacia la izquierda hasta la posición APAGADO.

Cuando abandone la carretilla, compruebe que la llave está desconectada y que la función de avance por inercia esté desactivada.



DESCONECTOR

Tire del conector de la batería para desconectarla y cortar la corriente.

Siempre que la carretilla no funcione correctamente, desconecte la batería. La llave de contacto no corta toda la alimentación de corriente de la carretilla.

No use la carretilla si no funciona correctamente. Informe del problema a su supervisor.

Frenado

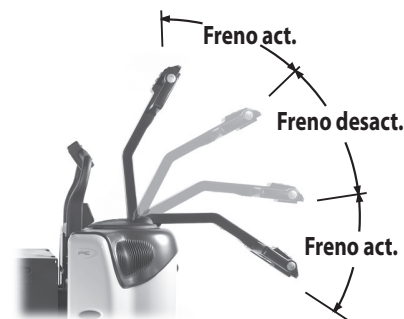

FRENADO

Para frenar, mueva el timón de control hacia arriba o hacia abajo, hasta una de las posiciones de frenado.

El frenado funciona de manera diferente con la función de avance por inercia (véanse las páginas 22, 23 y 24).

Compruebe siempre los frenos y la posición del selector de la función de avance por inercia antes de empezar a conducir.

! Conozca los peligros

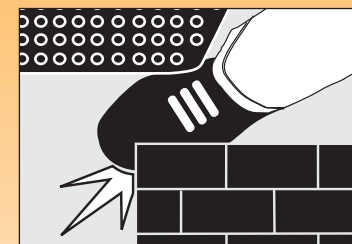

TENGA CUIDADO CON LOS PIES

Cuando vaya montado en la carretilla, mantenga siempre los pies en la plataforma. Esta carretilla puede pesar 1 360 kg (3 000 libras) sin carga. Es imposible detenerla o tan siquiera frenarla con los pies o cualquier otra parte del cuerpo, no importa lo lento que vaya la carretilla. Un pie o una mano atrapados entre la carretilla y una pared u otro objeto fijo, serían aplastados o incluso seccionados.



ASEGÚRESE DE QUE FUNCIONA EL FRENO

Compruebe el freno de su carretilla al iniciar su jornada de trabajo. Determine la distancia que transcurre hasta detenerse antes de empezar a trabajar.

Si en cualquier momento la distancia de frenado es demasiado grande para detenerse de forma segura, no conduzca la carretilla. Informe del problema a su supervisor.

Dirección y desplazamiento

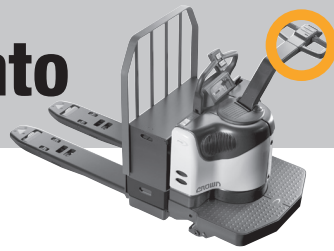

DIRECCIÓN

La dirección de la carretilla se controla moviendo el timón de control de un lado a otro.

Por ejemplo: la siguiente imagen muestra las direcciones de giro de la carretilla al mover el timón de control a una posición aproximada a la indicada.

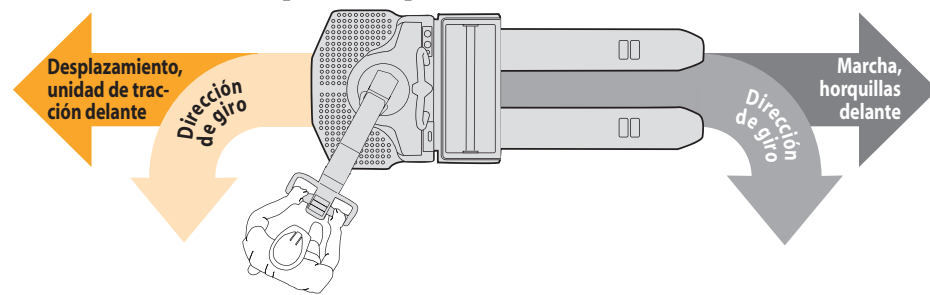

! Conozca los peligros

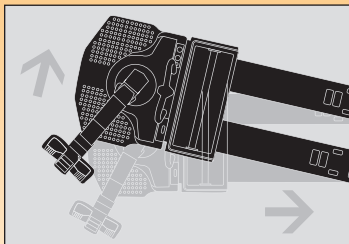

RADIO DE GIRO DE LA UNIDAD DE TRACCIÓN

Tenga cuidado al girar cuando se esté desplazando con las horquillas delante. La unidad de tracción girará justo por el lado contrario. Asegúrese de que dispone de espacio suficiente y vigile que no se acerque nadie.



DESACELERE ANTE DERRAMES O EN SUELOS MOJADOS

Los derrames de polvo o líquido pueden hacer que el suelo esté resbaladizo. Desacelere para no perder el control de la dirección ni del frenado.

Tenga cuidado y calcule una mayor distancia de frenado.

No pase por encima de objetos en el suelo.

Dirección asistida (opcional)

DIRECCIÓN ASISTIDA (OPCIONAL)

Esta opción hace que sea más fácil mover el timón de dirección de un lado a otro.

Después de poner la llave en la posición ENCENDIDO, en la pantalla se mostrarán las instrucciones siguientes:

1. Centrar dirección.

Ponga el timón de dirección en la posición central.

Nota: La velocidad de desplazamiento se limitará hasta que el timón se encuentre en la posición central.

2. Ciclo botón de inversión.

Pulse el botón de inversión de seguridad.

La carretilla está lista para ser utilizada.

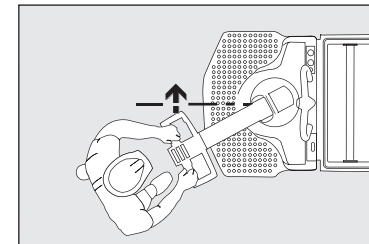

! Conozca los peligros

LAS CARRETILLAS PARECIDAS PUEDEN SER DISTINTAS

Si alguna vez conduce otra carretilla, aunque se parezca a la suya, vaya con mucho cuidado. Es posible que las opciones equipadas no sean las mismas.

Desplazamiento

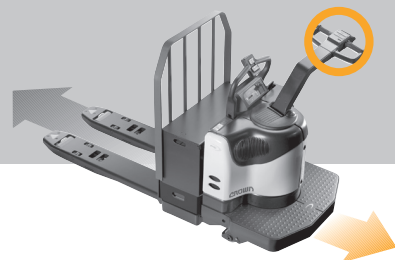

DESPLAZAMIENTO

Gire la parte superior de la empuñadura en el sentido en que quiera desplazarse.

Cuanto más gire la empuñadura desde la posición neutral, más rápido avanzará la carretilla.



DESPLAZAMIENTO A ALTA VELOCIDAD DIRECTO

Para desplazarse a alta velocidad cuando esté montado en la carretilla, gire la empuñadura y luego pulse y suelte el botón de desplazamiento a alta velocidad de la barra de apoyo. Gire la empuñadura a la posición de velocidad máxima.

Al volver a colocar la empuñadura en posición neutral, el control de velocidad restablecerá el modo de funcionamiento predeterminado.

DESPLAZAMIENTO A ALTA VELOCIDAD SIN FUNCIÓN DIRECTA

Gire la empuñadura y luego mantenga pulsado el botón de desplazamiento a alta velocidad de la barra de apoyo. Gire la empuñadura a la posición de velocidad máxima.

Al volver a colocar la empuñadura en posición neutral, el control de velocidad restablecerá el modo de funcionamiento predeterminado.



BOTÓN DE INVERSIÓN DE SEGURIDAD

Si toca por accidente el botón de inversión de seguridad al trabajar en un lugar con poco espacio, la carretilla se desplazará en la dirección de las horquillas.

Tenga cuidado. El botón de inversión de seguridad no puede prevenir todos los daños.

! Conozca los peligros

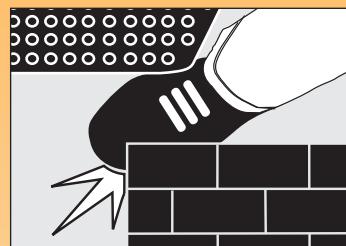

TENGA CUIDADO CON LOS PIES Y LAS MANOS

- Cuando vaya en la carretilla, mantenga siempre los pies en la plataforma y las manos en los controles. La carretilla pesa unos 1 360 kg (3 000 libras), incluso sin carga. Es imposible detenerla o tan siquiera frenarla con los pies, las manos o cualquier otra parte del cuerpo, no importa lo lento que vaya la carretilla. Un pie o una mano atrapados entre la carretilla y una pared, poste u otro objeto fijo, serían aplastados o incluso seccionados.



- Cuando vaya a pie y con la unidad de tracción delante, manténgase a un lado y fuera de la trayectoria de la carretilla para no hacerse daño en las piernas y los pies.

MIRE DÓNDE VA

Las distracciones durante la conducción pueden provocar accidentes graves o incluso mortales.

- No utilice teléfonos móviles ni otros dispositivos similares cuando esté utilizando la carretilla.
- Vaya en la dirección donde tenga la mejor visibilidad.
- Esté siempre al tanto de la zona a su alrededor y observe por dónde conduce. Si se dirige hacia una pared, un estante u otro objeto fijo, podría quedar atrapado o ser aplastado.
- Podría resultar herido de gravedad por objetos que se introdujeran o penetraran en la zona del operario.



Elevación y descenso

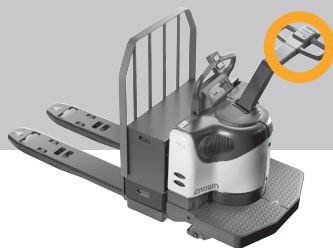

ELEVACIÓN

Mantenga presionado cualquiera de los botones de elevación hasta que las horquillas alcancen la altura deseada.

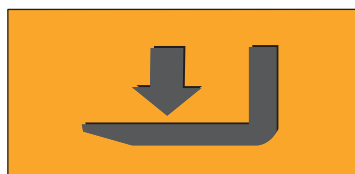

DESCENSO

Mantenga presionado cualquiera de los botones de descenso hasta que las horquillas alcancen la altura deseada.

Controles de avance por inercia (opcional)

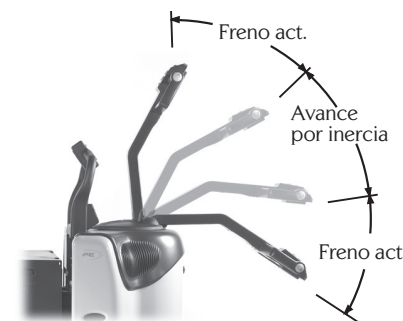

AVANCE POR INERCIA, UNA OPCIÓN DEL CONTROL DE CONDUCTOR ACOMPAÑANTE

Hay disponibles dos controles de avance por inercia opcionales para facilitar la recogida de cargas mientras anda distancias cortas junto a la carretilla. Esta función permite que la carretilla avance por inercia cuando se suelta el timón de control. Sin embargo, se puede frenar en cualquier momento colocando el timón de control en una de las posiciones de frenado.

Extreme la precaución cuando utilice la función de avance por inercia. Asegúrese de que comprende todos los peligros posibles. No ponga en peligro su integridad ni la de los demás.

Cuando está activada la función de avance por inercia no puede utilizarse el desplazamiento a alta velocidad.

OPCIÓN 1, SELECTOR DEL AVANCE POR INERCIA MANUAL

ACTIVACIÓN DEL AVANCE POR INERCIA

Coloque el timón de control en la posición de avance por inercia y desplace la palanca del selector del avance por inercia hacia el brazo de control.

Cuando la función de avance por inercia está activada, la carretilla avanza por inercia cuando se suelta el timón de control. Para frenar, desplace el timón a la posición de frenado.



DESACTIVACIÓN DEL AVANCE POR INERCIA

Baje el timón de control y desplace el selector del avance por inercia en dirección opuesta al brazo de control.

Cuando la función de avance por inercia está desactivada, el freno vuelve a funcionar de la manera habitual (véase la página 16).

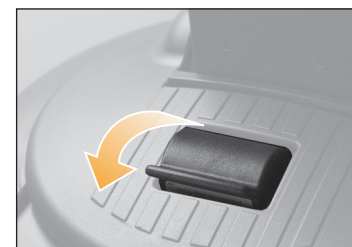

Controles de avance por inercia (opcional) (continuación)

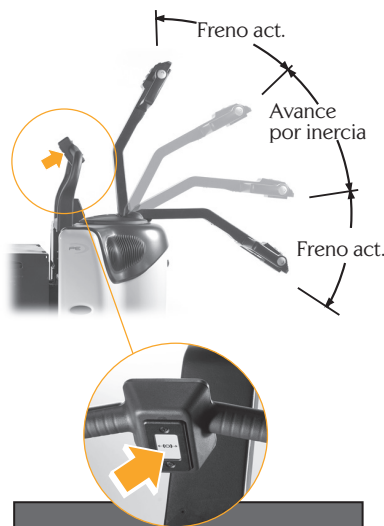
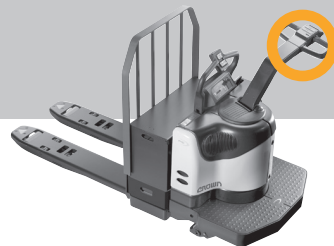

OPCIÓN 2, SELECTOR QuickCoast™ electrónico

ACTIVACIÓN DEL AVANCE POR INERCIA

Ponga el timón de control en la posición de avance por inercia y pulse el botón del selector del avance por inercia que hay en la parte trasera de la barra de apoyo, en frente de los interruptores de elevación y descenso. En la pantalla se iluminará el símbolo "Sin frenos" y sonará un pitido para avisarle de que la carretilla se encuentra en el modo de avance por inercia.

Cuando la función de avance por inercia está activada, la carretilla avanza por inercia cuando se suelta el timón de control. Para frenar, desplace el timón a la posición de frenado. El pitido continuará sonando mientras el timón permanezca en la posición de frenado.

DESACTIVACIÓN DEL AVANCE POR INERCIA

Para desactivar la función de avance por inercia, pulse el botón de desplazamiento a alta velocidad de la barra de apoyo, ponga la llave de contacto en la posición APAGADO o desconecte la batería. El símbolo "Sin frenos" se apagará y el timón de control regresará a la posición vertical.

La función de avance por inercia también se desactiva si se pulsa por accidente el botón de inversión de seguridad mientras el timón está en la posición de avance por inercia.

Cuando la función de avance por inercia está desactivada, el freno vuelve a funcionar de la manera habitual (véase la página 16).

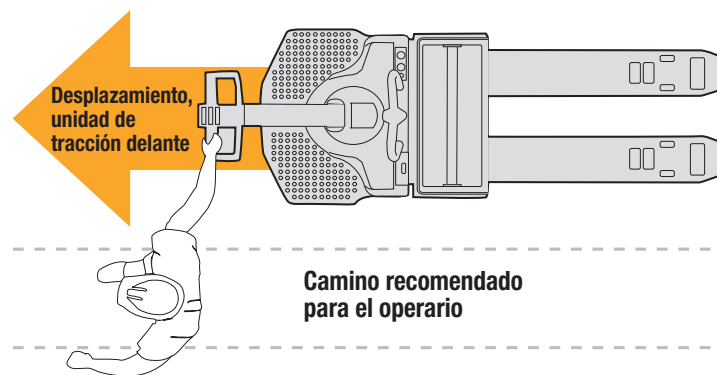

CUANDO EL AVANCE POR INERCIA ESTÉ ACTIVADO

- Circule siempre con la unidad de tracción delante.
- No se coloque en la trayectoria de la carretilla y tenga cuidado con los pies.
- Manténgase a un lado de la carretilla. Mantenga el brazo extendido para dejar el máximo espacio posible entre usted y la carretilla.

! Conozca los peligros

! ADVERTENCIA

La carretilla avanzará por inercia si el timón permanece en la posición de conducción al soltarlo. Para parar la carretilla, coloque el timón de control en la posición de frenado.

LA FUNCIÓN DE AVANCE POR INERCIA REQUIERE MÁS ATENCIÓN

- Cuando la función de avance por inercia está activada, se desactiva el frenado automático. El timón debe colocarse en la posición de frenado manualmente.
- El suelo debe estar nivelado y sin obstáculos.
- No permita nunca que la carretilla avance por inercia hacia un cruce de pasillos.
- No utilice la función de avance por inercia en los caminos para peatones.
- Vigile la presencia de personas u otras carretillas.
- No se interponga en el camino de una carretilla que se mueve por inercia. Manténgase a un lado de la carretilla con el brazo extendido y los pies alejados.
- La función de avance por inercia solo debe utilizarse con la unidad de tracción delante.
- Apague la función de avance por inercia siempre que deje de necesitarla o cuando abandone el vehículo.
- En las carretillas equipadas con QuickCoast, cuando desactive la función de avance por inercia o apague la carretilla, tenga mucho cuidado de que su cuerpo no se interponga en el camino del timón de control cuando regrese a la posición vertical.

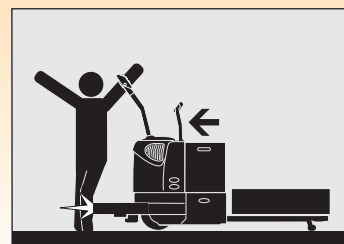

! ADVERTENCIA

La carretilla avanzará por inercia si el timón permanece en la posición de conducción al soltarlo. Para parar la carretilla, coloque el timón de control en la posición de frenado.

Control de conductor acompañante QuickPick™ (opcional)



CONTROL DE AVANCE POR INERCIA QUICKPICK™ (OPCIONAL)

Esta opción puede utilizarse, normalmente con la función de avance por inercia (véanse las páginas 22, 23 y 24), para que recoger las cargas sea más sencillo.

Utilice estas funciones para recoger artículos que estén cerca los unos de los otros en un pasillo, normalmente dentro de 4 plataformas o aproximadamente 11 metros (36 pies).



BOTONES DEL CONTROL DE CONDUCTOR ACOMPAÑANTE QUICKPICK

Los controles de QuickPick se pueden utilizar desde ambos lados de la carretilla. Coloque la mano en el extremo del timón de control que esté más cerca de usted. Pulse los dos botones al mismo tiempo.

La carretilla se desplazará con la unidad de tracción delante. La opción QuickPick solo dispone de una velocidad de desplazamiento.

Para controlar la velocidad de desplazamiento, suelte y pulse los botones de control según convenga.

Utilice las empuñaduras cuando necesite controlar la velocidad de desplazamiento o la dirección con mayor precisión.



Conozca los peligros

TENGA MUCHO CUIDADO CUANDO UTILICE EL CONTROL DE CONDUCTOR ACOMPAÑANTE QUICKPICK™

- No permita que la carretilla vaya más rápido que usted.
- Utilice los controles QuickPick solo para mover la carretilla entre puntos de picking en pasillos despejados.
- Utilice las empuñaduras para controlar la velocidad de desplazamiento o la dirección con mayor precisión.
- Esta función solo debe utilizarse en superficies planas.
- Vigile la presencia de personas u otras carretillas.

Opciones adicionales

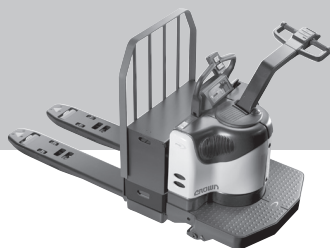

APOYACARGAS (OPCIONAL)

Si trabaja con cargas inestables o sueltas, es probable que su compañía haya encargado un apoyacargas.

No ponga las manos ni los brazos por delante del apoyacargas. Podrían quedar atrapadas o ser aplastadas.

Existen tres tipos de apoyacargas.



PIVOTANTE

Para acceder a la batería, coja el apoyacargas por el asidero, levántelo y luego inclínelo hacia delante. Cuando vuelva a colocar el apoyacargas en posición vertical, asegúrese de bajar el asidero al máximo para evitar que el respaldo se incline hacia delante sin querer.

EXTRAÍBLE POR ARRIBA

El apoyacargas se puede desmontar y montar según sea necesario.

Nota: Si el apoyacargas es muy pesado, utilice una grúa.

ATORNILLADO

No es necesario desmontarlo para cambiar la batería.

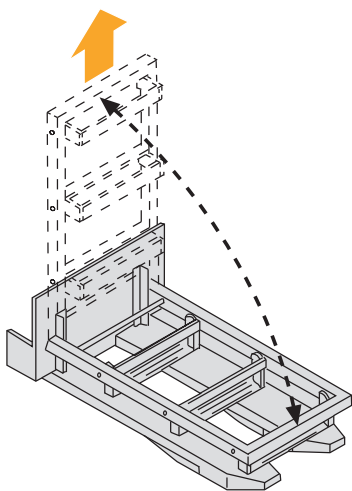

ADAPTADOR DE PATÍN (OPCIONAL)

Levante el adaptador de patín hasta que pueda moverlo hacia adelante y colocarlo sobre las horquillas.

Cuando vuelva a colocarlo en la posición vertical, asegúrese de que quede bien sujeto.



BARRA PARA ACCESORIOS WORK ASSIST™ (OPCIONAL)

Esta barra proporciona un lugar para instalar otros accesorios Work Assist, como luces, un ventilador, una pinza portadocumentos, etc.

Cuando se desplace con la carretilla, asegúrese de que la barra Work Assist pase sin problemas por las puertas o cualquier obstáculo que haya en los alrededores.

La barra Work Assist no tiene ninguna superficie de sujeción ni está diseñada para utilizarse como un punto de sujeción. Mantenga siempre una mano en la barra de apoyo mientras esté conduciendo.

Asegúrese de que los accesorios instalados en la barra Work Assist no obstaculicen el uso del timón de control.

! Conozca los peligros

ADVERTENCIA

Vigile la presencia de obstáculos

Asegúrese de que la barra pase sin problemas por las puertas o cualquier obstáculo que haya en los alrededores.

La barra no está diseñada para sujetarse

Mantenga las manos en la posición correcta cuando esté conduciendo.

El timón debe poder moverse libremente

No añada dispositivos que obstaculicen el movimiento del timón de control.

TENGA CUIDADO CON LAS MANOS Y LOS BRAZOS

Las cargas se pueden mover y caer contra el apoyacargas. Mantenga las manos y los brazos en el lado del apoyacargas que da a la unidad de tracción.

No utilice la barra Work Assist para sujetarse. Mantenga una mano en la barra de apoyo mientras esté conduciendo.

MANTÉNGASE ALERTA DE CUALQUIER RIESGO PARA LOS ACCESORIOS

Asegúrese de que la barra Work Assist pase sin problemas por las puertas, las lámparas, las estanterías y cualquier obstáculo que haya en los alrededores.

Asegúrese de que los accesorios que se instalen en la barra Work Assist no obstaculicen el movimiento del timón de control.

LAS CARRETILLAS PARECIDAS PUEDEN SER DISTINTAS

Si alguna vez conduce otra carretilla, aunque se parezca a la suya, vaya con mucho cuidado. Es posible que las opciones equipadas no sean las mismas.

Comprobaciones diarias de seguridad

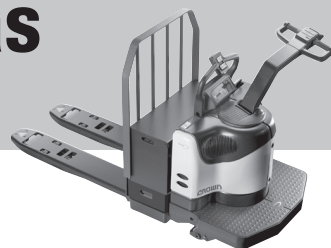

COMPRUEBE LA CARRETILLA ANTES DE EMPEZAR A TRABAJAR

Debe cerciorarse de que la carretilla sea segura para ser utilizada.

1. Inspeccione la carretilla y compruebe lo siguiente.

- Compruebe que la batería esté cargada, que el nivel de líquido sea correcto y que los tapones de ventilación estén bien colocados. No utilice una llave abierta para revisar la batería.
- Cerciórese de que los retenedores de la batería a ambos lados de la carretilla están bien instalados.
- Compruebe que todas las ruedas estén en buen estado.
- Limpie las empuñaduras y la barra de apoyo.
- Compruebe que ambas horquillas estén bien sujetas y que no estén dobladas, agrietadas ni muy gastadas.
- Compruebe que no haya restos de fugas debajo de la carretilla.
- Pruebe el claxon.
- Compruebe que el desconector funcione correctamente.
- Compruebe que todos los controles funcionen bien y con suavidad.
- Compruebe que el respaldo esté bien sujeto en su lugar (si está incluido en el equipamiento de la carretilla).

2. Pruebe la carretilla en una zona sin tráfico.

- Pruebe las funciones de elevación y descenso.
- Revise la dirección.
- Conduzca la carretilla lentamente en ambos sentidos. Compruebe el botón de inversión de seguridad.
- Compruebe las distancias de frenado marcha adelante y atrás. Esta distancia puede verse afectada por el tamaño de la carga y el estado del suelo.
- Conduzca por toda la gama de velocidades en ambos sentidos, adelante y atrás.
- Determine la distancia que transcurre hasta detenerse antes de empezar a trabajar. Si la distancia de frenado es demasiado grande para detenerse de forma segura, no conduzca la carretilla.
- Revise los controles del avance por inercia y de QuickPick™, así como el resto de opciones que estén equipadas en la carretilla.

Si algo no parece estar correcto o no funciona bien, no conduzca la carretilla. Informe del problema a su supervisor.

Puede obtener listas de comprobación de su distribuidor Crown (referencia OF-3772). Usando apropiadamente estas listas, puede alertarse al personal de servicio de la necesidad de realizar reparaciones.

Sea un conductor seguro

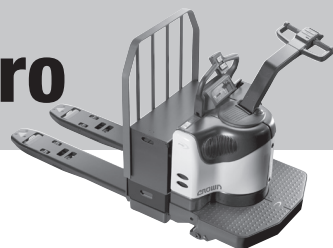

*Usted es el
componente
principal.*



ASEGÚRESE DE ESTAR LISTO PARA CONDUCIR

- No use esta carretilla a menos que esté debidamente instruido y certificado para ello.
- Asegúrese de que ha comprendido cómo funciona la carretilla y los riesgos que conlleva. No conduzca la carretilla si tiene alguna duda al respecto.
- Conozca las capacidades de su carretilla. Cerciórese de que usa las unidades de medida correctas.
- No está permitido el uso de algunas carretillas en zonas donde exista algún riesgo de incendio. Asegúrese de que su carretilla dispone del tipo de protección de incendio para esa zona.
- Asegúrese de que sus manos y calzado estén limpios y secos y de que su ropa sea adecuada para el trabajo.

ASEGÚRESE DE QUE LA CARRETILLA ESTÉ LISTA

- Inspeccione la carretilla antes de usarla (véanse las páginas 29 y 30). Si no funciona correctamente o si algo está roto o en mal estado, informe del problema a su supervisor. No use la carretilla.
- Compruebe los frenos en una zona abierta. Haga la comprobación primero a baja velocidad y después más rápido. Determine la distancia de frenado antes de empezar a trabajar.

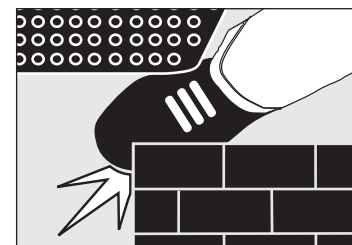

AL IR MONTADO

- No saque nunca un pie u otra parte de su cuerpo fuera de la zona del operario, no importa lo lento que vaya la carretilla. No puede detener 1 360 kg (3 000 libras) con ninguna parte de su cuerpo. Un pie o una mano atrapados entre la carretilla y un objeto fijo serían aplastados o incluso seccionados.
- Mantenga las manos en los controles y los pies en la plataforma.
- Pare completamente la carretilla antes de abandonarla.

AL IR A PIE

- Manténgase a un lado de la carretilla siempre que se desplace con la unidad de tracción delante. Asegúrese de que la carretilla no pueda golpearle en la pierna ni pisarle los pies.
- Coja el control con ambas manos siempre que se desplace con las horquillas delante. Tenga cuidado al cambiar de sentido. Mantenga los pies alejados de la carretilla.

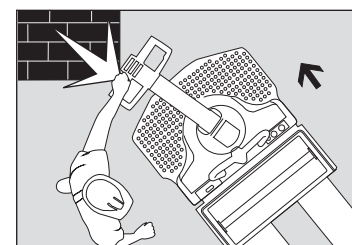

CONDUZCA CAUTELOSAMENTE Y ESTÉ ALERTA

- Mire por dónde va. Evite que las manos o los pies queden atrapados o sean aplastados.
- Marche en la dirección que le ofrezca mejor visibilidad. Reduzca la velocidad al pasar por zonas muy transitadas.
- Circule lento sobre suelos húmedos o deslizantes. No pase por encima de objetos situados en el suelo.
- Antes de cambiar el sentido de la marcha, mire el lugar hacia dónde va a ir.
- Compruebe que dispone de suficiente espacio para circular y girar. Tenga cuidado con los movimientos de la unidad de tracción. Reduzca la velocidad al girar.
- Evite mover los controles bruscamente. Aprenda a utilizarlos suavemente y de una manera moderada y uniforme.
- Tenga especial cuidado al conducir la carretilla por una zona donde exista riesgo de caída de objetos.



Continúa en la página siguiente...

Sea un conductor seguro

continuación

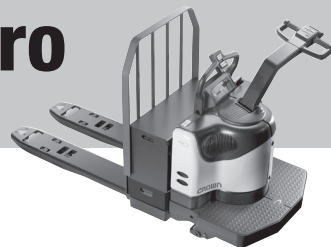

VIGILE LA PRESENCIA DE OTRAS PERSONAS

- Reduzca la velocidad. Ceda el paso o pare ante la presencia de peatones. Use el claxon cuando llegue a un cruce peatonal o una intersección.
- Tenga cuidado de no atrapar o aplastar a nadie. *Por ejemplo: No conduzca hacia nadie que permanezca delante de un objeto fijo.*
- No permita nunca pasajeros a bordo de la carretilla.
- Mantenga las otras personas lejos de la carretilla cuando esté trabajando. No permita nunca a nadie montarse en la carga o las horquillas.
- No permita que nadie maneje su carretilla a menos que esté instruido y autorizado para hacerlo.
- No utilice la función de avance por inercia si hay alguien en el pasillo.

CUANDO DEJE SU CARRETILLA

- Baje las horquillas. Quite la llave de contacto o desconecte la batería.
- Intente no aparcar en rampas. Pero si no tiene otra opción, calce las ruedas de la carretilla.
- Compruebe que la función de avance por inercia esté desactivada.

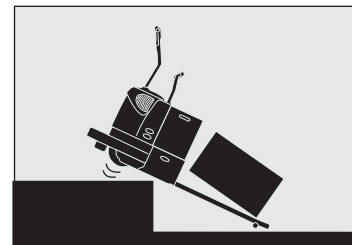

EVITE LAS CAÍDAS

- No se acerque al borde de los muelles y las rampas.
- Compruebe que los puentes y las pasarelas sean seguros. Compruebe también que las ruedas del remolque estén calzadas o que este esté sujeto al muelle. Verifique las capacidades. Asegúrese de que su carretilla, teniendo en cuenta la carga, no sea excesivamente pesada para el pavimento por donde debe circular.
- Asegúrese de que la carga que está manejando sea estable. Centre la carga. Tenga especial cuidado con las cargas demasiado largas, altas o anchas. Estas cargas son menos estables.
- No suba la carretilla a un montacargas sin autorización. Revise la capacidad y el límite de carga, y asegúrese de que no haya personas cerca. Entre con la carga por delante y ponga el freno.

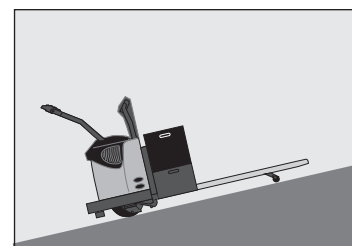

Horquillas mirando hacia arriba

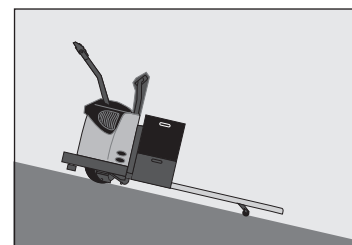

Horquillas mirando hacia abajo

TENGA CUIDADO AL PASAR POR RAMPAS Y PENDIENTES

Al ir montado

- Si la carretilla está cargada, conduzca con las horquillas mirando hacia arriba.
- Si la carretilla no está cargada, conduzca con las horquillas mirando hacia abajo.

Al ir a pie

- No se interponga en el camino de la carretilla.
- Desplácese siempre con las horquillas mirando hacia abajo, aunque no lleve carga.
- Si una carga le exige desplazarse con las horquillas mirando hacia arriba, tenga más cuidado si cabe. Póngase a un lado de la carretilla para manejar los controles.

Desacelere y no gire nunca al pasar por una rampa o pendiente.

Mantenimiento de la batería

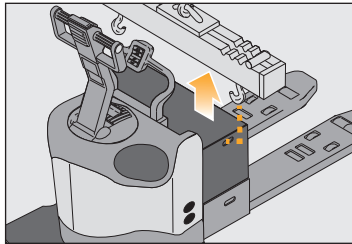
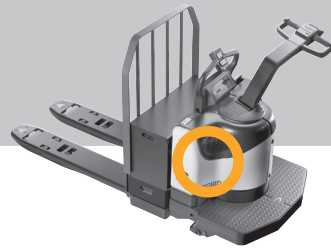

AL INSTALAR O CAMBIAR BATERÍAS

- Apague la carretilla. Compruebe que el selector del avance por inercia esté en la posición de desactivado y que el freno esté puesto.
- Cerciórese de que está usando una batería del tamaño y el peso correctos. Nunca utilice una carretilla que tenga una batería de peso o dimensiones menores de lo establecido.
- Nunca permita el contacto de la punta de las células con el metal. Podrían producirse chispas o daños en la batería. Use un aislante (p.ej. madera contrachapada) siempre que sea necesario.
- Utilice una barra esplegadora homologada para colocar o retirar la batería del compartimento de la batería o la cama de rodillos. Asegúrese de ajustar los ganchos de la barra esplegadora a la batería.

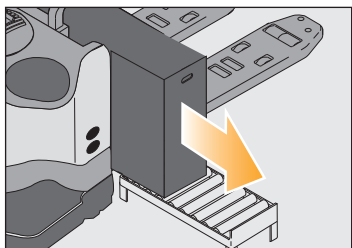

USO DE UNA CAMA DE RODILLOS

- Si utiliza una cama de rodillos para montar o retirar una batería, asegúrese de que la cama de rodillos esté a la misma altura que los rodillos del compartimento de la batería. Asegúrese también de que la cama de rodillos es de igual tamaño o mayor que la batería.

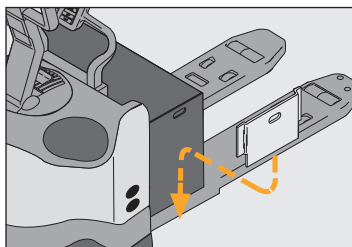

DESPUÉS DE INSTALAR LA BATERÍA

- Sustituya los retenedores de la batería. Asegúrese de que los retenedores a ambos lados de la carretilla están en su lugar.
- Conecte la batería. Encienda la carretilla y compruebe que funcione correctamente.

Nota: RETARDO EN LA ELEVACIÓN

Cuando la batería se conecta a la carretilla, la elevación tarda aproximadamente 10 segundos en poderse utilizar.

! Conozca los peligros

! PELIGRO



Las baterías producen gas explosivo. No fume, use una llama ni cree un arco o chispas cerca de esta batería. Establezca una buena ventilación en áreas cerradas y durante la carga de la batería.

Las baterías contienen **ácido sulfúrico** que causa quemaduras graves. Evite el contacto con los ojos, la piel o la ropa. En caso de contacto, lave inmediatamente con agua. Acuda al médico si entra en los ojos.

107

LAS BATERÍAS DE LA CARRETILLA PUEDEN SER PELIGROSAS

La batería de su carretilla produce vapores que pueden explotar. También contiene ácidos que pueden quemarle o desfigurarle.

- No instale, desmonte, cargue o repare la batería de su carretilla si no está formado y autorizado para ello.
- Nunca fume ni use una llama abierta cerca de las baterías.
- Su empresa deberá proporcionarle una zona segura para trabajar en las baterías. Realice todos los trabajos con las baterías en esta zona.
- Use equipamiento protector, como guantes, protección para los ojos, delantales, etc.

LOS RETENEDORES DE LA BATERÍA DEBEN ESTAR BIEN PUESTOS

La batería podría salirse si los retenedores no están en su lugar. Antes de empezar a trabajar, compruebe que ambos retenedores estén bien puestos.

EL SELECTOR DEL AVANCE POR INERCIA DEBE ESTAR EN LA POSICIÓN DE DESACTIVACIÓN

Antes de extraer o instalar una batería, compruebe que el selector del avance por inercia esté en la posición de desactivación y que el freno esté puesto.

Continúa en la página siguiente...



TODAS LAS ETIQUETAS DE LA CARRETILLA SON IMPORTANTES
Obsérvelas y téngalas en cuenta para protegerse a usted mismo y a los demás.



! Conozca los peligros



ANTES DE CARGAR LA BATERÍA

- Apague la carretilla. Compruebe que el selector del avance por inercia esté en la posición de desactivado y que el freno esté puesto.
- Cargue la batería solamente en zonas designadas para esta función.
- Compruebe que las celdas de la batería estén rellenas al nivel correcto. No use nunca una llama abierta para revisar la batería.
- Asegúrese de que el cargador sea de la misma tensión e intensidad que la batería.
- Lea las instrucciones del cargador de la batería.
- Cerciórese de que el cargador esté desconectado antes de conectar la batería al cargador. De lo contrario, podría crearse una chispa que haría explotar la batería.

! ADVERTENCIA

Tamaño mínimo permitido de la batería
000 mm (00,00 pul.) de ancho
000 mm (00,00 pul.) de largo

Una batería demasiado pequeña puede afectar al manejo y a la estabilidad de la carretilla. Podría sufrir un accidente.
 Use baterías de tipo E clasificadas por el U.L.

EL TAMAÑO DE LA BATERÍA IMPORTA

Cerciórese de que esté usando una batería del tamaño, tipo y peso correctos. Nunca utilice una carretilla que tenga una batería de peso o dimensiones menores de lo establecido.

*El presente manual del operario
contiene información sobre
todos los modelos de las series
PE 4500 y también sobre
algunos accesorios y funciones
opcionales.*

*Algunas ilustraciones y párrafos
pueden no ser aplicables a su
carretilla.*



Usted es el componente principal.