

El presente manual del operario contiene información sobre todos los modelos de la serie TR 3500 y también sobre algunos accesorios y funciones opcionales. Algunas ilustraciones y párrafos pueden no ser aplicables a su montacargas.



Usted es el componente principal.



ADVERTENCIA

La ley le obliga a estar cualificado y certificado para utilizar este montacargas. (OSHA § 1910.178, Rev. 1999)

Si no utiliza el montacargas correctamente, usted u otras personas podrían sufrir lesiones graves o incluso morir.

Observe y tenga en cuenta todas las instrucciones e indicaciones del presente manual* y las del vehículo.

Cualquier parte de los pies, piernas, manos, brazos o de la cabeza que sobresalga de la zona del operario mientras el montacargas está en marcha podría quedar atrapada o ser aplastada. No salga de la zona del operario y detenga el montacargas completamente antes de abandonarlo.

Las pasarelas pueden moverse o caerse al pasar por encima. También el montacargas puede caer de un muelle. Caer de un muelle o pasarela puede provocar heridas graves o incluso la muerte. Compruebe su seguridad.

Antes de empezar a trabajar revise el montacargas y cerciórese de que funciona correctamente.

* Puede obtener copias adicionales del manual del operario y de las etiquetas del montacargas de Crown Equipment Corporation, New Bremen, Ohio 45869, Estados Unidos.

Todos los derechos reservados bajo los acuerdos internacionales y panamericanos sobre los derechos de autor.
Copyright 2006 Crown Equipment Corp.

Usted debe estar cualificado

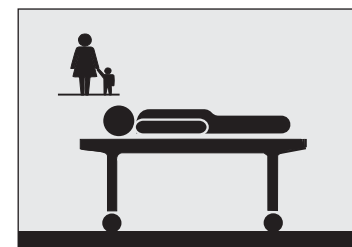

LA LEY OBLIGA A ESTAR CUALIFICADO Y CERTIFICADO

Las leyes Federales indican que solo sea permitido conducir los montacargas industriales a conductores debidamente instruidos y que su jefe deberá instruirles y certificar que están cualificados para conducir este montacargas industrial eléctrico. (OSHA § 1910.178, Rev. 1999)

No conduzca este montacargas en su lugar de trabajo hasta haber recibido la instrucción y certificación necesarias.

En caso de no disponer de la instrucción adecuada, podría resultar gravemente herido o incluso morir.

Tome precauciones

! Conozca los peligros

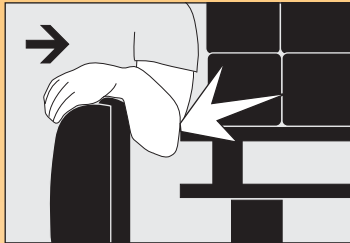
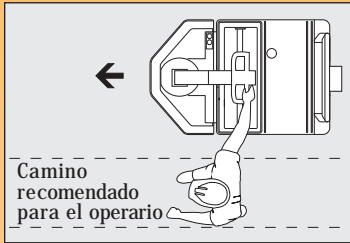

CONDUZCA CON CUIDADO

- Siempre que permita avanzar por inercia al montacargas, vaya con la unidad motriz delante. No gire. Manténgase a un lado del montacargas. Asegúrese de que el montacargas no le golpeará en los talones o gemelos. Tenga cuidado de que el montacargas no le pise un pie.
- Al ir montado en el montacargas, mantenga las manos en los controles y los pies en la plataforma. Mantenga el cuerpo dentro de la zona del operario.
- No ponga las manos ni los brazos por delante de la rejilla.
- No saque nunca un pie u otra parte de su cuerpo fuera del montacargas, no importa lo lento que vaya. No puede detener 900 Kg (2000 libras) con ninguna parte de su cuerpo. Un pié o una mano atrapada entre el montacargas y un objeto fijo sería aplastado o incluso seccionado.
- No se acerque al borde de los muelles o las rampas. Compruebe que las pasarelas sean seguras. Compruebe que las ruedas del remolque estén calzadas. Si cayera de un muelle o una pasarela, podría resultar gravemente herido o incluso morir.
- Mantenga el montacargas bajo su control en todo momento. Conduzca a una velocidad que le permita parar con seguridad. Sea incluso más cuidadoso en superficies irregulares o resbaladizas. No pase por encima de objetos en el suelo.
- Mueva el montacargas con suavidad y a una velocidad que le permita reaccionar ante una emergencia.

! Conozca los peligros

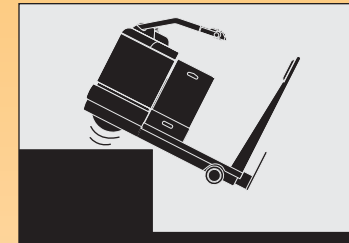

MIRE DONDE CONDUCE

Esté siempre al tanto de la zona a su alrededor y observe por dónde conduce. Cualquier objeto que entre o golpee la zona del operario podría aplastarle o dejarle atrapado. Siempre que avance por inercia asegúrese de que el camino que va a seguir está libre.

EVITE LAS CAÍDAS

Las caídas son accidentes muy serios; podría resultar aplastado o incluso morir. El mejor modo de prevenir lesiones es saber dónde está en cada momento y seguir las reglas de operación segura del montacargas. A no ser que pueda saltar claramente del montacargas si éste cae de un muelle o una pasarela, no existe modo alguno de evitar lesiones.

- Tenga mucho cuidado cuando trabaje cerca de muelles, pasarelas o remolques.



USE EL MONTACARGAS DE MODO SEGURO

- Aleje las manos y los pies de las piezas en movimiento como el acoplador o las ruedas.
- No permita nunca pasajeros a bordo del montacargas. No existe ningún lugar seguro para ellos.
- Antes de abandonar el montacargas:
 - Deténgalo completamente.
 - Apague el montacargas usando la llave o desconecte la batería.
 - Compruebe que el freno está puesto y que el montacargas no puede moverse.

Advertencia	1
Usted debe estar cualificado	2
Tome precauciones	3
Índice	5
¿Qué contiene para usted?	6
Su tractor remolcador con conductor montado	7
Piezas del tractor remolcador	9
Placa de capacidades	11
Conexión y desconexión de corriente	13
Dirección y desplazamiento	14
Avance por inercia y freno de estacionamiento	15
Frenado	17
Desplazamiento	19
Comprobaciones diarias de seguridad	21
Sea un conductor seguro	23
Mantenimiento de la batería	27
Etiquetas de advertencia	30



LOCALIZADORES RÁPIDOS

Además de la página "Índice" puede usar los encabezamientos de las páginas para localizar las materias. Algunas páginas tienen un dibujo del montacargas en una esquina mostrando los elementos o funciones tratados en esa página.

"CONOZCA LOS PELIGROS"

Busque y lea estas frases especiales. Encontrará información relativa a riesgos para su seguridad y sobre cómo evitarlos.

DIBUJOS DE CÓMO HACERLO

En muchas páginas encontrará dibujos y textos que la ayudarán a comprender cómo usar su montacargas de forma segura y productiva.

Su tractor remolcador con conductor montado

TRACTORES REMOLCADORES CON CONDUCTOR MONTADO

Si va montado en el montacargas, podrá remolcar cargas por distancias largas. A la hora de recoger material también puede utilizarlo sin estar montado.

SU TRACTOR REMOLCADOR NO ES UN AUTOMOVIL

Puede pesar más que un automóvil, incluso sin carga.

- No gira de igual forma.
- No frena de igual forma.
- Ni acelera de igual manera.

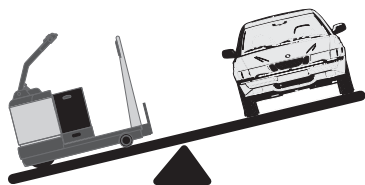

CÓMO CONDUCIR AL AVANZAR POR INERCIA

- Circule siempre con la unidad motriz delante. No gire. Manténgase a un lado del montacargas. Para operar el timón de control, utilice la mano más cercana al montacargas.
- Tenga cuidado con los pies. No se interponga en el camino del montacargas.
- Asegúrese de que su camino está libre.



CÓMO CONDUCIR SU MONTACARGAS ESTANDO MONTADO EN ÉL

Mantenga ambos pies en la plataforma. Coja el timón de control con ambas manos. Mantenga el cuerpo entero dentro de la zona del operario.

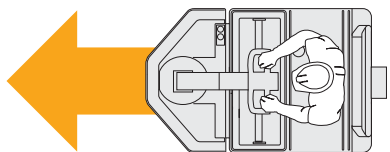

TÓMESE UN DESCANSO

Aproveche las pausas de descanso. Baje del montacargas y flexione sus brazos y piernas. Permanecer alerta le ayudará a ser mejor conductor y más seguro.



FABRICADO SEGÚN NORMATIVAS

Su montacargas ha sido diseñado y construido siguiendo normas y pautas actualizadas de la industria y gubernamentales. Para más información, véanse las siguientes:

- Instituto Americano sobre la Normativa Nacional (ANSI/ITSDF – American National Standards Institute B56,9)
- Ley sobre la Salud y la Seguridad Ocupacional (OSHA – Occupational Safety and Health Act) §1910.178, Rev.1999
- Gabinete de aseguradores (UL – Underwriters Laboratory 583)
- Asociación Nacional contra la Prevención de Incendios (NFPA – National Fire Prevention Association 505)

Piezas del tractor remolcador

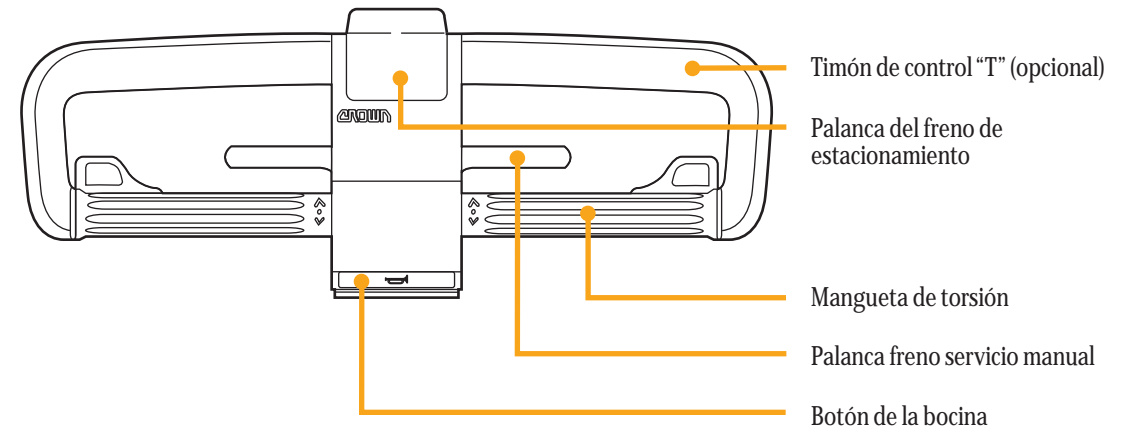
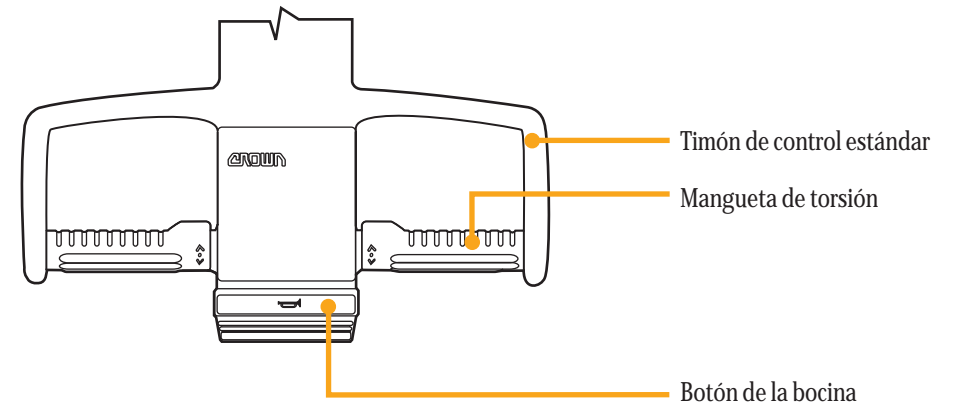

Placa de capacidades



INFORMACIÓN

DE LA PLACA DE CAPACIDADES

La placa de capacidades está en la parte superior de la cubierta de la unidad motriz. Contiene:

- Información de capacidades
- Tipo de montacargas (indicación de protección contra incendio)
- Peso del montacargas
- Pendiente máxima superable
- Información sobre la batería
- Información sobre el montacargas

MUESTRA
PLACA DE CAPACIDADES
La información de este ejemplo de placa de capacidades no es aplicable a su montacargas.

¿CUAL ES LA CAPACIDAD DE SU MONTACARGAS?

La capacidad del montacargas corresponde a la fuerza de arrastre normal en la barra de tiro. (Bajo condiciones normales son necesarios 225N ó 50 lbs de fuerza para remolcar 905 Kg ó 2000 lbs). Consulte la placa de capacidades de su montacargas.

Unidades de medida, N/kg/mm (lb/pul)			
Fuerza arrastre	Fuerza máx. arrastre	Tipo	
890N(200)	2825N(635)	E	
Peso de la carretilla con batería máx.		Peso total batería	
1225(2700)		Máx. 635(1400)	
Peso de la carretilla sin batería ± 5%		Mín. 370(815)	
Cap. máx. AMP Hr.	Tipo Bat.	Horas	Tensión CC
600	E	6	24
Altura máx. acoplador	Pend. máx.		
300(12)	5 %		
Núm. modelo	Año fabric.		
TR3540-200	2003		
Datos montacargas	Número de serie		
1234567890123456	A12345678		

Nota: La ANSI/ITSDF B56.9 exige que todos los datos sean dados primero en unidades métricas y después en unidades USA.



Conozca los peligros

CONOZCA SU CARGA

No supere la capacidad (fuerza de arrastre normal en la barra de tiro) mostrada en la placa de capacidades del montacargas. Cerciérese de que usa las unidades de medida correctas. No remolque cargas inestables.

TIPO MONTACARGAS

Algunos tipos de montacargas no están permitidos en zonas donde existe riesgo de incendios. Vigile las zonas clasificadas. Por ejemplo:
No conduzca un montacargas de las clases E o ES por una zona restringida a montacargas EE o EX.

PESO DEL MONTACARGAS

Algunos muelles de carga, elevadores o suelos poseen una capacidad limitada. Compruebe el peso de su montacargas en la placa de capacidades. Revise también el peso de los carros cargados.

Conexión y desconexión de corriente

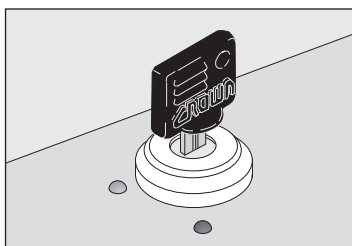

LLAVE DE CONTACTO

Para encender el montacargas gire la llave a ON (punto verde).

Para apagarlo gire la llave a OFF (punto rojo).

Al abandonar el montacargas, compruebe que la llave está desconectada y que el freno de estacionamiento está puesto.

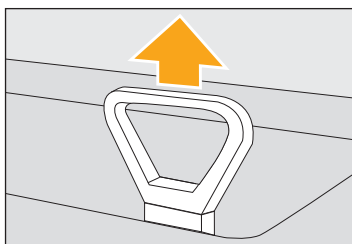

DESCONECTOR

Tire del conector de la batería o del asidero opcional para desconectar la batería y cortar la corriente.

Siempre que el montacargas no funcione correctamente, desconecte la batería. La llave de contacto no corta toda la alimentación de corriente del montacargas.

No use el montacargas si no está funcionando correctamente. Informe del problema a su supervisor.

Dirección y desplazamiento

DIRECCIÓN

La dirección del montacargas se controla moviendo el timón de control de un lado a otro.

Por ejemplo: La siguiente imagen muestra las direcciones de giro del montacargas al mover el timón de control a una posición aproximada a la indicada.

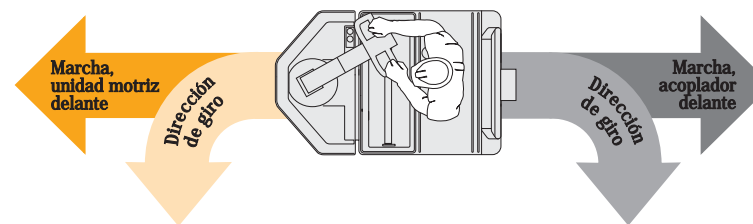

Conozca los peligros

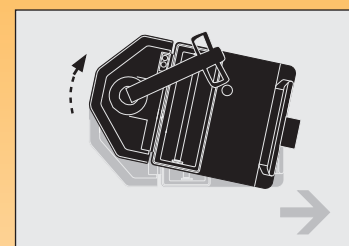

RADIO DE GIRO DE LA UNIDAD MOTRIZ

Tenga cuidado al girar cuando se esté desplazando con el acoplador delante. La unidad motriz gira justo por el lado opuesto. Asegúrese de que dispone de espacio suficiente y vigile que nadie se acerque.

Cuando vaya montado, mantenga las manos y los pies en la zona del operario.



DESACELERE ANTE DERRAMES Y EN SUELOS MOJADOS

Los derrames de polvo o líquido pueden hacer que el suelo esté resbaladizo. Desacelere para no perder el control de la dirección ni del frenado.

Tenga cuidado y calcule una mayor distancia de frenado.

No conduzca el montacargas sobre objetos en el suelo.

Avance por inercia y freno de estacionamiento

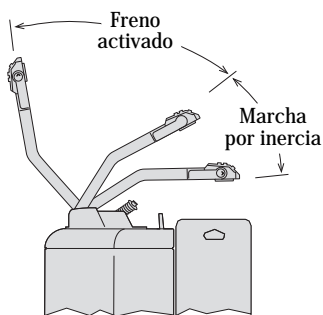

LA MARCHA POR INERCIA, UN MODO DE TRABAJO ANDANDO

Cuando la palanca del freno de estacionamiento se encuentra en la posición DESACTIVADO, esta función permite que el montacargas avance por inercia, hecho que facilita la recogida de materiales andando junto al montacargas.

En cualquier momento puede ponerse el freno colocando el timón en la posición de FRENO ACTIVADO.

Extreme la precaución cuando utilice la marcha por inercia. Asegúrese de que comprende de todos los peligros posibles. No ponga en peligro su integridad ni la de los demás.

DESCONEXIÓN DEL FRENO DE ESTACIONAMIENTO

Desplace la palanca del freno de estacionamiento alejándola del timón de control.

Cuando suelte el timón de control, el montacargas avanzará por inercia.

Para poner el freno, coloque el timón de control en la posición de FRENO ACTIVADO.

CONEXIÓN DEL FRENO DE ESTACIONAMIENTO

Desplace la palanca del freno de estacionamiento en dirección al timón de control.

Al soltar el timón, éste vuelve automáticamente a la posición de FRENO ACTIVADO.

AL IR MONTADO

Pare completamente el montacargas antes de abandonarlo. Compruebe que el freno de estacionamiento está puesto y que el montacargas no puede moverse.

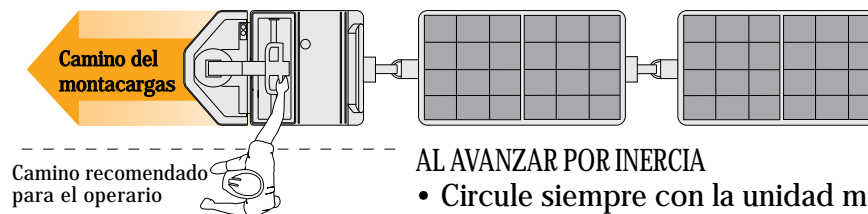

AL AVANZAR POR INERCIA

- Circule siempre con la unidad motriz delante. No gire.
- No se interponga en el trayecto del montacargas. Tenga cuidado con los pies.
- Manténgase a un lado del montacargas. Mantenga el brazo extendido para dejar el máximo espacio posible entre usted y el montacargas.
- Compruebe que su camino está libre.



Conozca los peligros



LA MARCHA POR INERCIA REQUIERE MÁS ATENCIÓN

- El suelo debe estar nivelado y sin obstáculos.
- Nunca permita avanzar al montacargas por inercia hacia un cruce de pasillos.
- No avance por inercia en los caminos para peatones.
- Vigile la presencia de personas u otros montacargas.
- No se interponga en el camino de un montacargas avanzando por inercia. Manténgase a un lado del montacargas con el brazo extendido y los pies alejados.
- Al avanzar por inercia, circule siempre con la unidad motriz delante. No gire.
- Cuando termine de utilizar el avance por inercia, coloque siempre la palanca del freno de estacionamiento en la posición de activado.
- Pare completamente el montacargas antes de abandonarlo.

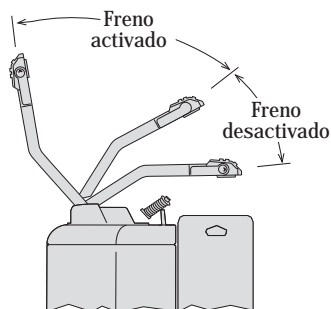

FRENADO CON EL TIMÓN DE CONTROL ESTÁNDAR

Para poner el freno, coloque el timón de control en la posición de FRENADO ACTIVADO.

Cuando el freno de estacionamiento (ver página 15) está ACTIVADO el timón de control regresa automáticamente a la posición FRENADO ACTIVADO al soltarlo.

Si de lo contrario el freno de estacionamiento está DESACTIVADO, el timón permanecerá en la posición FRENADO DESACTIVADO y el montacargas seguirá avanzando por inercia hasta que el operario desplace el timón de control a la posición FRENADO ACTIVADO.

! Conozca los peligros



ASEGÚRESE DE QUE FUNCIONA EL FRENO

Compruebe el freno de su montacargas al iniciar su jornada de trabajo. Determine la distancia que transcurre hasta detenerse antes de empezar a trabajar.

Si en cualquier momento la distancia de frenado es demasiado grande para detenerse de forma segura, no conduzca el montacargas. Informe del problema a su supervisor.

Siempre que salga del montacargas o que se detenga en una rampa o pendiente, cerciórese de poner bien el freno de estacionamiento para que el montacargas no se mueva.

LOS MONTACARGAS PARECIDOS PUEDEN SER DISTINTOS
Su compañía ha elegido las opciones más adecuadas para su lugar de trabajo.

Si alguna vez conduce otro montacargas, aunque se parezca al suyo, vaya con mucho cuidado. Es posible las opciones equipadas no sean las mismas.

! ADVERTENCIA

Ponga el freno de estacionamiento

Freno de estacionamiento activado → ○ ← ← ○ → Freno de estacion. desactivado

El freno de estacionamiento no es automático. Cuando el freno de estacionamiento está desactivado el montacargas no se detiene al soltar el timón.

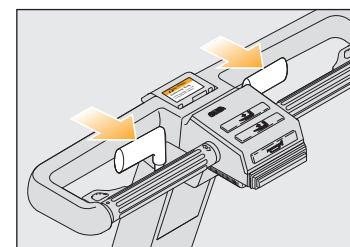

FRENADO CON EL TIMÓN DE CONTROL "T" (OPCIONAL)

Freno de servicio manual

Para frenar tire de las palancas de freno en dirección a las manguetas de torsión.

Revise siempre los frenos antes de empezar a trabajar.

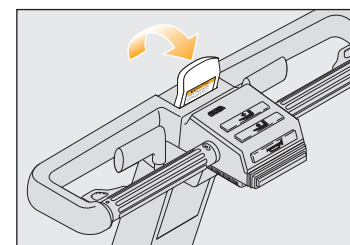

Freno de estacionamiento manual

Los montacargas con timón "T" no llevan freno de estacionamiento automático.

Suba la palanca del freno de estacionamiento para ponerlo.

Ponga el freno de estacionamiento manual siempre que salga del montacargas o siempre que se detenga en una rampa o pendiente.

! ADVERTENCIA

Ponga el freno manual

El freno de estacionamiento no es automático.

143

CUANDO DEJE SU MONTACARGAS

Siempre que salga del montacargas, o si se detiene en una rampa o pendiente, compruebe que la palanca del freno de estacionamiento está en la posición ACTIVADO y que el freno está puesto.

Desplazamiento

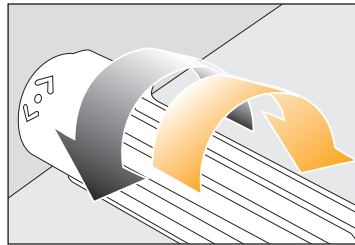

DESPLAZAMIENTO

Gire la parte superior de la mangueta de torsión en el sentido en que quiera desplazarse.

Cuanto más gire la mangueta desde la posición neutral, más rápido avanzará el montacargas.

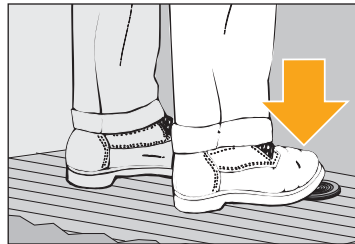

VELOCIDAD DE MARCHA RÁPIDA

Para obtener una velocidad de marcha rápida al ir montado en el montacargas, pise el interruptor del piso y gire la mangueta de torsión a la posición de velocidad máxima.

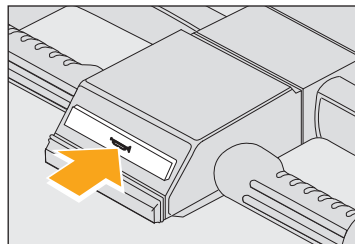

BOCINA

Pulse el botón de la bocina que hay en el timón para hacerla sonar. Utilícela para avisar a los peatones y a otros conductores.

Utilice la bocina al salir de un pasillo o al llegar a una intersección o a un cruce.



Conozca los peligros

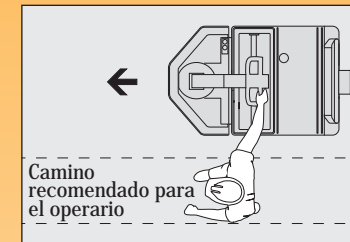

TENGA CUIDADO CON LOS PIES Y LAS MANOS

- Al ir montado en el montacargas, mantenga siempre los pies en la plataforma y las manos en los controles. Este montacargas pesa más de 900 Kg (2000 libras). Es imposible detenerlo o tan siquiera frenarlo con los pies o cualquier otra parte del cuerpo, no importa lo lento que vaya el montacargas.
- Al utilizar la marcha por inercia, proteja sus pies y sus piernas manteniéndose a un lado. No se interponga en el camino del montacargas. Circule siempre con la unidad motriz delante. No gire.

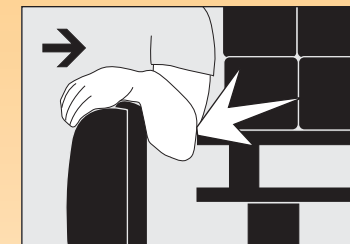

MIRE DONDE CONDUCE

- Esté siempre al tanto de la zona a su alrededor y observe por dónde conduce.
- Un pie o una mano atrapada entre el montacargas y una pared, poste u otro objeto fijo, sería aplastado o incluso seccionado. No ponga las manos ni los brazos por delante de la rejilla.
- Cualquier objeto que entre o golpee la zona del operario podría lesionarle gravemente.

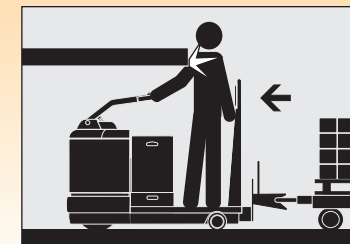

Comprobaciones diarias de seguridad



COMPRUEBE EL MONTACARGAS ANTES DE EMPEZAR A TRABAJAR

Compruebe de que el montacargas puede ser utilizado sin riesgos.

1. Inspeccione el montacargas y compruebe lo siguiente.
 - Compruebe que la batería está cargada.
 - Compruebe el nivel de agua y cerciórese de que los tapones de ventilación están bien puestos. No utilice una llama abierta para revisar la batería.
 - Cerciórese de que los retenedores de la batería a ambos lados del montacargas están bien instalados.
 - Asegúrese de que todas las ruedas están en buen estado.
 - Limpie las manguetas de torsión y los asideros.
 - Compruebe que el acoplador funciona correctamente.
 - Pruebe la bocina.
 - Compruebe que funciona el desconector.
 - Compruebe que de todos los controles funcionan bien y con suavidad.

2. Haga una prueba de conducción en una zona no congestionada.

- Revise la dirección.
- Conduzca lentamente el montacargas en ambos sentidos.
- Compruebe la distancia de frenado en ambos sentidos. El tamaño de la carga y las condiciones del suelo pueden afectar a estas distancias.
- Conduzca a plena velocidad en ambos sentidos, adelante y atrás.
- Determine la distancia que transcurre hasta detenerse antes de empezar a trabajar. Si la distancia de frenado es demasiado grande para detenerse de forma segura, no conduzca el montacargas.
- Compruebe el freno de estacionamiento.

Si algo no parece estar correcto o no funciona bien, no conduzca el montacargas. Informe del problema a su supervisor.

Puede obtener listas de comprobación de su distribuidor Crown (referencia OF3772). Usando apropiadamente estas listas, puede alertarse al personal de servicio de la necesidad de realizar reparaciones.

Sea un conductor seguro



*Usted es el
componente
principal.*



ASEGÚRESE DE ESTAR LISTO PARA CONDUCIR

- No use este montacargas a menos que esté debidamente instruido y certificado para ello.
- Asegúrese de haber comprendido cómo funciona el montacargas y los riesgos que conlleva. No conduzca el montacargas si tiene alguna duda al respecto.
- Conozca las capacidades de su montacargas. Cerciórese de que usa las unidades de medida correctas.
- No está permitido el uso de algunos montacargas en zonas donde exista algún riesgo de incendio. Asegúrese de que su montacargas dispone del tipo de protección de incendio para esa zona.
- Asegúrese de que sus manos y calzado están limpios y secos y de que su ropa es adecuada para el trabajo.

ASEGÚRESE DE QUE EL MONTACARGAS ESTÉ LISTO

- Inspeccione su montacargas antes de usarlo (ver páginas 21 y 22). Si no trabaja correctamente o algo está roto o deteriorado, informe del problema a su supervisor. No use el montacargas.
- Compruebe los frenos en una zona abierta. Haga la comprobación primero a baja velocidad y después más rápido. Determine la distancia de frenado antes de empezar a trabajar.

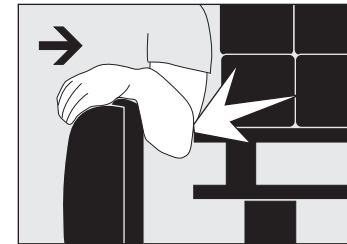
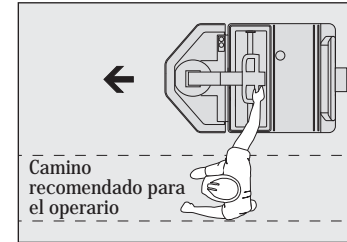

AL AVANZAR POR INERCIA

- Circule siempre con la unidad motriz delante. No gire.
- Manténgase a un lado del montacargas. Asegúrese de que el montacargas no le golpeará en los talones o gemelos. Tenga cuidado de que el montacargas no le pise un pie.
- Asegúrese de que su camino está libre.

AL IR MONTADO

- No saque nunca un pie u otra parte de su cuerpo fuera del puesto de conducción, no importa lo lento que vaya el montacargas.
- No ponga las manos ni los brazos por delante de la rejilla. Mantenga las manos en los controles y los pies en la plataforma.
- Pare completamente el montacargas antes de abandonarlo.

CONDUZCA CON CUIDADO Y ESTÉ ALERTA

- Mire dónde va. Evite que sus manos o pies queden atrapados o sean aplastados.
- Reduzca la velocidad al pasar por zonas muy transitadas.
- Circule lento sobre suelos húmedos o deslizantes. No circule sobre objetos situados en el suelo.
- Antes de cambiar el sentido de marcha mire el lugar hacia donde va a ir.
- Compruebe que dispone de suficiente espacio para circular y girar. Tenga cuidado con los movimientos de la unidad motriz. Reduzca la velocidad al girar.
- Evite mover los controles bruscamente. Aprenda a utilizarlos suavemente y de una manera moderada y uniforme.
- Tenga especial cuidado al conducir el montacargas por una zona donde exista riesgo de caída de objetos.

Continúa en la página siguiente...



VIGILE LA PRESENCIA DE OTRAS PERSONAS

- Reduzca la velocidad. Ceda el paso o pare ante la presencia de peatones. Use la bocina cuando llegue a un cruce peatonal o una intersección.
- Tenga cuidado de no atrapar o aplastar a nadie. *Por ejemplo: No conduzca hacia nadie que permanezca delante de un objeto fijo.*
- No permita nunca pasajeros en su montacargas.
- Mantenga las otras personas lejos del montacargas cuando esté trabajando. No permita que nadie se monte nunca sobre el objeto remolcado
- No permita que nadie maneje su montacargas a menos que esté instruido y autorizado para hacerlo.
- No avance por inercia en zonas muy transitadas ni en pasillos con gente.
- Tenga cuidado con los movimientos de la unidad motriz.

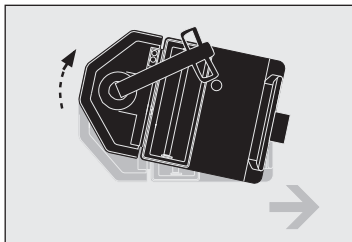

CUANDO DEJE SU MONTACARGAS

- Quite la llave de contacto o desconecte la batería.
- Ponga el freno de estacionamiento y cerciórese de que el montacargas no puede moverse.
- Intente no aparcar en rampas. Si se ve obligado a ello, cerciórese de que el freno de estacionamiento está bien puesto y calce las ruedas del montacargas.

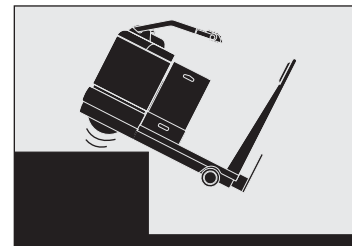

EVITE LAS CAÍDAS

- No se acerque nunca al borde de los muelles o las rampas.
- Compruebe que los puentes y las pasarelas son seguros.
- Compruebe también que las ruedas del remolque están calzadas o que éste está sujeto al muelle. Verifique las capacidades. Asegúrese de que el montacargas, incluidas la batería y la carga, no es demasiado pesado para el lugar donde va a trabajar.
- Asegúrese de que la carga que está remolcando es estable.
- No suba el montacargas a un elevador sin autorización. Revise la capacidad y el límite de carga, y asegúrese de que no hay personas cerca. Ponga el freno de estacionamiento.

TENGA CUIDADO AL PASAR POR RAMPAS Y PENDIENTES

- Siempre que circule por pendientes conduzca el montacargas montado en la zona del operario.
- Conduzca el montacargas con la unidad motriz delante, independientemente de si lleva o no carga, o de si sube o baja.

Desacelere y no gire nunca al pasar por una rampa o pendiente.

Mantenimiento de la batería

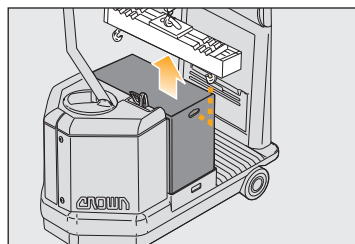

AL INSTALAR O CAMBIAR BATERÍAS

- Desconecte el montacargas. Compruebe que el freno está puesto y que el montacargas no puede moverse. Compruebe que todos los controles están en posición neutral y desconecte la batería.
- Cerciórese de que está usando una batería del tamaño y peso correctos. Nunca utilice un montacargas que tenga una batería de peso o dimensiones menores de lo establecido.
- Nunca permita el contacto de la punta de las células con el metal. Podrían producirse chispas o daños en la batería. Use un aislante (p.ej. madera contrachapada) siempre que sea necesario.
- Utilice una barra esplegadora homologada para colocar o retirar la batería del compartimiento de la batería o de un estante. Asegúrese de ajustar los ganchos de la barra esplegadora a la batería.

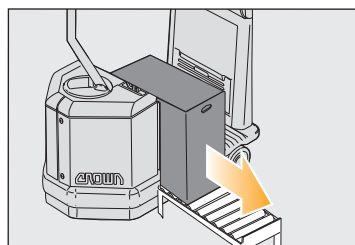

USO DE UN ESTANTE DESLIZABLE

Si utiliza un estante deslizable para montar o retirar una batería, asegúrese de que el estante está a la misma altura que los rodillos del compartimiento de la batería. Asegúrese también de que el estante deslizable es igual o mayor que la batería.

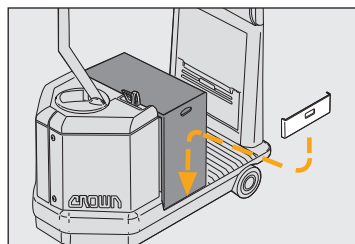

DESPUÉS DE INSTALAR LA BATERÍA

- Sustituya los retenedores de la batería. Asegúrese de que los retenedores a ambos lados del montacargas están en su lugar.
- Conecte la batería. Conecte el montacargas y compruebe su funcionamiento.

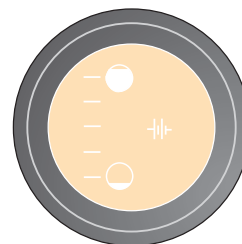

MEDIDOR DE CARGA DE LA BATERÍA (OPCIONAL)

La luz de la barra indica la carga restante en la batería. Una luz intermitente le avisará cuando el nivel de carga sea bajo. Dos luces intermitentes significan que es necesario cambiar o recargar la batería.

! Conozca los peligros

! PELIGRO



Las baterías producen gas explosivo. No fumar, usar llama ni crear arco o chispas cerca de esta batería. Ventilar bien en áreas cerradas y cuando se esté cargando.

Las baterías contienen **Acido Sulfúrico** que causa quemaduras graves. Evitar el contacto con los ojos, piel o ropa. En caso de contacto, lavar inmediatamente con agua. Acudir al médico si entra en los ojos.

LAS BATERÍAS DEL MONTACARGAS PUEDEN SER PELIGROSAS

La batería de su montacargas produce gas que puede explotar. También contiene ácidos que pueden quemarle o desfigurarle.

- No instale, desmonte, cargue o repare la batería de su montacargas si no está formado y autorizado para realizarlo.
- Nunca fume ni use una llama abierta cerca de las baterías.
- Su empresa deberá proporcionarle una zona segura para trabajar con las baterías. Realice todos los trabajos con las baterías en esta zona.
- Use equipamiento protector, como por ejemplo guantes, protección para los ojos, delantales, etc.

LOS RETENEDORES DE LA BATERÍA DEBEN ESTAR BIEN PUESTOS

La batería podría salirse si los retenedores no están en su lugar. Compruebe ambos lados del montacargas. Antes de empezar a trabajar, compruebe que ambos retenedores están bien puestos.

EL FRENO DEBE ESTAR PUESTO

Antes de montar o retirar la batería, compruebe que el freno del montacargas está puesto.

Continúa en la página siguiente...

Conozca los peligros

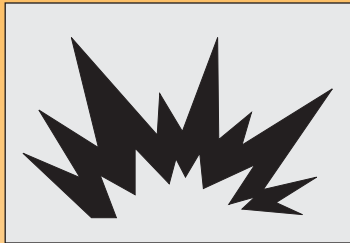

ANTES DE CARGAR LA BATERÍA

- Cargue la batería solamente en zonas designadas para esta función.
- Compruebe que está puesto el freno de estacionamiento. Cerciórese de que la llave de contacto está quitada y de que el resto de controles están desactivados o en posición neutral.
- Compruebe que las celdas de la batería están rellenas a su nivel correcto. No use nunca una llama abierta para revisar la batería.
- Cerciórese de que el cargador es del mismo voltaje y amperaje que la batería.
- Lea las instrucciones del cargador de la batería.
- Cerciórese de que el cargador está **DESCONECTADO** antes de conectar la batería al cargador. De lo contrario podría crearse una chispa que haría explotar la batería.

ADVERTENCIA

Tamaño mínimo permitido de la batería

000 mm (00.00 pul.) de ancho
000 mm (00.00 pul.) de longitud

Un tamaño pequeño de batería puede afectar el manejo y la estabilidad del montacargas. Podría sufrir un accidente.

Use batería clasificada U.L. Tipo EO.

EL TAMAÑO DE LA BATERÍA IMPORTA

Cerciórese de que está usando una batería del tamaño, peso y tipo correctos. Nunca utilice un montacargas que tenga una batería de peso o dimensiones menores de lo establecido.



TODAS LAS ETIQUETAS DEL MONTACARGAS SON IMPORTANTES. Obsérvelas y téngalas en cuenta para protegerse a usted mismo y a los demás.

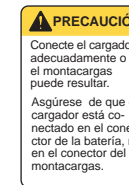

Todos los derechos reservados bajo los acuerdos internacionales y panamericanos sobre los derechos de autor. Copyright 2006 Crown Equipment Corp.