

تهانينا. أنت و MacBook الخاص بك معدّ أحكما للآخر.

قل مرحبًا لـ MacBook الخاص بك.  
[www.apple.com/macbook](http://www.apple.com/macbook)

### كاميرا iSight مضقنة و iChat

خُذت مع أصدقائك وأبناء عائلتك عبر الفيديو  
أيضا كانوا في العالم.

تعليمات Mac

isight



### Finder

قم باستعراض الملفات  
الخاصة بك كما  
تستعرض الموسيقى  
بواسطة Cover Flow.

تعليمات Mac

finder

### iCal ودفتر العناوين

أبق تقويمك وجهات الاتصال الخاصة  
بك متزامنة.

تعليمات Mac

isync



### Mail

إدارة جميع حسابات البريد الإلكتروني  
الخاصة بك في نفس المكان.

تعليمات Mac

mail



# Mac OS X Snow Leopard

[www.apple.com/macosx](http://www.apple.com/macosx)



## Safari

تمتع بالويب مع أسرع مستعرض ويب في العالم.

تعليمات Mac

[safari](#)



## Spotlight

قم بالعثور على أي شيء في Mac الخاص بك.

تعليمات Mac

[spotlight](#)



## Quick Look

قم باستعراض ملفاتك بشكل فوري.

تعليمات Mac

[quick look](#)



## Time Machine

قم بنسخ الملفات احتياطيًا واستعادتها تلقائيًا.

تعليمات Mac

[time machine](#)



## iWeb

قم بإنشاء مواقع ويب مخصصة ونشرها في أي مكان بنقرة واحدة.

تعليمات iWeb

[موقع ويب](#)



## GarageBand

تعلم العزف. ابدأ دورة رياضة بدنية. قم بتسجيل ومنتجة أغنيتك الخاصة.

تعليمات GarageBand

[تسجيل](#)



## iMovie

قم بصنع فيلم فيديو رائعًا خلال دقائق أو قم بتحرير كُفنتك الخاصة.

تعليمات iMovie

[فيلم](#)



## iPhoto

قم بتنظيم الصور الخاصة بك والبحث عنها بواسطة الوجوه. الأماكن أو الأحداث.

تعليمات iPhoto

[صور فوتوغرافية](#)

## iLife

[www.apple.com/ilife](http://www.apple.com/ilife)



# جهات الاتصال

## الفصل 1: جاهز إعداد. انطلق

- 9 ما الذي في الصندوق
- 9 إعداد MacBook الخاص بك
- 16 إسبات MacBook الخاص بك أو إيقاف تشغيله

## الفصل 2: العيش مع MacBook الخاص بك

- 20 المزايا الأساسية لـ MacBook الخاص بك
- 22 مزايا لوحة المفاتيح في MacBook الخاص بك
- 24 المنافذ في MacBook الخاص بك
- 26 استخدام لوحة التعقب متعددة اللمس (Multi-Touch)
- 30 استخدام بطارية MacBook
- 31 الحصول على إجابات

## الفصل 3: تحسين MacBook الخاص بك

- 37 استبدال محرك القرص الثابت
- 46 تثبيت ذاكرة إضافية
- 50 التأكد من أن MacBook الخاص بك يتعرّف على الذاكرة الجديدة

## الفصل 4: مشكلة. تعرف على الحل

- 53 المشاكل التي تمنعك من استخدام MacBook الخاص بك

استخدام اختبار مكونات Apple	57
مشاكل في اتصال الإنترنت الخاص بك	58
مشاكل في اتصالات AirPort Extreme اللاسلكية	60
إبقاء التطبيق لديك محدثًا	61
إعادة تثبيت برنامج مزود مع MacBook الخاص بك	62
لمعرفة المزيد، الخدمة والدعم	64
تحديد موقع الرقم التسلسلي الخاص بمنتجك	66

## الفصل 5: أخيرًا وليس آخرًا

معلومات أمان هامة	68
معلومات تعامل هامة	71
فهم الهندسة البشرية	73
Apple والبيئة	75

# 1

جاهز إعداد، انطلق

[www.apple.com/macbook](http://www.apple.com/macbook)

تعليمات Mac  مساعد الترجيل

تم تصميم MacBook الخاص بك ليتنسى لك إعداده بسرعة والبدء في استخدامه في الحال. إذا لم تقم باستخدام MacBook من قبل أو أنك جديد على أجهزة كمبيوتر Mac، قم بقراءة هذا الفصل للمساعدة في البدء.

**هام:** قم بقراءة جميع تعليمات التثبيت (ومعلومات الأمان التي تبدأ في صفحة صفحة 67) بتأن قبل أن تستخدم الكمبيوتر الخاص بك للمرة الأولى.

إذا كنت مُستخدمًا مجربًا، من الممكن أنك تعرف ما يكفي لأن تبدأ. تأكد من أنك تتطلع على المعلومات في الفصل 2، "الحياة مع MacBook الخاص بك." للاطلاع على ميزات هذا الـ MacBook الجديدة.

يمكن العثور على الكثير من الإجابات حول الكمبيوتر الخاص بك في تعليمات Mac. لمعلومات حول استخدام تعليمات Mac، انظر "الحصول على إجابات" في صفحة 31. يمكن لشركة Apple أن تطرح إصدارات وتحديثات جديدة لبرنامج نظام التشغيل الخاص بها، ولذلك يمكن للصور المعروضة في هذا الكتاب أن تختلف قليلاً عما تراه على الشاشة.



## ما الذي في الصندوق

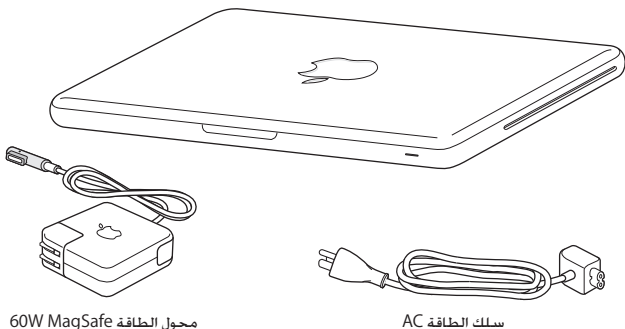

محول الطاقة 60W MagSafe

سلك الطاقة AC

## إعداد MacBook الخاص بك

تم تصميم MacBook الخاص بك ليتنسى لك إعداده بسرعة والبدء في استخدامه في الحال. تأخذك الصفحات التالية عبر عملية الإعداد. بما فيها المهام التالية:

- وصل محول الطاقة 60W MagSafe
- وصل الكابلات والوصول إلى الشبكة
- تشغيل MacBook الخاص بك واستخدام لوحة التعقب
- تكوين حساب مستخدم وإعدادات أخرى عن طريق استخدام مساعد الإعداد
- إعداد سطح مكتب وتفضيلات Mac OS X

**هام:** قم بإزالة الغشاء الواقعي عن محول الطاقة 60W MagSafe قبل إعداد MacBook الخاص بك.

### الخطوة 1: قم بوصول محول الطاقة 60W MagSafe لتوفير الطاقة لـ ولشحن البطارية.

تأكد من أنه تم إدخال القابس AC في محول الطاقة وأن الأسنان الإلكترونية الموجودة في قابس AC ممدودة كليًا. قم بإدخال قابس AC من محول الطاقة في منفذ الطاقة وموصل MagSafe في منفذ الطاقة التابع لـ MagSafe. مع اقتراب وصول موصل MagSafe من المنفذ، ستشعر بقوة مغناطيسية تجذبه إلى الداخل.

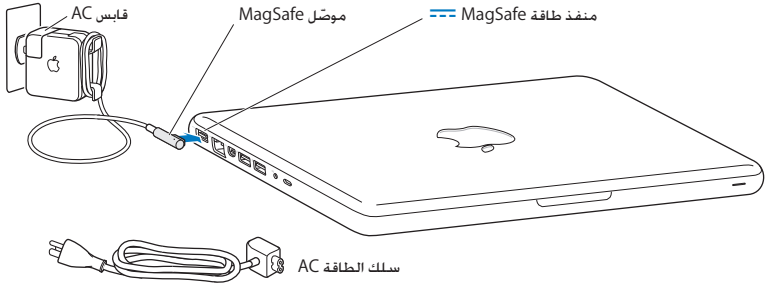

الإطالة مدى محول الطاقة الخاص بك. قم باستبدال قابس AC بسلك طاقة AC. قم بجذب قابس AC لإخراجه من الحول. وبعدها قم بوصول سلك الطاقة AC المرفق بالحول. متأكدًا من دخوله بشكل ثابت.

عندما تقوم بفصل محول الطاقة من المنفذ أو من الكمبيوتر، قم بجذب القابس. وليس السلك.

عندما تقوم بوصول محول الطاقة بـ MacBook الخاص بك للمرة الأولى، يبدأ ضوء المؤشر الموجود على موصل MagSafe بالإضاءة. الضوء الكهرماني يشير إلى أنه يتم شحن البطارية. الضوء الأخضر يشير إلى أنه تم شحن البطارية تمامًا. إذا كنت لا ترى الضوء، تأكد من أن الموصل موضوع بشكل صحيح وأن محوّل الطاقة موصول.

## الخطوة 2: اتصال بشبكة لاسلكية أو سلكية .

- لاستخدام شبكة لاسلكية مع تقنية AirPort Extreme المتضمنة، تأكد من أنه تم تشغيل محطة القاعدة اللاسلكية وأنت تعرف اسم الشبكة.  
بعد أن تقوم بتشغيل MacBook ، سيقوم مساعد الإعداد بإرشادك خلال عملية الوصل. للاطلاع على تلميحات استكشاف الأخطاء وإصلاحها، أنظر صفحة 60.
- لاستخدام وصلة سلكية، قم بوصل أحد طرفي كابل إيثرنت في MacBook الخاص بك والطرف الآخر بمودم كابل، مودم DSL أو بالشبكة.

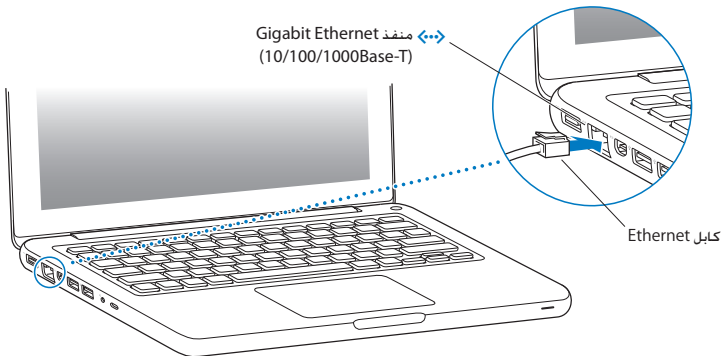

## الخطوة 3: اضغط على زر الطاقة (⏻) لمدة قصيرة لتشغيل MacBook الخاص بك.

ستسمع نغمة عندما تقوم بتشغيل الكمبيوتر.

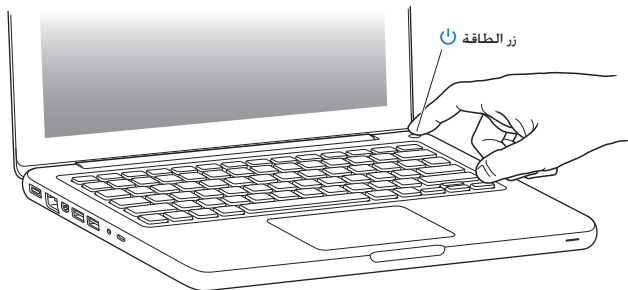

يستغرق الكمبيوتر عدة ثوانٍ لبدء التشغيل. بعد أن يبدأ التشغيل، سيفتح مساعد الإعداد تلقائيًا. إذا لم يبدأ تشغيل الكمبيوتر الخاص بك، أنظر ""إذا لم يبدأ تشغيل أو بدء تشغيل MacBook"" في صفحة 55.

#### الخطوة 4: تكوين MacBook الخاص بك بواسطة مساعد الإعداد.

في المرة الأولى التي تشغل فيها MacBook ، يساعدك مساعد الإعداد في إدخال معلومات الإنترنت والبريد الإلكتروني الخاص بك ويعدّ حساب مستخدم في MacBook الخاص بك. إذا كان لديك من قبل جهاز Mac ، يستطيع مساعد الإعداد مساعدتك في نقل ملفاتك، تطبيقاتك، ومعلوماتك الأخرى تلقائيًا من جهاز Mac السابق. باستخدام اتصال إيثرنت أو اتصال لا سلكي، للمزيد من المعلومات أنظر القسم التالي. "ترحيل المعلومات إلى MacBook الخاص بك".

إذا قررت بانك لا تريد الاحتفاظ بجهاز Mac الآخر أو استعماله، من المفضل إلغاء تفويضه بتشغيل الموسيقى، مقاطع الفيديو، أو الكتب الصوتية التي قمت بشرائها من iTunes Store. إن من شأن إلغاء تفويض الكمبيوتر أن يحول دون تشغيل الأغاني، مقاطع الفيديو، أو الكتب الصوتية من قبل شخص آخر ويحرق تفويض استعمال آخر. للمزيد من المعلومات حول إلغاء التفويض، قم باختيار iTunes Help من قائمة المعلومات في iTunes Store.

## ترحيل المعلومات إلى MacBook الخاص بك

يمكنك تتبع المطالبات في مساعد الإعداد من أجل ترحيل حسابات مستخدم حالية، ملفات، تطبيقات، ومعلومات أخرى من كمبيوتر Mac آخر. يمكنك القيام بذلك بواسطة أحد الأساليب التالية:

- استخدام كابل إيثرنت موصول مباشرة إلى جهاز الكمبيوتر، أو وصل جهاز الكمبيوتر بنفس الشبكة
- لاسلكيًا. — مباشرة بين جهاز الكمبيوتر، أو مع جهاز الكمبيوتر على نفس الشبكة اللاسلكية.

قبل الترحيل، قم باستخدام تحديث البرامج في Mac الآخر الخاص بك، يجب على Mac الآخر أن يحتوي على أحد ثلاثة إصدارات من برنامج Mac OS X — إما Mac OS X v10.4.11 أو Mac OS X v10.5.6 (أو ما يليه).

يمكنك أن تختار العناصر (حسابات المستخدم، مستندات، أفلام، موسيقى، صور، وما إلى ذلك) التي تريد ترحيلها إلى MacBook الخاص بك.

**هام:** لا تستخدم جهاز Mac الآخر لأي شيء آخر حتى اكتمال الترحيل.

إذا كنت لا تستخدم مساعد الإعداد لنقل المعلومات عند بدء التشغيل للمرة الأولى، يمكنك أن تفعل ذلك لاحقًا بواسطة استخدام مساعد الترحيل. في حال تم قطع الاتصال أثناء الترحيل، يمكنك استئناف الترحيل في وقت لاحق بواسطة استخدام مساعد الترحيل على MacBook وعلى جهاز Mac الآخر. انتقل إلى مجلد التطبيقات. قم بفتح الأدوات، وأنقر نقرًا مزدوجًا على مساعد الترحيل.

## الخطوة 5: تخصيص سطح مكتب Mac OS X وتعيين تفضيلاته

شريط القوائم

قائمة التعليمات

أيقونة البحث Spotlight



أيقونة Finder

منصة Dock

أيقونة تفضيلات النظام

يمكنك أن تخصص مظهر سطح المكتب كما ترغب باستخدام تفضيلات النظام. قم باختيار Apple < > تفضيلات النظام من شريط القائمة. بعد أن تتعرف على الكمبيوتر الخاص بك. قم باستعراض تفضيلات النظام. وهي مركز الأوامر الخاص بك لمعظم الإعدادات على MacBook الخاص بك. للمزيد من المعلومات. قم بفتح Mac Help وبالمبحث عن "تفضيلات النظام" أو عن التفضيل المحدد الذي ترغب في تغييره.

## إسببات MacBook الخاص بك أو إيقاف تشغيله

عندما تنتهي من العمل على MacBook. يمكنك أن تدخله إلى مرحلة الإسبات أو أن توقف تشغيله.

### جعل MacBook الخاص بك ينام

إذا كنت ستبتعد عن MacBook الخاص بك لوقت قصير فقط. اجعله ينام. عندما يصبح الكمبيوتر نائمًا. يمكنك أن توقظه بسرعة وأن تتخطى عملية الإعداد.

جعل MacBook الخاص بك ينام. قم بأحد الأمور التالية:

- قم بإغلاق شاشة العرض.
- قم باختيار Apple < > إسببات من شريط القوائم.
- اضغط على زر الطاقة (⏻) وأنقر على مربع الحوار الذي يظهر.
- قم باختيار Apple < > تفضيلات النظام. أنقر على موافق الطاقة. وقم بتعيين توقيت الإسبات.

**انتبه:** انتظر بضع ثوان حتى يبدأ مؤشر ضوء النوم بالوميض (مشيرًا إلى أن الكمبيوتر نائم وأن القرص الثابت توقف عن الدوران) قبل تحريك الخاص بك. إن من شأن تحريك الكمبيوتر الخاص بك في الوقت الذي يدور فيه القرص الثابت أن يلحق الضرر به. أن يسبب فقدان بيانات أو عدم القدرة على بدء التشغيل من القرص الثابت.



إيقاف MacBook الخاص بك:

- إذا كانت شاشة العرض مغلقة، قم ببساطة بفتحها لإيقاف MacBook الخاص بك.
  - إذا كانت شاشة العرض مفتوحة من قبل، اضغط على زر (⏻) الطاقة أو على أي مفتاح على لوحة المفاتيح.
- عندما يستيقظ MacBook الخاص بك من النوم، تكون تطبيقاتك، مستنداتك، وإعداد الكمبيوتر الخاصة بك كما تركتها تمامًا.

### إيقاف تشغيل MacBook الخاص بك

إذا كنت تنوي عدم استخدام MacBook الخاص بك ليوم أو يومين، من المفضل إيقاف تشغيله، ويطفأ ضوء مؤشر النوم لفترة قصيرة خلال عملية إيقاف التشغيل.

لإيقاف تشغيل MacBook الخاص بك، قم بتنفيذ أحد ما الأمور التالية:

- قم باختيار Apple () < إيقاف التشغيل من شريط القوائم.
  - اضغط على زر الطاقة (⏻) وأنقر على إيقاف التشغيل في مربع الحوار الذي يظهر.
- إذا كنت تخطط لتخزين MacBook الخاص بك لفترة طويلة من الوقت، أنظر صفحة 72 لمعلومات حول كيفية تلافي إفراغ البطارية لديك بشكل كامل.



# 2

العيش مع MacBook الخاص بك

[www.apple.com/macosx](http://www.apple.com/macosx)

تعليمات Mac OS X

## المزايا الأساسية لـ MacBook الخاص بك

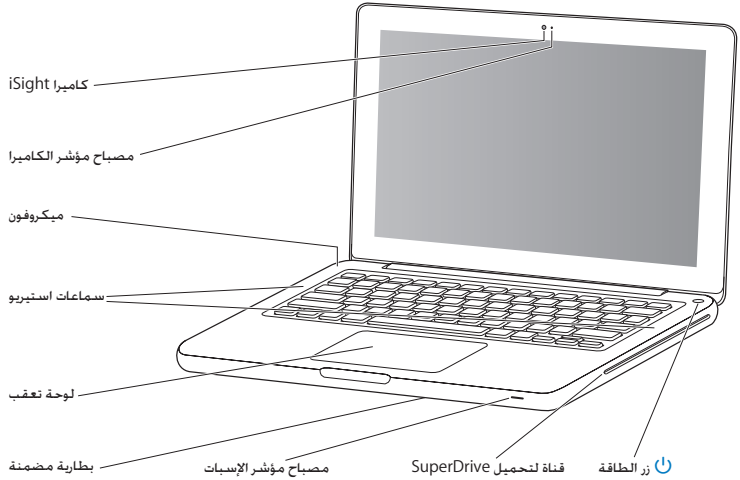

---

كاميرا iSight مُضمّنة ومصباح مؤشر للكاميرا  
مؤمّر عن طريق الفيديو باستخدام iChat AV. التقاط الصور بواسطة Photo Booth أو التقاط الفيديو بواسطة  
iMovie. يتوهج المصباح المؤمّر عند تشغيل الكاميرا.

---

ميكروفون مُضمّن  
التقاط الصوت بواسطة ميكروفون (موجود فوق مفتاح Esc على لوحة المفاتيح لديك) أو التحدث مع الأصدقاء  
مباشرة عبر النطاق الواسع باستخدام برنامج iChat AV المرفق.

---

سماعات استيريو مُضمّنة  
الاستماع إلى الموسيقى. الفيديو. الألعاب وملفات الوسائط الأخرى.

---

لوحة تعقب  
انقر أو انقر نقرًا مزدوجًا على أي مكان في لوحة التعقب. قم بلمس لوحة التعقب بإصبع أو بإصبعين لتحريك المؤمّر  
وإستخدام الحركات متعددة اللمس (موصوفة في صفحة 26).

---

بطارية مضمّنة  
إستخدام طاقة البطارية عندما تكون بعيدا عن مأخذ الطاقة الكهربائية.

---

مصباح مؤمّر الإسبات  
يخفق ضوء أبيض عند إسبات MacBook .

---

قناة لنحليل SuperDrive  
يمكن للمحرك الضوئي الخاص بك القراءة والكتابة إلى الأقراص المضغوطة وأقراص DVD من الأحجام القياسية.

---

زر الطاقة   
قم بتشغيل وإيقاف تشغيل MacBook الخاص بك أو قم بإدخاله إلى نمط الإسبات.

---

## مزايا لوحة المفاتيح في MacBook الخاص بك

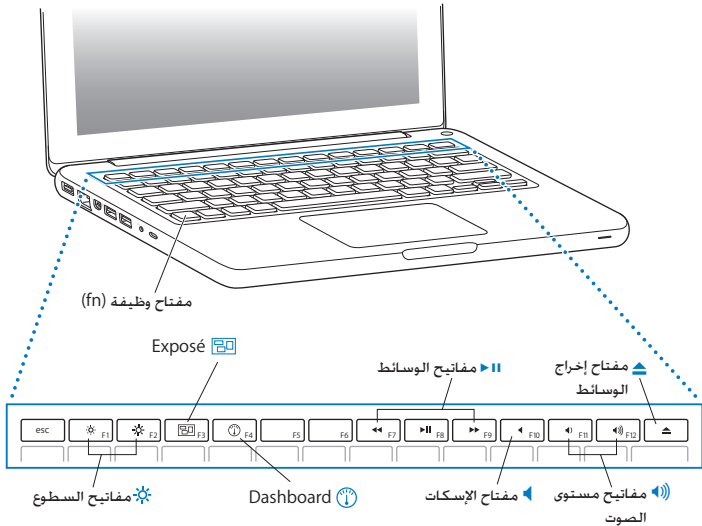

### مفتاح الوظيفة (fn)

اضغط ضغطاً متواصلاً على هذا المفتاح لتنشيط العمليات المخصصة المسندة إلى مفاتيح الوظائف (F1 إلى F19).  
لعرفة اليز حول مفاتيح الوظائف المخصصة. اختر تعليمات < تعليمات Mac من شريط القائمة وابحث عن "مفاتيح الوظائف".

### مفاتيح السطوع (F2 , F1)

قم بزيادة (☀️) أو خفض (🌑) سطوع الشاشة.

### مفتاح Exposé (F3)

قم بفتح Exposé للوصول إلى جميع الإطارات المفتوحة لديك.

### مفتاح Dashboard (F4)

قم بفتح Dashboard للوصول إلى Widgets الخاصة بك.

### مفاتيح الوسائط (F9 , F8 , F7)

إرجاع (⏪)، تشغيل أو إيقاف مؤقت (⏸️)، أو تقديم سريع (⏩) لأغنية، فيلم أو عرض شرائح.

### مفتاح الإسكات (F10)

يقوم بإسكات الصوت الصادر عن السماعات المضمنة ومنفذ إخراج الصوت.

### مفاتيح مستوى الصوت (F12 , F11)

زيادة (-) أو خفض (+) حجم الصوت الصادر عن السماعات المضمنة ومنفذ إخراج الصوت.

### مفتاح إخراج الوسائط

اضغط على هذا المفتاح لإخراج قرص ليس قيد الاستخدام، يمكنك أيضاً إخراج القرص بواسطة جر أيقونته الموجودة على سطح المكتب إلى سلة المهملات.

## المنافذ في MacBook الخاص بك

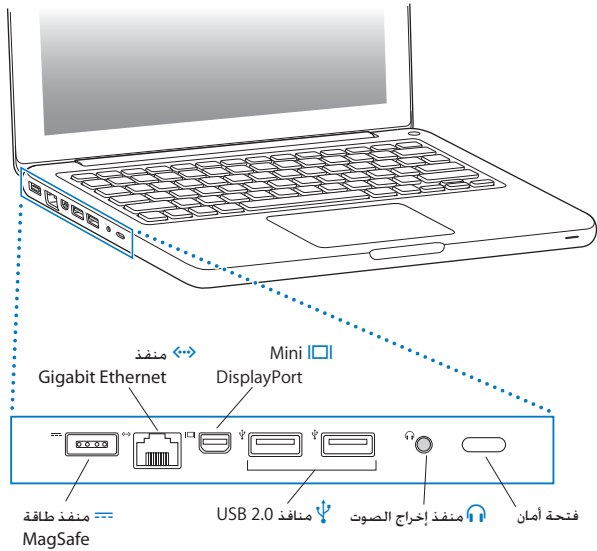



<p>منفذ طاقة MagSafe قم بتوصيل محوّل طاقة 60W MagSafe المرفق. لإعادة شحن بطارية MacBook.</p>	<p>☰</p>
<p>منفذ Gigabit Ethernet أنتصل بشبكة إيثرنت. DSL أو مودم كابل أو بكمبيوتر آخر. يكشف منفذ إيثرنت تلقائياً عن وجود أجهزة إيثرنت وهو لا يتطلب كابل إيثرنت تقاطعي.</p>	<p>⏪ ⏩</p>
<p>Mini DisplayPort اتصل بشاشة عرض خارجية أو بنظام حماية يستخدم محول DVI أو VGA. يمكنك شراء محولات لتنسيقات الفيديو المدعومة.</p>	<p>□</p>
<p>منفذاً USB (Universal Serial Bus) 2.0 قم بتوصيل iPhone، iPod، ماوس، لوحة مفاتيح، طابعة، محرك أقراص، كاميرا رقمية، عصا ألعاب، مودم وغيرها لـ MacBook الخاص بك.</p>	<p>🔌</p>
<p>منفذ إخراج الصوت قم بتوصيل سماعات خارجية (بما في ذلك iPhone)، أو جهاز صوتي رقمي. بهدف استخدام خط مستوى ميكروفون أو جهاز صوتي تناظري. حدد خط الصوت في الوظائف باستخدام تفضيلات الصوت. للمزيد من المعلومات، انظر صفحة 56.</p>	<p>🔊</p>
<p>قناة الأمان قم بربط قفل وكابل (متوفران على حدة) لمنع السرقة.</p>	

ملاحظة: يتم بيع المحوّلات والأدوات الملحقة الأخرى على حدة على العنوان [www.apple.com/store](http://www.apple.com/store) أو في Apple Retail Store المحلي لديك.

## استخدام لوحة التعقب متعددة اللمس (Multi-Touch)

استخدم لوحة التعقب لتحريك المؤشر وإجاز تشكيلة من الحركات متعددة اللمس. خلافا للوحات التعقب النموذجية، فإن لوحة تعقب MacBook الكلية هي بمثابة زر، ويمكنك النقر أينما رغبت على لوحة التعقب. لتمكين الحركات المتعددة، قم بعرض أفلام الفيديو الخاصة بالحركات. ثم قم بإعداد الخيارات الأخرى في لوحة التعقب. أختَر Apple () < تفضيلات النظام. ثم أنقر فوق لوحة التعقب.

فيما يلي طرق لاستخدام لوحة التعقب في MacBook الخاص بك:

- التمرير بإصبعين يتيح لك الجَزَ للتمرير السريع إلى الأعلى، إلى الأسفل، أو إلى الجانبين في الإطار النشط. يكون هذا الخيار مسّغلا افتراضياً.

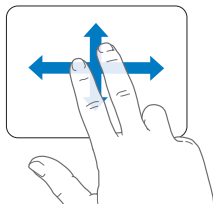

- النقر الثانوي أو "النقر الأيمن" يتيح لك الوصول إلى أوامر اختصارات القائمة.
- لإعداد النقر الثانوي بإصبعين على أي مكان في لوحة التعقب. اختر 'نقر ثانوي' تحت خيار 'إصبعين' في تفضيلات لوحة التعقب.

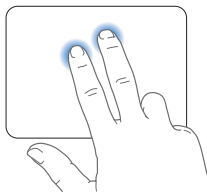

- لإعداد منطقة النقر الثانوي بإصبع واحدة في الزاوية اليمنى أو اليسرى من لوحة التعقب. اختر 'نقر ثانوي' تحت خيار 'إصبع واحدة' في تفضيلات لوحة التعقب.

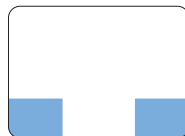

منطقة النقر الثانوي

ملاحظة: بإمكانك أيضا النقر الثانوي بواسطة الضغط المتواصل على مفتاح Control بينما تقوم بالنقر.

تعمل حركات لوحة التعقب التالية في تطبيقات معينة. حين تقوم بإجاء هذه الحركات. قم بزلق أصابعك على مسطح لوحة التعقب. لمزيد من المعلومات أنظر تفضيلات لوحة التعقب في تعليمات < تعليمات Mac, ثم ابحث عن "لوحة التعقب".

- الضغط بإصبعين يتيح لك تكبير أو تصغير مستندات PDF, الصور وغيرها.

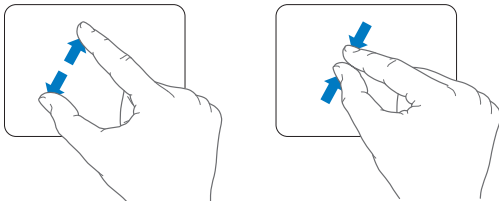

- التدوير بإصبعين يتيح لك تدوير الصور, الصفحات وغيرها.

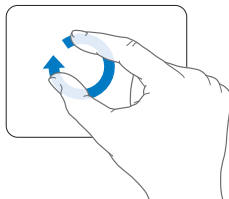

- التحريك بثلاثة أصابع يتيح لك التصفح السريع عبر المستندات. الانتقال إلى الصورة السابقة أو التالية وغيرها.

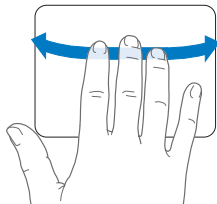

- التحريك بأربعة أصابع يعمل في برنامج Finder وجميع التطبيقات. التحريك بأربعة أصابع إلى اليسار أو إلى اليمين يقوم بتنشيط Application Switcher بحيث يتيح لك النقل المتعاقب بين التطبيقات المفتوحة. التحريك بأربعة أصابع إلى الأعلى أو إلى الأسفل يجعل Exposé يظهر سطح المكتب أو يظهر كافة الإطارات المفتوحة.

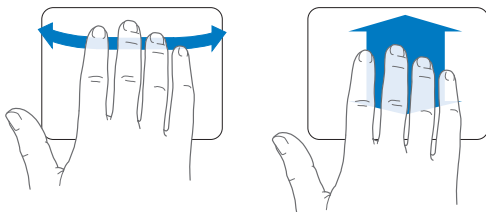

لتمكنك الحركات وإعداد خيارات لوحة التعقب الأخرى. اختر Apple () < تفضيلات النظام. ثم انقر فوق لوحة التعقب. انقر فوق مربعات التحديد لتمكين أو إيقاف الحركات.

## استخدام بطارية MacBook

ندما لا يكون محوّل طاقة MagSafe متصلاً. يقوم MacBook الخاص بك بسحب الطاقة من البطارية المضقّنة. تتغير مدة الوقت التي يمكنك تشغيل MacBook الخاص بك فيها. اعتماداً على التطبيقات التي تستخدمها والأجهزة الخارجية المتصلة بـ MacBook الخاص بك.

إيقاف تشغيل مزايما مثل AirPort Extreme أو تقنية® Bluetooth الا سلكية وخفض سطوع الشاشة يمكن أن يساعد في توفير شحن — البطارية. مثلاً، حين تسافر في رحلة جوية، هنالك خصائص كثيرة في النظام لديك قد تم إعدادها تلقائياً لتوفير حياة مثلى للبطارية.

إذا كان عمل البطارية منخفضاً أثناء عملك، قم بوصول محول الطاقة الخاص بك ودع البطارية تعيد شحنها. يمكنك أيضاً فحص كمية الشحن المتبقي في البطارية بواسطة إظهار أيقونة حالة (🔋) البطارية في شريط القوائم. يعتمد مستوى شحن البطارية المعروض على كمية الطاقة المتبقية في البطارية مع التطبيقات. الأجهزة المحيطية وإعدادات النظام التي تستخدمها حالياً. حماية طاقة البطارية. قم بإقفال تطبيقات وقطع اتصال الأجهزة المحيطية التي ليست قيد الاستخدام. وقم بمعايرة إعدادات موفر الطاقة لديك.

لمزيد من المعلومات حول حماية طاقة البطارية ونصائح الأداء، توجه إلى

[www.apple.com/batteries/notebooks.html](http://www.apple.com/batteries/notebooks.html)

### شحن البطارية

عندما يتم توصيل محول الطاقة المزود مع MacBook الخاص بك، فسيتم شحن البطارية حتى إذا كان الكمبيوتر مشغلاً. غير مشغّل أو في حالة إسبات، يتم شحن البطارية بسرعة أعلى بينما يكون الكمبيوتر غير مشغّل أو في حالة إسبات.

يمكن استبدال بطارية MacBook الخاص بك لدى مزود خدمة معتمد من Apple أو لدى Apple Retail Store.

## الحصول على إجابات

هناك المزيد من المعلومات المتوفرة حول استخدام MacBook الخاص بك في تعليمات Mac في الكمبيوتر لديك. وكذلك عبر الإنترنت على العنوان [www.apple.com/support/macbook](http://www.apple.com/support/macbook).

الحصول على تعليمات Mac:

1 أنقر فوق أيقونة Finder في Dock (شريط الأيقونات على طول حافة الشاشة).



2 أنقر فوق قائمة التعليمات في شريط الأوامر ثم أجز أحد ما يلي:

أ اكتب سؤالاً أو مصطلحاً في حقل البحث. واختر الموضوع من قائمة النتائج أو اختر إظهار كافة النتائج لمشاهدة كافة المواضيع.

ب اختر تعليمات Mac لفتح إطار تعليمات Mac. حيث يمكنك النقر على الروابط أو كتابة سؤال بحث.

## مزيد من المعلومات

للمزيد من المعلومات حول استخدام MacBook الخاص بك، أنظر ما يلي:

لتعرف عن	أنظر
ذاكرة التثبيت	الفصل 3، "تحسين MacBook الخاص بك" في صفحة 35.
اكتشاف الأخطاء وإصلاحها في MacBook الخاص بك، إذا واجهت مشكلة	الفصل 4، "مشكلة، تعرف على الحل" في صفحة 51.
العثور على خدمة ودعم لـ MacBook الخاص بك	"لعرفة المزيد، الخدمة والدعم" في صفحة 64. "" أو توجه إلى موقع دعم Apple على العنوان <a href="http://www.apple.com/support/macbook">www.apple.com/support/macbook</a> .
استخدام Mac OS X	موقع Mac OS X على العنوان <a href="http://www.apple.com/macosx">www.apple.com/macosx</a> . أو قم بالبحث عن "Mac OS X" في تعليمات Mac.
الانتقال من PC إلى Mac	"لماذا ستحب Mac" على العنوان <a href="http://www.apple.com/getamac/whymac">www.apple.com/getamac/whymac</a> .
iLife استخدام تطبيقات	موقع iLife على العنوان <a href="http://www.apple.com/ilife">www.apple.com/ilife</a> . أو قم بفتح تطبيق iLife. قم بفتح تعليمات التطبيق، ثم اكتب سؤالاً في حقل البحث.
تغيير تفضيلات النظام	تفضيلات النظام باختيار Apple () < تفضيلات النظام، أو قم بالبحث عن "تفضيلات النظام" في تعليمات Mac.
استخدام لوحة التعقب الخاصة بك	قم بفتح تفضيلات النظام وانقر فوق لوحة التعقب.
استخدام لوحة المفاتيح الخاصة بك	تعليمات Mac والبحث عن "لوحة المفاتيح".
استخدام كاميرا iSight	تعليمات Mac والبحث عن "iSight".
استخدام تقنية AirPort Extreme اللا سلكية	صفحة دعم AirPort على العنوان <a href="http://www.apple.com/support/airport">www.apple.com/support/airport</a> . أو قم بفتح تعليمات Mac وابحث عن "AirPort".



استخدام تقنية Bluetooth اللا سلكية	صفحة دعم Bluetooth على العنوان <a href="http://www.apple.com/support/bluetooth">www.apple.com/support/bluetooth</a> . أو قم بفتح تطبيق Bluetooth File Exchange الموجود في مجلد الأدوات المساعدة داخل مجلد الأدوات واختر تعليمات < تعليمات Bluetooth.
العناية بالبطارية	تعليمات Mac والبحث عن "البطارية".
اتصال بطابعة	تعليمات Mac والبحث عن "طباعة".
اتصالات USB	تعليمات Mac والبحث عن "USB".
الاتصال بالإنترنت	تعليمات Mac والبحث عن "إنترنت".
اتصال بشاشة عرض خارجية	تعليمات Mac والبحث عن "منفذ شاشة عرض".
Front Row	تعليمات Mac والبحث عن "Front Row".
حرق قرص مضغوط أو DVD	تعليمات Mac والبحث عن "حرق قرص".
المواصفات	صفحة المواصفات على العنوان <a href="http://www.apple.com/support/specs">www.apple.com/support/specs</a> . أو قم بفتح أداة تعريف النظام عن طريق اختيار Apple () < حول Mac هذا من شريط القوائم. ثم انقر فوق 'مزيد من المعلومات'.
أخبار Apple. تنزيلات مجانية وكائنات عبر الإنترنت للبرامج والمعدات	موقع Apple على العنوان <a href="http://www.apple.com">www.apple.com</a> .
تعليمات. دعم تقني ومواد وأدلة لمنتجات Apple	موقع دعم Apple على العنوان <a href="http://www.apple.com/support">www.apple.com/support</a> .



# 3

## تحسين MacBook الخاص بك

[www.apple.com/store](http://www.apple.com/store)

تعليمات Mac RAM

يوفر هذا الفصل معلومات وتعليمات حول ترقية محرك القرص الثابت وتثبيت ذاكرة إضافية في MacBook الخاص بك.

**تحذير:** توصي Apple بأن يقوم فنّي مخوّل للتثبيت من Apple بتبديل المحركات والذاكرة. قم بمراجعة تعليمات الخدمة والدعم المرفقة بالكمبيوتر الخاص بك لمعلومات حول كيفية الاتصال بـ Apple للحصول على خدمة. إذا حاولت تثبيت محرك أقراص بديل أو ذاكرة وألحقت الضرر بالمعدات، فإن الضمان المحدود على جهاز الكمبيوتر الخاص بك لا يغطي مثل هذا الضرر.

إن البطارية في MacBook غير قابلة للاستبدال من قبل المستخدم، إذا كنت تعتقد بأن بطاريتك تحتاج إلى استبدال، قم بالاتصال بـ Apple Retail Store ويزود خدمة معتمد من قبل Apple.

## استبدال محرك القرص الثابت

يمكنك ترقية محرك القرص الثابت في MacBook الخاص بك. يقع محرك القرص الثابت إلى جانب البطارية المضمنة عندما تفتح الجهة الخلفية من MacBook الخاص بك. يجب أن يكون محرك الأقراص البديل محرك أقراص 2.5 بوصة مع موصل Serial ATA (SATA).

**هام:** توصي شركة Apple بأن جري نسخًا احتياطيًا لبياناتك على القرص الثابت قبل إزالته أو استبداله. لا تعد شركة Apple مسؤولة عن أي بيانات مفقودة.

لاستبدال محرك القرص الثابت في MacBook الخاص بك:

- 1 قم بإيقاف تشغيل MacBook الخاص بك. قم بفصل محول الطاقة، كابل إنترنت، كابلات USB، قفل الأمان، وجميع الكابلات الأخرى الموصولة بـ MacBook للحيلولة دون إلحاق ضرر بالكمبيوتر.

**تحذير:** قد تكون مكونات MacBook الداخلية دافئة، إذا كنت تستخدم MacBook الخاص بك، انتظر 10 دقائق بعد إيقاف التشغيل لتبريد المكونات الداخلية قبل المتابعة.

2 قم بقلب MacBook الخاص بك وبإزالة البراغي الثمانية (8) التي تثبت الجزء السفلي من الصندوق. قم برفع الصندوق من الجهة العليا، وضعه جانبًا.

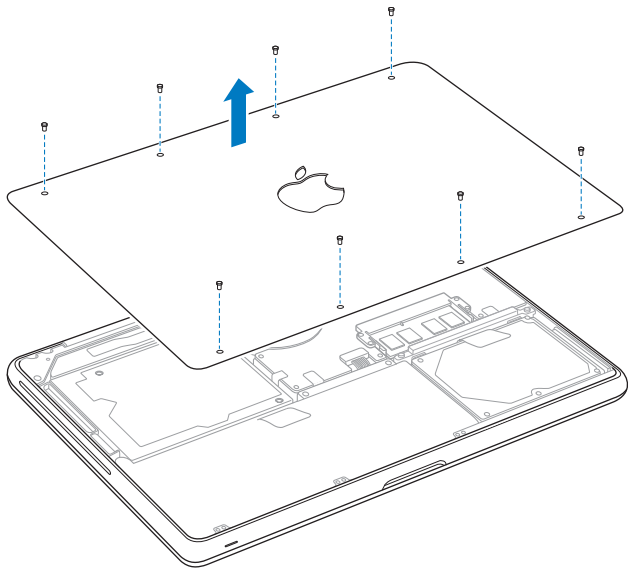

**هام:** عندما تزيل الجزء السفلي من الصندوق، فإنك تكشف مكونات داخلية حساسة. تجنب ملامسة أي شيء باستثناء مجمع محرك القرص الثابت عندما تزيل أو تضيف محرك قرص ثابت.

**3** قم بلامسة سطح معدني في داخل الكمبيوتر لتحرير أي طاقة إستاتيكية من جسمك.

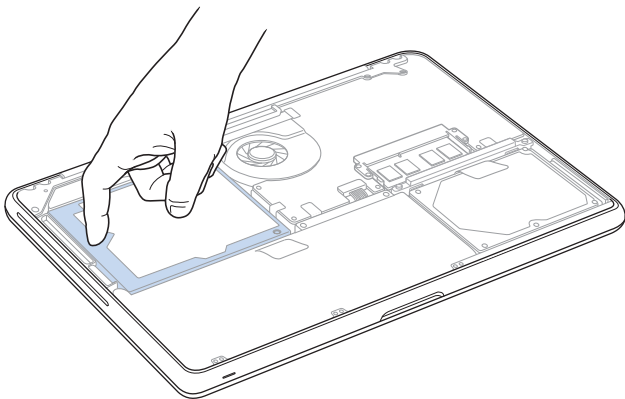

- 4 قم بتعيين موقع القوس في الجزء العلوي من محرك الأقراص. استخدم مفك فيليبس لحل البرغيين الذين يثبتان القوس في مكانه. ضع القوس جانبًا في مكان آمن.
- 5 باستخدام لسان السحب. قم برفع محرك الأقراص من مكانه بلطف.

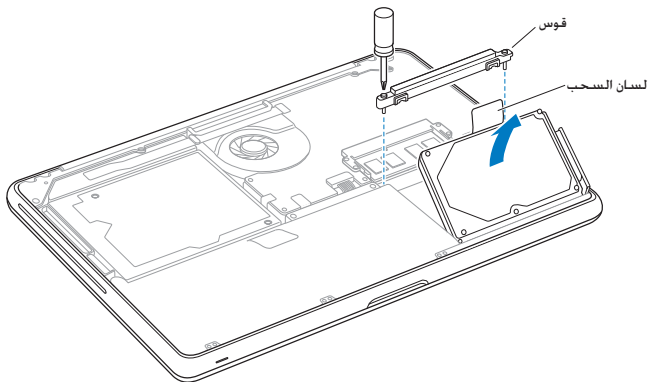



6 أمسك بمحرك الأقراص من جانبيه واسحب الموصل بلطف من الجهة اليمنى من محرك الأقراص لفصله. لا تضغط على محرك الأقراص بين أصابعك. وتجنّب ملامسة مجموعة الدوائر الكهربائية الموجودة تحت المحرك.

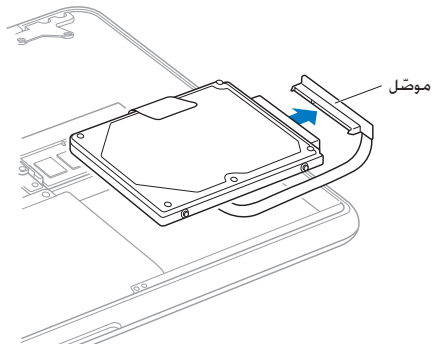

يكون الموصل موصلًا بكابيل ويبقى في حوز محرك القرص الثابت.

**هام:** ثمة أربعة (4) براغ ركيذة على جوانب محرك القرص الثابت الخاص بك. إذا كان محرك الأقراص لا يشمل براغ ركيذة، قم بإزالة البراغي من محرك الأقراص القديم وضعها على محرك الأقراص البديل قبل التثبيت.

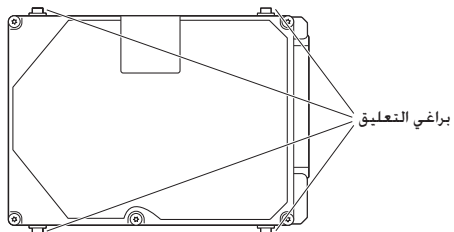

**7** قم بوصل الموصل بالجهة اليمنى من محرك الأقراص البديل.

8 قم بإدخال محرك الأقراص البديل بزاوية، متأكدًا من أن براغي التعليق مثبتة بشكل صحيح.

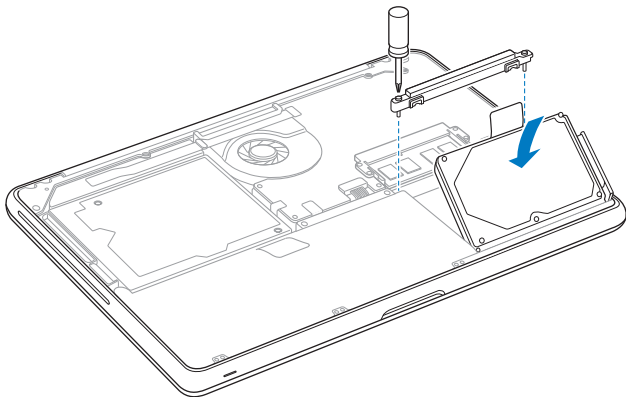

9 قم بإعادة الفوس إلى مكانه وبلإحكام البراغي.

10 قم بإعادة الجزء السفلي من الصندوق لمكانه. أمسك بالصندوق من وسط كل جانب. واسحبه أولاً إلى الأسفل بواسطة إبهام واحد. ثم الآخر لإقفال الألسنة داخل الصندوق.

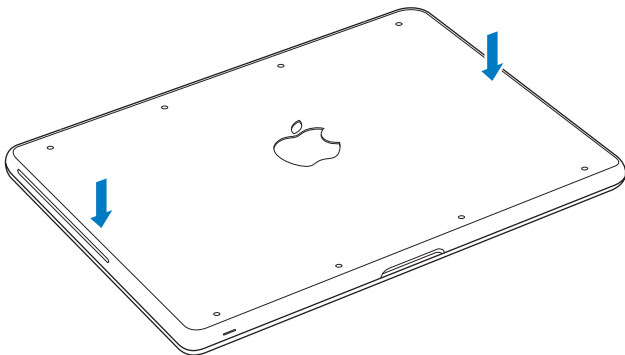

11 قم بإعادة البراغي الثمانية التي فككتها في الخطوة 2 وشدها.

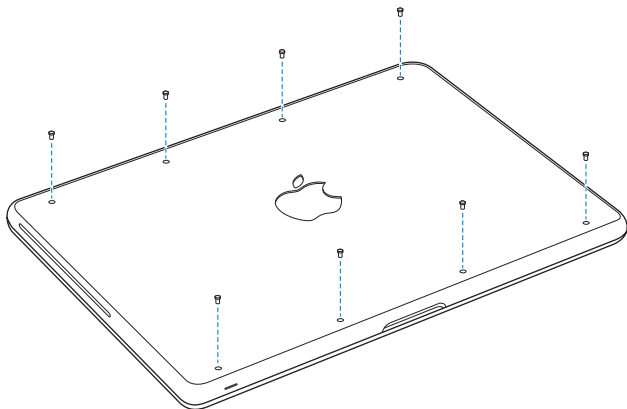

لمعلومات حول تثبيت Mac OS X والتطبيقات المرفقة أنظر "إعادة تثبيت برنامج مزود مع MacBook الخاص بك" في صفحة 62.

## تثبيت ذاكرة إضافية

يوجد في الكمبيوتر الخاص بك فتحتا ذاكرة يمكنك الوصول إليها عن طريق إزالة الجزء السفلي من الصندوق. يأتي MacBook الخاص بك مع 2 جيجابايت (GB) من Synchronous Dynamic Random-Access Memory (SDRAM) مثبتة فيه ذات معدل بيانات مضاعف 1066 ميغاهيرتز كحد أدنى. وتستقبل كل فتحة ذاكرة الوحدة النمطية SDRAM التي تلي المواصفات التالية:

- تنسيق (DDR3) Double Data Rate Small Outline Dual Inline Memory Module
- 30 ملم (1.18 بوصة)
- 204-pin
- 1 جيجابايت أو 2 جيجابايت
- PC3-8500 DDR3 SO-DIMM 1066 MHz Type RAM

يمكنك إضافة وحدتي ذاكرة نمطيتين للذاكرة بقدرة 2 جيجابايت لذاكرة قصوى قدرتها 4 جيجابايت. لل أداء الأفضل، قم بملء فتحتي الذاكرة وبثبيت وحدة ذاكرة نمطية ماثلة في كل فتحة.

لن تثبيت ذاكرة في MacBook الخاص بك:

1 تابع الخطوات من 1 إلى 3 ابتداءً من الصفحة 37.

**هام:** عندما تزيل الجزء السفلي من الصندوق، فإنك تكشف مكونات داخلية حساسة. تجنب ملامسة أي شيء باستثناء مجمع الذاكرة عندما تزيل أو تضيف ذاكرة.

2 قم بدفع المقابض على جانبي وحدة الذاكرة النمطية باتجاه خارجي لتحرير الوحدة النمطية من فتحة بطاقة الذاكرة.

تنبثق الذاكرة براوية. قبل إزالتها. تأكد من أنك ترى الأتلام نصف الدائرية. إذا كنت لا تراها. حاول الضغط على المقابض باتجاه الخارج مرة أخرى.

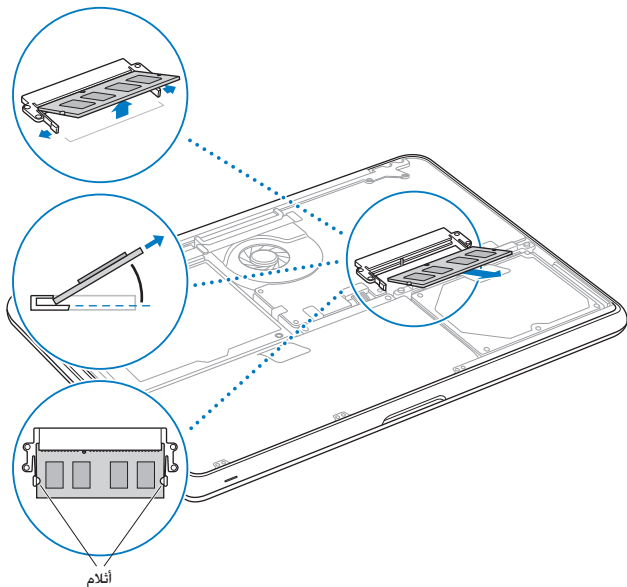

3 أمسك بوحدة الذاكرة النمطية بواسطة الأثلام وأزلها عن الفتحة.

4 قم بإزالة وحدة الذاكرة النمطية الأخرى.

هام: أقبض على وحدات الذاكرة النمطية من طرفيها. ولا تقم بلامسة الموصلات الذهبية.

5 قم بإدخال وحدة الذاكرة النمطية الجديدة في الفتحة:

أ قم بمحاذاة كل ثلم في الطرف الذهبي من الوحدة النمطية مع ثلم في فتحة الذاكرة السفلى.

ب قم بإمالة البطاقة وادفع الذاكرة إلى الفتحة.

ت قم باستعمال اصبعين للضغط بثبات وبشكل متساو من أجل الضغط على وحدة الذاكرة النمطية.

ستسمع صوت نقرة عند إدخال الذاكرة بشكل صحيح.

ث كرر العملية لإضافة وحدة ذاكرة نمطية إضافية في الفتحة العلوية. اضغط على الوحدة النمطية للتأكد من أنها مستوية.



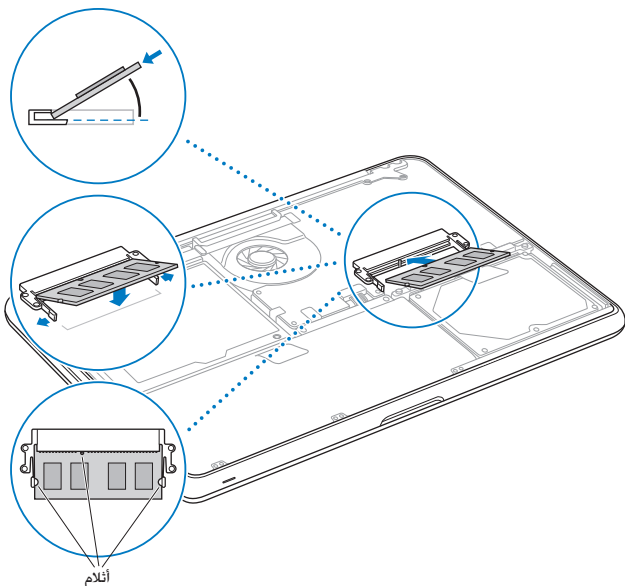

6 اتبع التعليمات لتبديل الصندوق السفلي في الخطوات 10 و 11 في صفحة 44 و صفحة 45.

## التأكد من أن MacBook الخاص بك يتعرّف على الذاكرة الجديدة

بعد تثبيت ذاكرة إضافية في MacBook الخاص بك. . تأكد من أن الكمبيوتر يتعرف على الذاكرة الجديدة.

للتحقق من ذاكرة الكمبيوتر:

1 قم ببدء تشغيل MacBook الخاص بك.

2 عندما سترى سطح مكتب Mac OS X، اختر Apple () < حول Mac هذا.

للحصول على عرض مفصل حول الذاكرة المثبتة على الكمبيوتر الخاص بك، قم بفتح أداة تعرف النظام عن طريق النقر على المزيد من المعلومات، ثم انقر على ذاكرة.

إذا كان MacBook الخاص بك لا يتعرف على الذاكرة أو أنه لا يبدأ التشغيل بشكل صحيح، تأكد من أن الذاكرة التي قمت بتثبيتها تتوافق مع MacBook الخاص بك وأنه تم تثبيتها بشكل صحيح.

# 4

مشكلة، تعرف على الحل

[www.apple.com/support](http://www.apple.com/support)

تعليمات Mac تعليمات

قد تواجه مشاكل أحياناً أثناء استخدام MacBook الخاص بك. تابع القراءة للحصول على نصائح حول اكتشاف الأخطاء وإصلاحها وتجربتها عندما تواجه مشكلة، كذلك يمكنك أن تجد المزيد من المعلومات حول اكتشاف الأخطاء وإصلاحها في تعليمات Mac أو في موقع MacBook الخدمة والدعم في [www.apple.com/support/macbook](http://www.apple.com/support/macbook).

إذا واجهت مشكلة وأنت تستخدم MacBook الخاص بك، هنالك عادة حل بسيط وسريع. فكّر في الظروف المؤدية إلى المشكلة، إن من شأن تدوين الأشياء التي قمت بها قبل حدوث المشكلة أن يساعدك في حصر الأسباب المحتملة والعثور على الإجابات التي تحتاجها. الأشياء التي تجدر ملاحظتها هي:

- التطبيقات التي كنت تستخدمها عندما حدثت المشكلة، قد تشير المشاكل التي حدثت مع تطبيق معين أن التطبيق لا يتوافق مع إصدار Mac OS X المثبت على الكمبيوتر لديك.
- أي برنامج جديد قمت بتثبيته، لا سيما البرنامج الذي أضاف عناصر إلى مجلد النظام.
- أي مكونات جديدة قمت بتثبيتها، مثل ذاكرة إضافية أو جهاز طرفي.

## المشاكل التي تمنعك من استخدام MacBook الخاص بك

إذا كان MacBook الخاص بك لا يستجيب أو أن المؤشر لا يتحرك

في حالات نادرة، قد "يتجمد" تطبيق ما على الشاشة. يوفر Mac OS X طريقة لإنهاء تطبيق متجمد من دون إعادة تشغيل الكمبيوتر الخاص بك.

لفرض الخروج على تطبيق ما:

- 1 اضغط على Command (⌘) Option-Esc أو قم باختيار Apple () < Force Quit من شريط القائمة. يظهر مربع حوار فرض إنهاء التطبيقات مع التطبيق الذي تم تحديده.
- 2 انقر فرض إنهاء.

ينتهي التطبيق. ويترك بقية التطبيقات مفتوحة.

إذا احتج للقيام بذلك، يمكنك أن تعيد تشغيل Finder من مربع الحوار هذا.

بعدها، قم بحفظ عملك في أي تطبيق مفتوح وبإعادة تشغيل الكمبيوتر للتأكد من أن المشكلة اختفت كلياً.

إذا كانت المشكلة حدث بشكل متكرر، قم باختبار تعليمات < تعليمات Mac من شريط القوائم الموجود في الجزء العلوي من الشاشة. قم بالبحث عن الكلمة "جميد" للحصول على مساعدة للمرات التي يتجمد بها الكمبيوتر أو أنه لا يستجيب.

إذا كانت المشكلة حدث فقط عندما تستخدم تطبيق معين، راجع الشركة المصنعة للتطبيق لمعرفة ما إذا كان يتوافق مع الكمبيوتر الخاص بك. للحصول على دعم ومعلومات اتصال تتعلق بالبرنامج الذي يرافق MacBook الخاص بك، توجه إلى [www.apple.com/guide](http://www.apple.com/guide).

إذا كنت تعرف أن برنامجًا ما متوافق، قد تحتاج إلى إعادة تثبيت برنامج نظام الكمبيوتر الخاص بك. أنظر "المشاكل التي تمنعك من استخدام MacBook الخاص بك" في صفحة 53.

إذا كان MacBook الخاص بك يتجمد خلال بدء التشغيل، أو إذا كنت ترى علامة سؤال تومض، أو أن الشاشة مظلمة وضوء مؤشر النوم بمنتظم بانتظام (ليس خلال الأسابيع) عادة ما تعني علامة السؤال التي تومض أن الكمبيوتر لا يمكنه العثور على برنامج النظام على القرص الثابت في الكمبيوتر.

انتظر بضع ثوانٍ. إذا كان لا يبدأ تشغيل الكمبيوتر، قم بإيقاف تشغيله وبالضغط على زر الطاقة (⏻) لمدة 8 إلى 10 ثوانٍ تقريبًا. قم بقطع اتصال جميع الأجهزة الطرفية الخارجية وحاول إعادة التشغيل عن طريق الضغط على زر الطاقة (⏻) في الوقت الذي تضغط فيه على مفتاح خيارات، عندما يبدأ تشغيل الكمبيوتر الخاص بك. انقر على أيقونة القرص الثابت، وبعدها انقر على السهم الأيمن. بعد أن يبدأ تشغيل الكمبيوتر، قم بفتح تفضيلات النظام وانقر على قرص بدء التشغيل. قم بتحديد مجلد نظام Mac OS X المحلي.

- إذا لم ينجح ذلك، حاول استخدام Disk Utility لتصليح القرص:
- قم بإدخال قرص DVD الخاص بتنصيب Mac OS X في كمبيوترك.
- قم بإعادة تشغيل الكمبيوتر الخاص بك واضغط على المفتاح C في الوقت الذي يبدأ فيه التشغيل.
- عندما يتم الطلب منك، قم بتحديد لغتك المفضلة.
- عند ظهور الشاشة التالية، اختر أداة القرص من قائمة الأدوات في شريط القائمة. عندما يتم فتح Disk Utility، تابع التعليمات في جزء المساعدة الأولى لرؤية ما إذا كان Disk Utility يستطيع تصليح القرص. إذا كان استعمال Disk Utility غير مجد، قد تحتاج إلى إعادة تثبيت برنامج نظام الكمبيوتر الخاص بك. أنظر "المشاكل التي تمنعك من استخدام MacBook الخاص بك" في صفحة 53.

## إذا لم يبدأ تشغيل أو بدء تشغيل MacBook

حاول الاقتراحات التالية حسب الترتيب حتى يتم تشغيل الكمبيوتر الخاص بك:

- تأكد من أن محول الطاقة موصول بالكمبيوتر وبصدر طاقة يعمل بشكل سليم. تأكد من أنك تستخدم محول الطاقة 60W MagSafe الذي يأتي مع MacBook الخاص بك. إذا توقف محوّل الطاقة عن الشحن. وأنت لا ترى مصباح المؤشر الموجود على موصل الطاقة عندما تقوم بالوصل بسلك الطاقة. حاول فصل سلك الطاقة وإعادة وصله من أجل إعادة موضعه.
- إذا كان ضوء المؤشر الموجود على موصل MagSafe كهربانيا. فيمكن للبطارية أن تكون بحاجة إلى إعادة شحنها أبق محول الطاقة موصلاً وقم بشحن البطارية بينما يكون الكمبيوتر غير مشغل. الضوء الأخضر يشير إلى أنه تم شحن البطارية تمامًا.
- إذا بقيت المشكلة. قم بإعادة تهيئة مدير الطاقة في MacBook (في الوقت الذي يتم فيه المحافظة على ملفانك) عن طريق الضغط على مفتاح Shift الأيسر. مفتاح Option الأيسر (alt). مفتاح Control. وزر الطاقة (⏻) معًا لمدة خمس ثوان حتى تتم إعادة تشغيل الكمبيوتر.
- إذا كنت قد قمت مؤخرًا بتثبيت ذاكرة إضافية. تأكد من أنه تم تثبيتها بشكل صحيح وأنها تتوافق مع الكمبيوتر الخاص بك. أنظر ما إذا كانت إزالة وإعادة تثبيت الذاكرة القديمة تتيح للكمبيوتر الخاص بك بدء التشغيل (أنظر صفحة 46).
- اضغط على زر الطاقة (⏻) واستمر في الضغط فورًا على Command (⌘) Option (⌥) و P و R معًا حتى تسمع صوت بدء التشغيل مرة ثانية. هذا سيعيد تعيين معامِل RAM (PRAM).
- إذا كنت ما زلت غير قادر على تشغيل الخاص بك. انظر "لعرفة المزيد، الخدمة والدعم" في صفحة 64 لمزيد من المعلومات حول الاتصال بخدمة Apple.

إذا أصبحت الشاشة فجأة سوداء أو تجمد MacBook الخاص بك حاول إعادة تشغيل MacBook الخاص بك.

1 قم بفصل جميع الأجهزة الموصولة بـ MacBook الخاص بك، باستثناء محوّل الطاقة.

2 اضغط على زر الطاقة (⏻) لإعادة تشغيل النظام.

3 دغ البطارية تُشحن لنسبة 10 بالمئة على الأقل قبل وصل أي جهاز خارجي واستئناف عملك.

لمعرفة كمية شحن البطارية، أنظر إلى أيقونة حالة البطارية (🔋) الموجودة في شريط القوائم.

قد يصبح العرض معتمًا أيضًا إذا كانت لديك أي ميزات لتوفير الطاقة معينة للبطارية.

إذا لم يعمل جهاز صوتي تم توصيله بمنفذ الصوت

قم بفصل جهاز الصوت. اختر Apple () تفضيلات النظام، وافتح تفضيلات الصوت، في لوحة الإدخال. حدد فيما إذا كنت تريد استخدام المنفذ لإدخال الصوت أو لإخراج الصوت. أعد توصيل جهاز الصوت.

ملاحظة: إذا كنت تقوم بتشغيل Windows على MacBook الخاص بك، فسيدعم المنفذ إخراج الصوت فقط.

في حال نسيت كلمة السر الخاصة بك

يمكنك إعادة تعيين كلمة سر المسؤول الخاصة بك وكلمات سر جميع الحسابات الأخرى.

1 قم بإدخال قرص DVD الخاص بتنصيب Mac OS X. بعدها قم بإعادة تشغيل الكمبيوتر الخاص بك واضغط على المفتاح C في الوقت الذي يبدأ فيه التشغيل.

2 عندما يتم الطلب منك، قم بتحديد لغتك المفضلة.

3 عند ظهور الشاشة التالية، اختر إعادة تهيئة كلمة السر من قائمة الأدوات في شريط القائمة. تابع التعليمات على الشاشة.



- في حال واجهت مشكلة في إخراج القرص
- قم بإنهاء التطبيقات التي قد تكون تستخدم القرص وحاول مرة أخرى.
- إذا لم ينجح ذلك، قم بإعادة تشغيل الكمبيوتر والضغط المتواصل على لوحة التعقب.

## استخدام اختبار مكونات Apple

في حال شككت بوجود مشكلة مع مكونات MacBook، يمكنك استخدام تطبيق اختبار مكونات Apple للمساعدة في تحديد ما إذا كانت هنالك مشكلة مع أحد مكونات الكمبيوتر، مثل الذاكرة أو المعالج.

استخدام اختبار أجهزة Apple:

- 1 قم بفصل جميع الأجهزة الخارجية عن الكمبيوتر الخاص بك باستثناء محول الطاقة. إذا كان لديك كابل إيثرنت موصولاً، قم بقطع اتصاله.
- 2 قم بإعادة تشغيل MacBook الخاص بك واضغط على المفتاح D في الوقت الذي يبدأ فيه التشغيل.
- 3 عندما تظهر شاشة اختبار اختيار مكونات Apple، قم بتحديد اللغة الخاصة بموقعك.
- 4 اضغط على زر الرجوع أو انقر على زر السهم الأيمن.
- 5 عندما تظهر الشاشة الرئيسية لاختبار اختيار مكونات Apple (بعد 45 ثانية)، تابع التعليمات على الشاشة.
- 6 في حال اكتشاف اختبار مكونات Apple مشكلة، فسيقوم بعرض رمز الخطأ. قم بتسجيل رمز الخطأ قبل متابعة خيارات الدعم. إذا لم يكتشف اختبار مكونات Apple فشل في المكونات، قد تكون المشكلة متعلقة بالبرنامج. إذا لم ينجح هذا الإجراء، يمكنك استخدام اختبار مكونات Apple الموجود في قرص DVD الخاص بالثتيت المزود مع الكمبيوتر الخاص بك، للمزيد من المعلومات. أنظر ملف Apple Hardware Test Read Me في DVD الخاص بثنيت التطبيقات.

## مشاكل في اتصال الإنترنت الخاص بك

يوجد في MacBook الخاص بك تطبيق مساعد إعداد الشبكة للمساعدة في اجتياز إعداد اتصال الإنترنت. قم بفتح تفضيلات النظام وانقر على شبكة. انقر على زر "مساعدتي" لفتح مساعد إعداد الشبكة.

إذا واجهتك مشكلة في الاتصال بالإنترنت الخاص بك. يمكنك محاولة تنفيذ الخطوات في هذا الفصل بدءًا بتشخيصات الشبكة.

لاستخدام تشخيصات الشبكة:

1 قم باختيار Apple () < تفضيلات النظام.

2 انقر على Network ثم انقر على "مساعدتي".

3 انقر على تشخيصات لفتح تشخيصات الشبكة.

4 تابع التعليمات على الشاشة.

إذا لم تتمكن تشخيصات الشبكة من حل المشكلة. فقد تكون هنالك مشكلة مع مزود خدمة الإنترنت الذي تحاول الاتصال به. مع جهاز خارجي تستخدمه للاتصال بمزود خدمة الإنترنت. أو مع الخادم الذي تحاول الوصول إليه. يمكنك محاولة القيام بالخطوات التالية.

### مودم كابل. مودم DSL. توصيلات LAN بالإنترنت

تأكد من أن جميع كابلات المودم موصولة بإحكام. بما فيها سلك طلاقة المودم. الكابل من المودم إلى الكمبيوتر. والكابل من المودم إلى مقبس الحائط. كذلك قم بالتحقق من الكابلات ومزودات الطاقة إلى لوحات وصل الإنترنت وأجهزة التوجيه.

قم بإيقاف تشغيل المودم ثم بتشغيله وبإعادة تعيين جهاز المودم

قم بإيقاف تشغيل مودم DSL أو مودم الكابل لعدة دقائق. ثم أعد تشغيله.

يوصي بعض مزودي خدمات الإنترنت بأن تقوم بفصل سلك الطاقة الخاص بالمودم. إذا كان في المودم الخاص بك زر إعادة تعيين. يمكنك الضغط عليه إما قبل إطفاء الطاقة وإضاعتها أو بعد ذلك.

**هام:** المعلومات التي تشير إلى أجهزة المودم لا تنطبق على مستخدمي LAN. قد يوجد لدى مستخدمي LAN لوحات وصل. أجهزة توجيه أو جيوب وصل غير موجودة لدى مستخدمي DSL ومودم الكابل. يجب على مستخدمي LAN الاتصال بمسؤول الشبكة بدلاً من موفر خدمة الإنترنت.

### اتصالات PPPoE

إذا تعذر عليك الاتصال بموفر خدمة الإنترنت الخاص بك باستخدام PPPoE (نقطة إلى نقطة عبر إيثرنت). تأكد من أنك أدخلت المعلومات الصحيحة في تفضيلات الشبكة.

لفحص إعدادات PPPoE:

- 1 قم باختيار Apple (🍏) < تفضيلات النظام.
- 2 انقر على شبكة. انقر على إضافة (+) في الجزء السفلي من قائمة خدمات اتصال الشبكة. ثم قم باختيار PPPoE من قائمة الواجهة المنسدلة.
- 3 قم باختيار واجهة خدمة PPPoE من قائمة إيثرنت المنسدلة. قم باختيار إيثرنت إذا كنت متصلاً بشبكة سلكية. أو بـ AirPort إذا كنت متصلاً بشبكة لاسلكية.
- 4 قم بإدخال المعلومات التي تلقيتها من مزود الخدمة لديك. مثل اسم الحساب. كلمة السر. واسم خدمة PPPoE (إذا كان مزود الخدمة الخاص بك يطلب ذلك).
- 5 انقر على تطبيق لتنشيط الإعدادات.

### اتصالات الشبكة

تأكد من أن كابل إيثرنت موصول بـ MacBook الخاص بك وبالشبكة. قم بالتحقق من الكابلات ومزودات الطاقة إلى لوحات وصل إيثرنت وأجهزة التوجيه.

في حال كان لديك جهاز كمبيوتر يتشارك في وصلة إنترنت واحدة. تأكد من أنه تم إعداد شبكتك بشكل صحيح. إنك بحاجة إلى أن تعرف ما إذا كان مزود خدمة الإنترنت الخاص بك يوفر عنوان IP واحد أو عناوين IP متعددة. عنوان لكل كمبيوتر.

في حال تم توفير عنوان IP واحد فقط. يجب أن يكون لديك في هذه الحال جهاز توجيه قادر على مشاركة الاتصال. معروف أيضًا بترجمة عناوين الشبكة (NAT) أو "طريقة IP التنكيرية".

لمعلومات حول الإعداد، تحقق من الوثائق المرفقة بجهاز التوجيه الخاص بك أو اسأل الشخص الذي أعد لك الشبكة. يمكنك استخدام محطة AirPort لمشاركة عنوان IP واحد بين أجهزة كمبيوتر متعددة. للحصول على معلومات حول استخدام محطة AirPort الرئيسية، راجع معلومات Mac أو قم بزيارة موقع AirPort Extreme في

[www.apple.com/support/airport](http://www.apple.com/support/airport)

إذا لم تكن قادرًا على حل هذه المسألة باستخدام هذه الخطوات، قم بالاتصال بمزوّد خدمة الإنترنت الخاص بك أو بمسؤول الشبكة.

## مشاكل في اتصالات AirPort Extreme اللاسلكية

في حال واجهت مشاكل لدى استخدام اتصال AirPort Extreme اللاسلكي:

- تأكد من أن الكمبيوتر أو الشبكة اللذان تحاول الاتصال بهما يعملان وأنهما يحتويان على نقطة وصول لاسلكية.
- تأكد من أنك قمت بتكوين البرنامج وفق التعليمات المرفقة بحطة القاعدة الخاصة بك أو بنقطة الوصول.
- تأكد من أنك ضمن نطاق الهوائية الخاصة بالكمبيوتر الآخر أو نقطة الوصول إلى الشبكة، من الممكن أن تقوم الأجهزة الإلكترونية أو البنبات المعدنية القريبة بالتشويش على الاتصالات اللاسلكية وأن تقلص نطاقها. يمكن أن تؤدي إعادة موضعة الكمبيوتر أو إدارته إلى تحسين الاستقبال.
- تحقق من وضعية أيقونة AirPort (📶) في شريط القائمة، تظهر أكثر من أربعة أشرطة، تشير إلى قوة الإشارة. إذا كانت قوة الإشارة ضعيفة، حاول تغيير موقعك.
- راجع معلومات AirPort (قم باختبار معلومات < معلومات Mac، وبعدها قم باختبار مكتبة < تعليمات AirPort من شريط القوائم، كذلك راجع التعليمات المرفقة بالجهاز اللاسلكي للمزيد من المعلومات.

## إبقاء التطبيق لديك محدثًا

يمكنك الاتصال بالإنترنت وتنزيل وتثبيت أحدث الإصدارات المجانية من البرامج. محرركات الأقراص. والتحسينات الأخرى تلقائيًا من Apple.

عندما تكون متصلًا بالإنترنت، يتحقق تحديث البرامج لرؤية ما إذا كانت هنالك أي تحديثات جديدة متوفرة للكمبيوتر الخاص بك. يمكنك تعيين MacBook ليفحص وجود تحديثات بشكل دوري. وعندها يمكنك تنزيل وتثبيت برامج محدثة.

للتحقق من وجود برامج محدثة:

1 قم باختيار Apple () < تفضيلات النظام.

2 انقر فوق أيقونة تحديث البرامج وتابع التعليمات على الشاشة.

- للمزيد من المعلومات، ابحث عن "تحديث البرامج" في تعليمات Mac.
- للحصول على آخر المعلومات عن Mac OS X، توجه إلى [www.apple.com/macosx](http://www.apple.com/macosx).

## إعادة تثبيت برنامج مزود مع MacBook الخاص بك

قم باستخدام أقراص تثبيت البرنامج المرفقة بالكمبيوتر الخاص بك لتثبيت Mac OS X والتطبيقات التي تأتي مع الكمبيوتر الخاص بك. لا تحاول تثبيت إصدار أقدم من Mac OS X على MacBook الخاص بك.

**هام:** توصي شركة Apple بأن يجري نسخًا احتياطيًا لبياناتك على القرص الثابت قبل استعادة البرنامج. لا تعد شركة Apple مسؤولة عن أي بيانات مفقودة.

### تثبيت Mac OS X

يمكنك تثبيت Mac OS X وتطبيقات مثل دفتر العناوين، iChat، iCal، Mail، أو Safari.

#### لتثبيت Mac OS X:

- 1 قم بإنشاء نسخ احتياطي للمفاتيح الحيوية.
- 2 تأكد من أن محول الطاقة الخاص بك موصول.
- 3 قم بإدخال قرص DVD الخاص بتثبيت Mac OS X في الكمبيوتر الخاص بك.
- 4 انقر نقرًا مزدوجًا على تثبيت Mac OS X.
- 5 تابع التعليمات على الشاشة. في الجزء الذي يتم فيه إبلاغك بتحديد قرص، قم بتحديد القرص الثابت الحالي الخاص بـ Mac OS X (في معظم الحالات سيكون هنالك قرص واحد متوفر فقط).
- 6 للتحكم بأجزاء Mac OS X التي سيتم تثبيتها، انقر فوق تخصيص، ومن ثم قم بتحديد الأجزاء التي ترغب بتثبيتها. انقر فوق المثلث الجاور لكل تطبيق لتحديد خانة الاختيار الخاصة بالتطبيقات التي ترغب في تثبيتها.
- 7 انقر تثبيت لبدء التثبيت.
- 8 عند اكتمال التثبيت، انقر على إعادة تشغيل لإعادة تشغيل الكمبيوتر الخاص بك.
- 9 تابع المطالبات في مساعد الإعداد لإعداد حساب المستخدم الخاص بك.

إذا رغبت في المسح والتثبيت تأكد من أنك قد قمت بعمل نسخة احتياطية لبيانات المستخدم الخاص بك قبل البدء. قم باستخدام أداة القرص الموجودة في قرص *DVD* الخاص بتثبيت *Mac OS X* بهدف مسح القرص الثابت. للحصول على معلومات حول *Disk Utility* وخياراتها. أنظر تعليمات *Mac* أو قم بفتح *Disk Utility* (تطبيقات > أدوات > *Disk Utility*) وقم باختيار تعليمات > تعليمات *Disk Utility*. يمكنك أيضًا مراجعة التعليمات المفصلة في مقال Kbase أتناه: <http://support.apple.com/kb/HT3910>

## تثبيت تطبيقات *iLife*

يمكنك إعادة تثبيت تطبيقات *iLife* المرفقة بالكمبيوتر الخاص بك. إذا قمت بحذفها عن طريق الخطأ أو بعد أن تقوم بإجّاز مسح وتثبيت.

لتثبيت تطبيقات *iLife* المرفقة بالكمبيوتر الخاص بك:

- 1 تأكد من أن محول الطاقة الخاص بك موصول.
- 2 قم بإدخال قرص *DVD* الخاص بتثبيت التطبيقات الذي يأتي مع الكمبيوتر الخاص بك.
- 3 تابع التعليمات على الشاشة. في جزء نوع التثبيت. أنقر فوق تخصيص.
- 4 أنقر فوق المثلث المجاور للتطبيقات المحزومة. وقم بتحديد خانة الاختيار الخاصة بالتطبيقات التي ترغب في تثبيتها.
- 5 عند استكمال التثبيت. أنقر على إغلاق.

## لمعرفة المزيد الخدمة والدعم

لا يحتوي MacBook الخاص بك على أي أجزاء تحتاج إلى خدمة. باستثناء القرص الثابت والذاكرة. إذا احتجت إلى خدمة. قم بالاتصال بـ Apple أو بأخذ MacBook الخاص بك إلى موفر خدمة معتمد من قبل Apple. يمكنك العثور على مزيد من المعلومات حول MacBook عن طريق مصادر في الشبكة. تعليمات على الشاشة. أداة تعرف النظام أو اختبار مكونات Apple.

### المصادر في الشبكة

للحصول على معلومات حول الخدمة والدعم في الشبكة. قم بزيارة [www.apple.com/support](http://www.apple.com/support). قم باختيار دولتك من القائمة المنسدلة. يمكنك البحث في قاعدة معرفة AppleCare. التحقق من تحديثات البرامج. أو الحصول على مساعدة من منتديات نقاش Apple.

### تعليمات الشاشة

يمكنك البحث عن إجابات على أسئلتك. وكذلك على تعليمات ومعلومات حول اكتشاف الأخطاء وإصلاحها. في معلومات Mac. قم باختيار تعليمات < تعليمات Mac .

### أداة تعريف النظام

للحصول على معلومات حول MacBook الخاص بك. قم باستخدام أداة تعريف النظام. إنها تبين لك المكون والبرنامج المثبت. الرقم التسلسلي وإصدار نظام التشغيل. كمية الذاكرة التي قمت بتثبيتها. والمزيد من ذلك. لفتح أداة تعريف النظام. قم باختيار Apple () < حول جهاز Mac من شريط القوائم ثم انقر على المزيد من المعلومات.

## خدمة ودعم AppleCare

بأتي MacBook الخاص بك مع دعم تقني لمدة 90 يومًا وضمان لتصلح المكونات لمدة سنة في موقع البيع بالتجزئة Apple Retail Store أو في مركز تصلح معتمد من قبل Apple. يمكنك تمديد التغطية بواسطة شراء AppleCare Protection Plan. للمزيد من المعلومات. قم بزيارة [www.apple.com/support/products](http://www.apple.com/support/products) أو موقع ويب الخاص بدولتك والدرج أدناه.



إذا كنت بحاجة إلى مساعدة، يستطيع ممثلو دعم AppleCare الهاتفني مساعدتك في تثبيت وفتح التطبيقات. واكتشاف الأخطاء وإصلاحها. قم بالاتصال بمركز الدعم الأقرب إليك (الأيام الـ 90 الأولى هي مجانية). قم بتحضير تاريخ الشراء والرقم التسلسلي لـ MacBook الخاص بك عند الاتصال.

ملاحظة: تبدأ فترة الـ 90 يومًا من الدعم الهاتفني المجاني في يوم الشراء. قد يلزم دفع رسوم هاتف إضافية.

البلد	الهاتف	موقع ويب
United States	1-800-275-2273	<a href="http://www.apple.com/support">www.apple.com/support</a>
Australia	1-300-321-456 (61)	<a href="http://www.apple.com/au/support">www.apple.com/au/support</a>
Canada (English) (French)	1-800-263-3394	<a href="http://www.apple.com/ca/support">www.apple.com/ca/support</a> <a href="http://www.apple.com/ca/fr/support">www.apple.com/ca/fr/support</a>
Ireland	1850 946 191 (353)	<a href="http://www.apple.com/ie/support">www.apple.com/ie/support</a>
New Zealand	00800-7666-7666	<a href="http://www.apple.com/nz/support">www.apple.com/nz/support</a>
United Kingdom	0844 209 0611 (44)	<a href="http://www.apple.com/uk/support">www.apple.com/uk/support</a>

أرقام الهواتف قابلة للتغيير. وقد يكون ذلك ملزمًا بدفع رسوم الهاتف المحلية والوطنية. القائمة الكاملة متوفرة على الويب:

[www.apple.com/support/contact/phone\\_contacts.html](http://www.apple.com/support/contact/phone_contacts.html)

## تحديد موقع الرقم التسلسلي الخاص بمنتجك

- قم باستخدام أحد الأساليب للعثور على الرقم التسلسلي الخاص بـ MacBook الخاص بك:
- قم بإيقاف تشغيل MacBook الخاص بك. الرقم التسلسلي محفور على أسفل الصندوق.

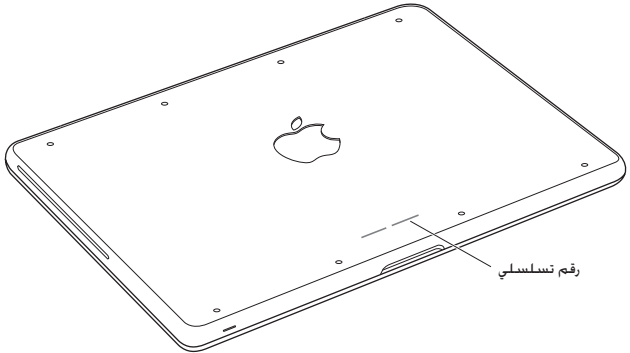

- اختر Apple () < حول Mac هذا. ثم انقر فوق رقم الإصدار تحت الكلمات "Mac OS X" للانتقال إلى رقم إصدار Mac OS X. إصدار البنية. والرقم التسلسلي.
- انقر على أيقونة Finder وافتح Applications/Utilities/System Profiler. انقر على المكونات في جزء المحتويات.

# 5

أخيراً وليس آخراً

[www.apple.com/environment](http://www.apple.com/environment)

تعليمات Mac  هندسة بشرية

حفاظًا على سلامتك وسلامة أجهزتك. تتبع هذه القواعد للتعامل مع MacBook الخاص بك وتنظيفه ومن أجل العمل بشكل مريح أكثر. احتفظ بهذه التعليمات في متناول اليد لتراجعها أنت والآخرين.

**تحذير:** من شأن التخزين أو الاستعمال الخاطئ لجهاز الكمبيوتر الخاص بك أن يبطل ضمان الشركة المصنعة.

## معلومات أمان هامة

**تحذير:** قد يؤدي الفشل في تتبع هذه التعليمات إلى نشوب حريق، صدمة كهربائية، أو إلى إصابة أو ضرر آخر.

البطارية المضمنة لا ترم بإزالة البطارية من MacBook الخاص بك. يجب استبدال البطارية فقط من قبل موفر خدمة معتمد من قبل Apple. توقف عن استخدام MacBook الخاص بك في حال سقط أو إذا تبين وكأنه خطم. إنلوى، نشوه أو تضرر. لا تعرض الكمبيوتر لى درجة حرارة تتعدى 212° فهرنهايت أو 100° مئوية.

العامل الصحيح قم بوضع MacBook الخاص بك على مسطح عمل ثابت ويسمح بجران الهواء بشكل كاف تحت الكمبيوتر وحوله. لا تشغل MacBook الخاص بك على مخدة أو أية مادة لينة أخرى. حيث أن القماش يمكنه أن يسد فتحات جريان الهواء. لا تضع أبدًا أى شىء على لوحة المفاتيح عندما تشغل MacBook الخاص بك. لا تدفع أى شىء في فتحات التهوية أبدًا.

قد يصبح الجزء السفلى من MacBook ساخنًا جدًا خلال الاستعمال العادى. إذا وضعت MacBook الخاص بك في حزنك وأصبح ذلك ساخنًا بشكل غير مريح. قم بنقله عن حزنك وضعه على مسطح عمل ثابت.

الماء والأماكن الرطبة احتفظ بـ MacBook الخاص بك بعيدًا عن جميع مصادر السوائل. مثل المشروبات. المغسلات. أحواض الاستحمام. مقصورات الدش. وغير ذلك. قم بحماية MacBook الخاص بك من الرطوبة أو الطقس الرطب. مثل المطر. الثلج أو الضباب.

محول الطاقة 60W MagSafe تأكد من أنه تم إدخال القابس AC أو سلك الطاقة AC بشكل كامل في محول الطاقة قبل وصل المحول في منفذ للطاقة. قم باستخدام محول الطاقة المرفق بـ MacBook فقط. أو محول طاقة معتمد من قبل Apple يتوافق مع هذا المنتج. قد يصبح محول الطاقة ساخناً جداً خلال الاستعمال العادي. قم بوصول محول الطاقة دائماً مباشرة في منفذ الطاقة. أو ضعه على الأرض في موقع جيد التهوية.

قم بفصل محول الطاقة وبفصل جميع الكابلات الأخرى في حال وجود أي من الظروف التالية:

- ترغب في إضافة ذاكرة أو ترقية محرك الأقراص الثابتة.
- ترغب في تنظيف الصندوق (قم باستخدام الإجراء الموصى به والموصوف في صفحة 72).
- أصبح سلك الطاقة أو القابس متهزئاً أو تالفًا بطريقة أخرى.
- تعرض MacBook أو محول الطاقة إلى المطر. رطوبة مفرطة، أو إراقة سوائل على الصندوق.
- سقط MacBook أو محول الطاقة. تضرر الصندوق. أو أنك تشك بأن هنالك حاجة للخدمة أو للتصليح.

يحتوي منفذ الطاقة لـ MagSafe على مغناطيس يمكنه أن يسمح بالبيانات عن بطاقات الاعتماد. iPod أو أجهزة أخرى. للحفاظ على بياناتك. لا تضع هذه الأشياء أو مواد وأجهزة أخرى حساسة للمغناطيس على بعد بوصة واحدة (25 ملم) من هذا المنفذ.

في حال دخول فئات إلى منفذ الطاقة الخاص بـ MagSafe، قم بإزالتها بلطف بواسطة قطعة جافة.

مواصفات الطاقة لـ MagSafe:

- التردد: 50 إلى 60 هيرتز. أحادي الطور
- الجهد الخطي: من 100 إلى 240 فولط
- جهد المنفذ: V DC, 3.65 A 16.5

تضرر السمع قد يحدث فقدان دائم للسمع إذا تم استعمال سماعات أذنين أو سماعات رأس بمستوى صوت عال. قد تنكف مع الوقت مع مستويات صوت عالية قد تبدو لك عادية لكن يمكنها أن تلحق الضرر بسمعك. إذا عانيت من رنين في أذنيك أو من سماع كلام مكبوت. توقف عن الاستماع وتوجه لإجراء فحوص لسمعك. كلما كان الصوت أعلى. قل الوقت المطلوب الذي يمكن أن يتأثر سمعك خلاله. يقترح خبراء السمع أن تحمي أذنيك:

- قم بتحديد الوقت الذي تستخدم فيه سماعات الأذنين أو سماعات الرأس بمستويات صوت مرتفعة.
- جَنِّب رفع الصوت من أجل حجب الضجيج الذي حولك.
- قم بخفض الصوت إذا كنت لا تسمع الناس يتحدثون على مقربة منك.

النشاطات العالية الخطورة الكمبيوتر هذا غير معدّ للاستخدام في تشغيل المنشآت النووية. ملاحظة الطائرات أو نظم الاتصالات الجوية. نظم مراقبة الحركة الجوية. أو أي من الاستخدامات الأخرى التي يؤدي فشل نظام الكمبيوتر فيها إلى الموت. الإصابة الشخصية. أو إلى ضرر بيئي حاد.

### معلومات الليزر المتعلقة بالأقراص الضوئية ومحركات الأقراص

**تحذير:** إن من شأن إجراء تعديلات أو القيام بإجراءات غير تلك المحددة في دليل الجهاز الخاص بك أن يؤدي إلى العرض إلى إشعاع خطر.

يحتوي محرك الأقراص الضوئية في الكمبيوتر الخاص بك على ليزر آمن عند الاستخدام العادي لكنه قد يكون مضرًا لعينيك إذا تم تفكيكه. للحفاظ على سلامتك. خدمة هذا الجهاز يجب أن تكون فقط من قبل موفر خدمة معتمد Apple قبل.

## معلومات تعامل هامة

**انتبه:** قد يؤدي الفشل في تتبع تعليمات التعامل إلى إلحاق الضرر بـ MacBook أو بملئكات أخرى.

بيئة التشغيل قد يؤثر تشغيل MacBook الخاص بك خارج هذه المجالات على الأداء:

- درجة حرارة التشغيل: 50° 95° to فهرنهايت (10° إلى 35° مئوية)
- درجة حرارة التخزين: 4°-113° to فهرنهايت (20°- إلى 45° مئوية)
- الرطوبة النسبية: 5% إلى 90% (غير مكثفة)
- ارتفاع التشغيل: 0 إلى 10,000 قدم (0 إلى 3,048 مترًا)

تشغيل MacBook لا تقم أبدًا بتشغيل MacBook الخاص بك إلا إذا كانت جميع الأجزاء الداخلية والخارجية فيه في مكانها. قد يكون تشغيل الكمبيوتر عندما تكون أجزاء منه ناقصة خطرًا وقد يلحق الضرر بالكمبيوتر الخاص بك.

حمل MacBook إذا كنت تحمل MacBook الخاص بك في حقيبة أو في محفظة. تأكد من عدم وجود عناصر سائبة (مثل مشابك الأوراق أو القطع النقدية) التي يمكنها أن تدخل عن طريق الخطأ إلى الكمبيوتر عبر فتحات التهوية أو فتحة محرك الأقراص الضوئية أو أن تعلق داخل منفذ ما. كذلك، احتفظ بالعناصر الحساسة للمغناطيس بعيدة عن منفذ الطاقة الخاص بـ MagSafe.

استخدام الموصلات والمنافذ لا تدخل موصلًا عنوة في منفذ ما. عند القيام بوصول جهاز ما، تأكد من أن المنفذ خال من الفتات. من أن الموصل يلائم المنفذ. وأنك وضعت الموصل بشكل صحيح بالنسبة للمنفذ.

استخدام محرك الأقراص الضوئية إن SuperDrive الموجود في MacBook يدعم الأقراص المعيارية 12 سم (4.7 بوصة). الأقراص ذات الأشكال غير المنتظمة أو الأقراص الأصغر من 12 سم (4.7 بوصة) هي غير مدعومة.

التعامل مع الأجزاء الزجاجية قد يتضمن MacBook مكثبات زجاجية. بما فيها شاشة العرض ولوحة التعقب. إذا تضررت هذه الأجزاء، لا تستخدم MacBook الخاص بك حتى يتم تصليحها من قبل موفر خدمة معتمد من قبل Apple.

تخزين MacBook الخاص بك إذا كنت ترغب في تخزين MacBook الخاص بك لفترة زمنية طويلة، ضعه في مكان معتدل البرودة (درجة الحرارة المثالية، °71 فهرنهايت أو °22 مئوية) وقم بإفراغ شحنة البطارية إلى نسبة 50 بالمئة أو أقل، عند تخزين MacBook الخاص بك لفترة أطول من خمسة أشهر، قم بإفراغ شحنة البطارية إلى نحو 50 بالمئة، للمحافظة على سعة البطارية، قم بإعادة شحنها إلى نسبة 50 بالمئة كل حوالي ستة أشهر.

تنظيف MacBook الخاص بك عند تنظيف MacBook الخاص بك ومكوناته، قم أولاً بإغلاق MacBook وبفصل محول الطاقة، بعدها قم باستخدام قطعة قماش رطبة، ناعمة، خالية من الوبر لتنظيف الجزء الخارجي من الكمبيوتر، تجنب وصول الرطوبة إلى أي من الفتحات، لا ترش سائلاً مباشرة على الكمبيوتر، لا تستخدم بخاخات الأيروسول، المذيبات أو مواد السحج التي يمكنها أن تلحق الضرر بالمظهر الخارجي.

تنظيف شاشة MacBook الخاص بك لتنظيف شاشة MacBook الخاص بك، قم أولاً بإغلاق MacBook وبفصل محول الطاقة، ثم قم بتطهير قطعة قماش نظيفة بالقليل من الماء وامسح الشاشة، لا ترش سائلاً مباشرة على الشاشة.



## فهم الهندسة البشرية

ما يلي هي بعض التلميحات لإعداد بيئة عمل صحية.

### لوحة المفاتيح ولوحة التعقب

عندما تستخدم لوحة المفاتيح ولوحة التعقب، يجب أن يكون كتفك مسترخين. يجب على الذراع العلوية والساعد أن يشكلوا زاوية تفوق بقليل من الزاوية القائمة، بحيث يكون المعصم واليد في خط مستقيم.

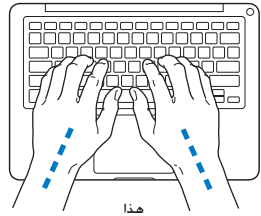
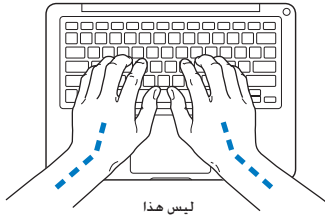

استعمل اللمسة الطفيفة عند الطباعة أو استخدم لوحة التعقب واحفظ بيديك وأصابعك مسترخية. جُنّب لَقْ إبهاميك حت راحتي اليدين.

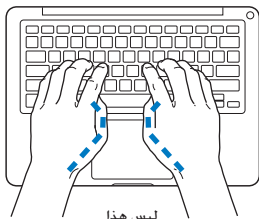

ليس هذا

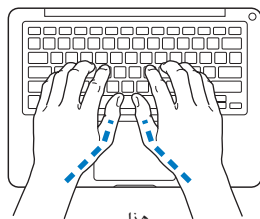

هذا

قم بتغيير مواضع اليد بشكل متكرر لتجنب التعب. قد يطور بعض مستخدمي الكمبيوتر إزعاجًا في أيدهم. معاصمهم أو أذرعهم في أعقاب العمل المكثف من دون أخذ فترات استراحة. في حال بدأت في تطوير ألم أو إزعاج مزمن في يديك، معصميك، أو ذراعيك، قم باستشارة أخصائي صحة مؤهل.

### ماوس خارجي

إذا كنت تستخدم ماوسًا خارجيًا، ضع الماوس على ارتفاع لوحة المفاتيح وعلى بعد مريح.

### الكرسي

من المفضل استخدام كرسي قابل للتعديل ويوفر دعم ثابت ومريح. قم بتعديل ارتفاع الكرسي بحيث تكون فخذك أفقيين وقدمك منبسطين على الأرض. يجب على ظهر الكرسي أن يدعم ظهرك السفلي (الناحية القطنية). اتبع تعليمات الشركة المصنعة لتعديل ظهر الكرسي كي يلائم جسمك بشكل صحيح.

قد يتعين عليك رفع كرسيك بحيث تصبح زنادك ويداك بزاوية صحيحة مع لوحة المفاتيح. إذا جعل هذا الأمر وضع قدميك بشكل منبسط على الأرض مستحياً، يمكنك استخدام مسند للقدمين يمكن تعديل ارتفاعه وإمالاته من أجل التعويض عن الفجوة الموجودة بين الأرض وبين قدميك. أو يمكنك خفض سطح المكتب للتخلص من الحاجة لمسند قدمين. يتمثل الخيار الآخر باستخدام مكتب فيه طبقة للوحة المفاتيح تكون أقل ارتفاعاً من سطح العمل الاعتيادي.

### شاشة عرض مضمّنة

قم بتعديل زاوية شاشة العرض لتحسين الرؤية في محيطك. لا تستخدم القوة مع شاشة العرض إذا واجهت أي مقاومة. شاشة العرض غير معدة لتفتح أكثر من 135 درجة.

يمكنك تعديل سطوع الشاشة عندما تأخذ الكمبيوتر من موقع عمل لآخر. أو إذا تغيرت الإضاءة في مكان عملك. تتوفر المزيد من المعلومات حول السلامة الصحية على الويب:

[www.apple.com/about/ergonomics](http://www.apple.com/about/ergonomics)

### Apple والبيئة

تدرك شركة Apple Inc. مسؤوليتها المتعلقة في خفض تأثيرات عملياتها ومنتجاتها البيئية إلى حدها الأدنى. تتوفر المزيد من المعلومات على الويب:

[www.apple.com/environment](http://www.apple.com/environment)



## Regulatory Compliance Information

If your computer system does cause interference to radio or television reception, try to correct the interference by using one or more of the following measures:

- Turn the television or radio antenna until the interference stops.
- Move the computer to one side or the other of the television or radio.
- Move the computer farther away from the television or radio.
- Plug the computer in to an outlet that is on a different circuit from the television or radio. (That is, make certain the computer and the television or radio are on circuits controlled by different circuit breakers or fuses.)

If necessary, consult an Apple Authorized Service Provider or Apple. See the service and support information that came with your Apple product. Or consult an experienced radio/television technician for additional suggestions.

**Important:** Changes or modifications to this product not authorized by Apple Inc. could void the EMC compliance and negate your authority to operate the product.

This product has demonstrated EMC compliance under conditions that included the use of compliant peripheral devices and shielded cables (including Ethernet network cables) between system components. It is important that you use compliant peripheral devices and shielded cables between system components to reduce the possibility of causing interference to radios, television sets, and other electronic devices.

### FCC Compliance Statement

This device complies with part 15 of the FCC rules.

Operation is subject to the following two conditions:

- (1) This device may not cause harmful interference, and
- (2) this device must accept any interference received, including interference that may cause undesired operation. See instructions if interference to radio or television reception is suspected.

L'utilisation de ce dispositif est autorisée seulement aux conditions suivantes: (1) il ne doit pas produire de brouillage et (2) l'utilisateur du dispositif doit être prêt à accepter tout brouillage radioélectrique reçu, même si ce brouillage est susceptible de compromettre le fonctionnement du dispositif.

### Radio and Television Interference

This computer equipment generates, uses, and can radiate radio-frequency energy. If it is not installed and used properly—that is, in strict accordance with Apple's instructions—it may cause interference with radio and television reception.

This equipment has been tested and found to comply with the limits for a Class B digital device in accordance with the specifications in Part 15 of FCC rules. These specifications are designed to provide reasonable protection against such interference in a residential installation. However, there is no guarantee that interference will not occur in a particular installation.

You can determine whether your computer system is causing interference by turning it off. If the interference stops, it was probably caused by the computer or one of the peripheral devices.

## Bluetooth Europe—EU Declaration of Conformity

This wireless device complies with the R&TTE Directive.

## Europe—EU Declaration of Conformity

The equipment complies with the RF Exposure Requirement 1999/519/EC, Council Recommendation of 12 July 1999 on the limitation of exposure of the general public to electromagnetic fields (0 Hz to 300 GHz).

Hereby, Apple Inc. declares that this 802.11a/b/g/n Mini-PCIe card is in compliance with the R&TTE Directive.

Complies with European Low Voltage and EMC Directives. See: [www.apple.com/euro/compliance](http://www.apple.com/euro/compliance)

## Korea Warning Statements

“당해 무선설비는 운용 중 전파혼신 가능성이 있음”  
“이 기기는 인명안전과 관련된 서비스에 사용할 수 없습니다”

## B급 기기(가정용 방송통신기기)

이 기기는 가정용(B급)으로 전자파적합등록을 한 기기로서 주로 가정에서 사용하는 것을 목적으로 하며, 모든 지역에서 사용할 수 있습니다.

## Singapore Wireless Certification

Complies with  
IDA Standards  
DB00063

## Russia



ME67

## Taiwan Wireless Statements

*Responsible party (contact for FCC matters only):*

Apple Inc. Corporate Compliance  
1 Infinite Loop, MS 26-A  
Cupertino, CA 95014

## Wireless Radio Use

This device is restricted to indoor use when operating in the 5.15 to 5.25 GHz frequency band.

Cet appareil doit être utilisé à l'intérieur.

## Exposure to Radio Frequency Energy

The radiated output power of the AirPort Extreme technology is below the FCC radio frequency exposure limits. Nevertheless, it is advised to use the wireless equipment in such a manner that the potential for human contact during normal operation is minimized.

## FCC Bluetooth Wireless Compliance

The antenna used with this transmitter must not be collocated or operated in conjunction with any other antenna or transmitter subject to the conditions of the FCC Grant.

## Bluetooth Industry Canada Statement

This Class B device meets all requirements of the Canadian interference-causing equipment regulations.

Cet appareil numérique de la Class B respecte toutes les exigences du Règlement sur le matériel brouilleur du Canada.

## Industry Canada Statement

Complies with the Canadian ICES-003 Class B specifications. Cet appareil numérique de la classe B est conforme à la norme NMB-003 du Canada. This device complies with RSS 210 of Industry Canada.

## External USB Modem Information

When connecting your MacBook to the phone line using an external USB modem, refer to the telecommunications agency information in the documentation that came with your modem.

## ENERGY STAR® Compliance



As an ENERGY STAR® partner, Apple has determined that standard configurations of this product meet the ENERGY STAR® guidelines for energy efficiency. The ENERGY STAR® program is a partnership with electronic equipment manufacturers to promote energy-efficient products. Reducing energy consumption of products saves money and helps conserve valuable resources.

This computer is shipped with power management enabled with the computer set to sleep after 10 minutes of user inactivity. To wake your computer, click the mouse or trackpad button or press any key on the keyboard.

For more information about ENERGY STAR®, visit:  
[www.energystar.gov](http://www.energystar.gov)

### Turkey

EEE yönetmeliğine (Elektrikli ve Elektronik Eşyalarda Bazı Zararlı Maddelerin Kullanımının Sınırlandırılmasına Dair Yönetmelik) uygundur.

## 無線設備の警告聲明

經型式認證合格之低功率射頻電機，非經許可，公司、商號或使用者均不得擅自變更頻率、加大功率或變更原設計之特性及功能。低功率射頻電機之使用不得影響飛航安全及干擾合法通信；若發現有干擾現象時，應立即停用，並改善至無干擾時方得繼續使用。前項合法通信指依電信法規定作業之無線電通信。低功率射頻電機須忍受合法通信或工業、科學及醫療用電波輻射性電機設備之干擾。

### 警告

本電池如果更換不正確會有爆炸的危險

請依製造商說明書處理用過之電池  
如有這頻率:

於 5.25GHz 至 5.35GHz 區域內操作之  
無線設備的警告聲明

工作頻率 5.250 ~ 5.350GHz 該頻段限於室內使用。

## Taiwan Class B Statement

### Class B 設備的警告聲明

NIL

## VCCI Class B Statement

### 情報処理装置等電波障害自主規制について

この装置は、情報処理装置等電波障害自主規制協議会 (VCCI) の基準に基づくクラス B 情報技術装置です。この装置は家庭環境で使用されることを目的としていますが、この装置がラジオやテレビジョン受信機に近接して使用されると、受信障害を引き起こすことがあります。

取扱説明書に従って正しい取扱をしてください。

## معلومات حول التخلص من الجهاز وإعادة التدوير



يشير هذا الرمز إلى أنه يجب التخلص من هذا المنتج بشكل صحيح وفق القوانين والأنظمة المحلية. لكون مصباح الإضاءة الخلفي في هذا المنتج يحتوي على زئبق فيجب التخلص من المنتج بشكل منفرد من النفايات المنزلية. عندما يصل منتجك إلى نهاية حياته، قم بالاتصال بـ Apple أو بسطرتك المحلية لمعرفة المزيد حول خيارات إعادة التدوير.

للحصول على معلومات حول برنامج إعادة التدوير الخاص بـ Apple، قم بزيارة [www.apple.com/environment/recycling](http://www.apple.com/environment/recycling).

**Brasil: Informações sobre descarte e reciclagem.**



O símbolo indica que este produto e/ou sua bateria não devem ser descartadas no lixo doméstico. Quando decidir descartar este produto e/ou sua bateria, faça-o de acordo com as leis e diretrizes ambientais locais. Para informações sobre o programa de reciclagem da Apple, pontos de coleta e telefone de informações, visite [www.apple.com/br/environment](http://www.apple.com/br/environment).

## 中国

有毒或有害物质	零部件				
	电路板	显示屏	电池组	附件	电源适配器
铅 (Pb)	X	X	X	X	X
汞 (Hg)	○	○	○	○	○
镉 (Cd)	○	○	○	○	○
六价铬 (Cr, VI)	○	○	○	○	○
多溴联苯 (PBB)	○	○	○	○	○
多溴二苯醚 (PBDE)	○	○	○	○	○

O: 表示该有毒有害物质在该部件所有均质材料中的含量均在 SJ/T 11363-2006 规定的限量要求以下。

X: 表示该有毒有害物质至少在該部件的某一均质材料中的含量超出 SJ/T 11363-2006 规定的限量要求。

根据中国电子行业标准 SJ/T11364-2006 和相关的中国政府法规，本产品及其某些内部或外部组件上可能带有环保使用期限标识。取决于组件和组件制造商，产品及其组件上的使用期限标识可能有所不同。组件上的使用期限标识优先于产品上任何与之相冲突的或不同的环保使用期限标识。





يعني الرمز أعلاه بأنه وفق القوانين والأنظمة المحلية يجب التخلص من منتج بشكل منفرد عن النفايات المنزلية. عندما يصل هذا المنتج إلى نهاية حياته. خذته إلى مركز تجميع معدّ من قبل السلطات المحلية. بعض مراكز التجميع تقبل المنتجات مجانًا. إن من شأن جمع المنتج المنفرد وإعادة تدويره عند التخلص منه أن يساعد في الحفاظ على الموارد الطبيعية وأن يضمن إعادة تدويره بطريقة تحمي صحة البشر والبيئة.

#### معلومات التخلص من البطارية

قم بالتخلص من البطارية وفق القوانين والتوجيهات البيئية المحلية.

**Deutschland:** Dieses Gerät enthält Batterien. Bitte nicht in den Hausmüll werfen. Entsorgen Sie dieses Gerätes am Ende seines Lebenszyklus entsprechend der maßgeblichen gesetzlichen Regelungen.

**Nederlands:** Gebruikte batterijen kunnen worden ingeleverd bij de chemokar of in een speciale batterijcontainer voor klein chemisch afval (kca) worden gedeponeerd.

**Taiwan:**



廢電池請回收

© 2010 Apple Inc.  كافة الحقوق محفوظة.

بموجب قوانين حقوق النشر، يحظر نسخ هذا الدليل، كلياً أو جزئياً، من دون موافقة خطية من Apple.

لقد تم بذل كافة الجهود لضمان دقة المعلومات الواردة في هذا الدليل. لا تعد شركة Apple مسؤولة عن الأخطاء الطباعية أو الكتابية.

Apple

1 Infinite Loop

Cupertino, CA 95014

408-996-1010

www.apple.com

Apple, AirPort, AirPort Extreme, Cover Flow, شاعر, Apple Exposé, FileVault, GarageBand, iCal, iChat, iLife, iMovie, iPhone, iPhoto, iPod, iSight, iTunes, Mac, MacBook, Macintosh, Mac OS, MagSafe, Photo Booth, Safari, Snow Leopard, Spotlight, SuperDrive, Time Machine و Leopard, في الولايات المتحدة ودول أخرى.

مسجلة لصالح شركة Apple Inc. في الولايات المتحدة ودول أخرى. Multi-Touch و Finder. FireWire. iWeb.

Apple Inc

Apple Store و iTunes Store هي علامات خدمة

لصالح Apple Inc مسجلة في الولايات المتحدة ودول أخرى.

ENERGY STAR® هي علامة تجارية مسجلة في الولايات المتحدة.

Intel Corp و Xeon هي علامات مسجلة لصالح Intel. Intel Core في الولايات المتحدة ودول أخرى.

Bluetooth SIG, Inc و Bluetooth® والشعارات هي ملك Bluetooth SIG, Inc. وأي استخدام لتلك العلامات من قبل Apple هو بموجب ترخيص.

أسماء الشركات والمنتجات المذكورة في هذا الدليل هي علامات تجارية للشركات ذاتها. إن ذكر منتجات طرف ثالث هو لهدف المعلومات فقط ولا يشكل مصادقة أو توصية عليها. تخلي شركة Apple مسؤوليتها فيما يتعلق بأداء هذه المنتجات أو استخدامها.

مصنع بتريخيص من "Pro-Logic". "Dolby Laboratories".

رمز D المزدوج هي علامة تجارية بملكية Dolby Laboratories Confidential Unpublished Works, © 1992–1997 Dolby Laboratories, Inc.

كافة الحقوق محفوظة.

نشر في الولايات المتحدة وكندا في نفس الوقت.