

SKSIT3001GE

SURFACE DE CUISSON À INDUCTION FLEX DE 30 PO

SIGNATURE
KITCHEN SUITE



ÉLÉMENT CENTRAL PUISSANT

Pour des performances optimales, la surface de cuisson de 30 pouces est dotée d'un élément central double de 5 700 watts et de 11 pouces de large à la pointe de l'industrie.

UNE ZONE DE CUISSON FLEX

Qu'il s'agisse d'une petite casserole ou d'une grande plaque de cuisson, la zone de cuisson Flex comporte des éléments pouvant s'adapter à des accessoires de cuisson de différentes tailles et formes.

INSTALLATIONS PROÉMINENTE OU AFFLEURANTE

La surface de cuisson peut être installée de manière proéminente, ce qui permet une installation a posteriori rapide et facile. L'installation affleurante offre une apparence élégante qui s'harmonise parfaitement avec les comptoirs.

PANNEAU DE COMMANDE TACTILE ACL

Le panneau de commande tactile ACL en couleur de 7 pouces offre une interface conviviale. L'affichage parfaitement intégré est également facile à nettoyer.

PRISE EN CHARGE DU WI-FI POUR UN CONTRÔLE INTELLIGENT

La fonctionnalité Wi-Fi novatrice, alimentée par la technologie ThinQ^{MD}, apporte une commodité moderne à la cuisine. Surveillez l'état de marche/arrêt des éléments de la surface de cuisson depuis un appareil mobile à l'aide de l'application Signature Kitchen Suite^{MC}. Lorsqu'elle est associée à une hotte de style professionnel Signature Kitchen Suite, la technologie ThinQ^{MD} permet la communication entre la surface de cuisson et la hotte afin que les éléments et les ventilateurs soient synchronisés.

Innovation

Prise en charge du Wi-Fi pour le contrôle ThinQ ^{MD} avec l'application iPhone ou Android	Oui
Surveillance à distance	Oui
Combine les zones de cuisson Flex en une seule grande zone	Oui

Caractéristiques de la surface de cuisson

Conception sans cadre	Oui
Surface de cuisson	Verre clair, motif noir
Nombre d'éléments	4
Type de commandes	Commandes tactiles
Affichage	ACL TFT de 7 po
Verrouillage des commandes	Oui
Indicateur de surface chaude	Oui
Taille de l'élément (pouces)	
Avant (gauche)	8 1/2 x 6 7/8
Avant (droite)	6 1/2
Arrière (gauche)	8 1/2 x 6 7/8
Zone Flex	8 1/2 x 14 3/16
Centre double zone	11 1/8
Capteur de casserole	Oui

Performance de la surface de cuisson

Gauche (avant et arrière)/Intensité	3 000 W (208 V)/3 700 W (240 V)
Droite (avant)/Intensité	1 500 W (208 V)/1 800 W (240 V)
Zone Flex (avant et arrière)/Intensité	3 000 W (208 V)/3 700 W (240 V)
Centre double zone/Intensité	3 000 W (7 po) 4 700 W (11 po) : 208 V/ 3 700 W (7 po) 5 700 W (11 po) : 240 V

© Signature Kitchen Suite, 2024. Tous droits réservés. La conception, les fonctionnalités et les caractéristiques sont susceptibles d'être modifiées sans préavis. Les caractéristiques sont présentées aux fins de planification seulement. Consultez les instructions d'installation du produit pour connaître les données dimensionnelles finales et autres détails avant de faire des découpes ou des panneaux personnalisés. Consultez un ingénieur en chauffage et ventilation pour connaître vos besoins en matière de ventilation. Les mesures et les poids non métriques sont approximatifs. Les fonctionnalités intelligentes nécessitent un accès à Internet.

1 888 289-2802 | www.signaturekitchensuite.com

SKSIT3001GE

SURFACE DE CUISSON À INDUCTION FLEX DE 30 PO

SIGNATURE
KITCHEN SUITE

Caractéristiques techniques

Homologuée ENERGY STAR ^{MD}	Oui
Source d'énergie	Électricité
Watts	9 400 W / 7 700 W (240/208 V)
Alimentation électrique requise	240/208 V, 60 Hz, 40 A
Type de fiche	Pas de fiche
Conduit	Raccordement à trois fils flexibles de 64 1/8 po

Dimensions et poids

Largeur totale (pouces)	30 11/16
Hauteur totale (pouces)	4 1/8
Profondeur totale (pouces)	21 1/16
Poids net (approx.)	36 lb
Poids d'expédition (approx.)	42 lb

Résumé de la garantie*

Garantie limitée, pièces et main-d'œuvre	3 ans
--	-------

* Ces garanties vous confèrent des droits légaux particuliers. Vous pouvez jouir d'autres droits qui peuvent varier en fonction de l'État et des lois qui y sont appliquées. Pour connaître tous les détails de la garantie complète, reportez-vous à votre manuel d'utilisation et d'entretien.

SKSIT3001GE

SURFACE DE CUISSON À INDUCTION

FLEX DE 30 PO

INSTALLATION STANDARD

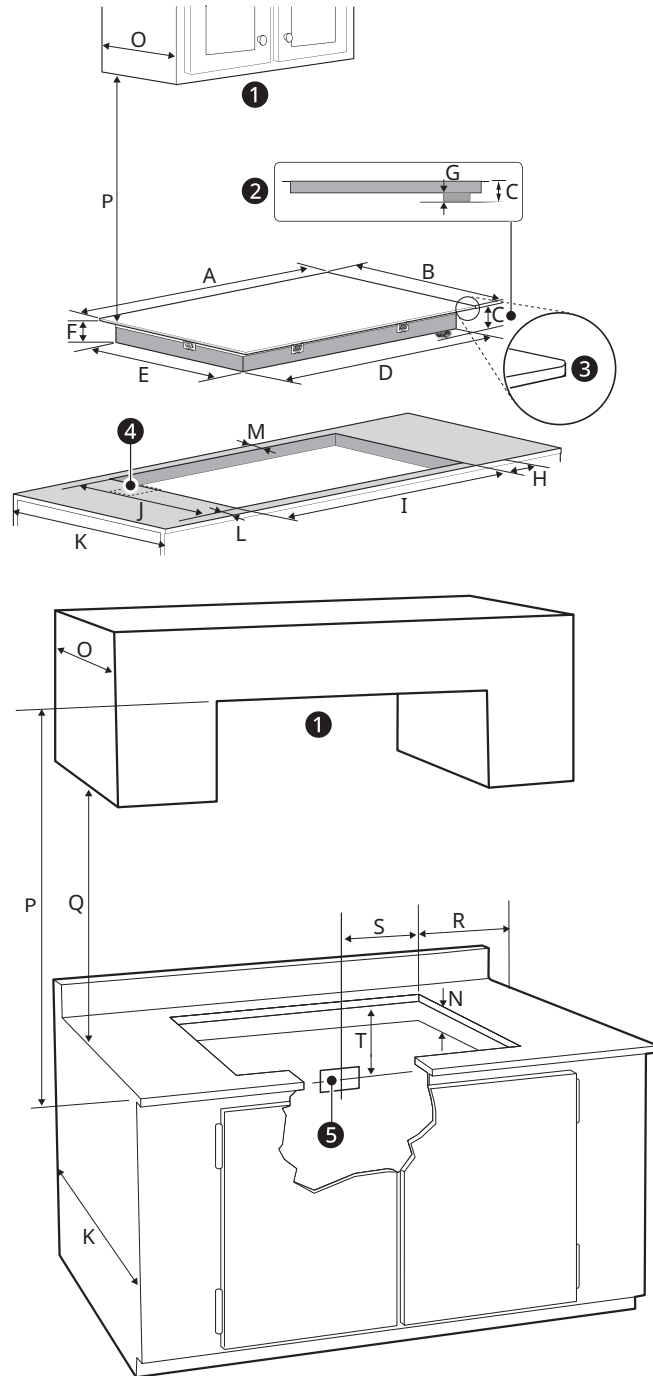

- ❶ Ne pas obstruer ces zones.
- ❷ Côté droit
- ❸ Rayon : 3/8 po (10 mm)
- ❹ Ouverture de 4 po x 8 po (102 mm x 203 mm) pour acheminer le câble armé en présence d'un panneau.
- ❺ Emplacement approximatif de la boîte de jonction

-	Dimensions/dégagements	Surface de cuisson de 30 po
A	Largeur de la plaque supérieure	30 11/16 po (781 mm)
B	Profondeur de la plaque supérieure	21 1/16 po (534 mm)
C	Distance entre le bas de la plaque supérieure et le bas du boîtier de la boîte de jonction	3 15/16 po (101 mm)
D	Largeur de la base de la surface de cuisson	27 15/16 po (710 mm)
E	Profondeur de la base de la surface de cuisson	18 13/16 po (477 mm)
F	Distance entre le bas de la plaque supérieure et le bas de la base de la surface de cuisson	2 1/2 po (64 mm)
G	Hauteur du boîtier de la boîte de jonction	1 7/16 po (37 mm)
H	Distance entre le bord latéral de la découpe et le côté du comptoir	≥ 1 1/8 po (28 mm)
I	Largeur de la découpe	≥ 28 1/2 po (724 mm) ≤ 28 5/8 po (727 mm)
J	Profondeur de la découpe	≥ 19 5/8 po (498 mm) ≤ 19 11/16 po (501 mm)
K	Profondeur des armoires du bas	23 13/16 po (605 mm)
L	Distance entre l'avant du comptoir et le bord avant de la découpe	≥ 2 3/16 po (55 mm)
M	Distance entre le bord arrière de la découpe et la surface combustible la plus proche	≥ 2 1/16 po (52 mm)
N	Hauteur sous la découpe (un espace vide est nécessaire sous la surface de cuisson pour des performances optimales)	≥ 5 7/8 po (149 mm)
O	Profondeur des armoires suspendues	≤ 13 po (330 mm)
P	Dégagement entre le haut de la surface de cuisson et le bas des armoires suspendues	≥ 30 po (762 mm)
Q	Dégagement entre le comptoir et le bas des armoires adjacentes	≥ 18 po (457 mm)
R	Distance entre le bord de la surface de cuisson et le mur combustible le plus proche (quel que soit le côté de l'unité)	≥ 2 po (50 mm)
S	Boîte de jonction (emplacement approximatif)	10 po (254 mm)
T	Boîte de jonction (emplacement approximatif)	≥ 12 po (305 mm)

SKSIT3001GE

SURFACE DE CUISSON À INDUCTION

FLEX DE 30 PO

INSTALLATION AFFLEURANTE

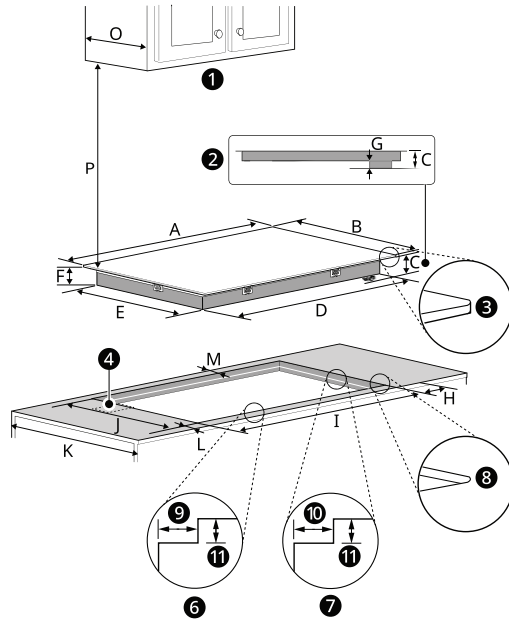

- ❶ Ne pas obstruer ces zones.
- ❷ Côté droit et gauche
- ❸ Côté droit
- ❹ Rayon : 1/2 po (13 mm)
- ❺ Rayon : 3/8 po (10 mm)
- ❻ 3/4 po (19 mm)
- ❼ Ouverture de 4 po x 8 po (102 mm x 203 mm) pour acheminer le câble armé en présence d'un panneau.
- ❽ 1 1/4 po (32 mm)
- ❾ Emplacement approximatif de la boîte de jonction
- ❿ 1/4 po (7 mm)
- ⓫ Avant et arrière

-	Dimensions/dégagements	Surface de cuisson de 30 po
A	Largeur de la plaque supérieure	30 11/16 po (781 mm)
B	Profondeur de la plaque supérieure	21 1/16 po (534 mm)
C	Distance entre le bas de la plaque supérieure et le bas du boîtier de la boîte de jonction	3 15/16 po (101 mm)
D	Largeur de la base de la surface de cuisson	27 15/16 po (710 mm)
E	Profondeur de la base de la surface de cuisson	18 13/16 po (477 mm)
F	Distance entre le bas de la plaque supérieure et le bas de la base de la surface de cuisson	2 1/2 po (64 mm)
G	Hauteur du boîtier de la boîte de jonction	1 7/16 po (37 mm)
H	Distance entre le bord latéral de la découpe et le côté du comptoir	≥ 1 1/8 po (28 mm)
I	Largeur de la découpe	≥ 31 po (787 mm) ≤ 31 1/16 po (789 mm)
J	Profondeur de la découpe	≥ 21 1/4 po (540 mm) ≤ 21 3/4 po (542 mm)
K	Profondeur des armoires du bas	23 13/16 po (605 mm)
L	Distance entre l'avant du comptoir et le bord avant de la découpe	≥ 1 7/16 po (36 mm)
M	Distance entre le bord arrière de la découpe et la surface combustible la plus proche	≥ 1 5/16 po (33 mm)
N	Hauteur sous la découpe (un espace vide est nécessaire sous la surface de cuisson pour des performances optimales)	≥ 6 1/6 po (153 mm)
O	Profondeur des armoires suspendues	≤ 13 po (330 mm)
P	Dégagement entre le haut de la surface de cuisson et le bas des armoires suspendues	≥ 30 po (762 mm)
Q	Dégagement entre le comptoir et le bas des armoires adjacentes	≥ 18 po (457 mm)
R	Distance entre le bord de la surface de cuisson et le mur combustible le plus proche (quel que soit le côté de l'unité)	≥ 2 po (50 mm)
S	Boîte de jonction (emplacement approximatif)	10 po (254 mm)
T	Boîte de jonction (emplacement approximatif)	≥ 12 po (305 mm)

SKSIT3001GE

SURFACE DE CUISSON À INDUCTION

FLEX DE 30 PO

INSTALLATION AFFLEURANTE – OPTION AVEC CALES

Pour cette installation, les dimensions de la découpe du comptoir seront les mêmes que celles du bord extérieur du verre de la surface de cuisson. Fixez les cales en L au périmètre de la découpe du comptoir. Le bord supérieur de la cale doit être fixé à 1/4 po (7 mm) sous la surface du comptoir.

Consultez l'illustration ci-dessous. Fixez les cales au comptoir. Consultez un spécialiste des comptoirs pour connaître les bonnes méthodes de fixation.

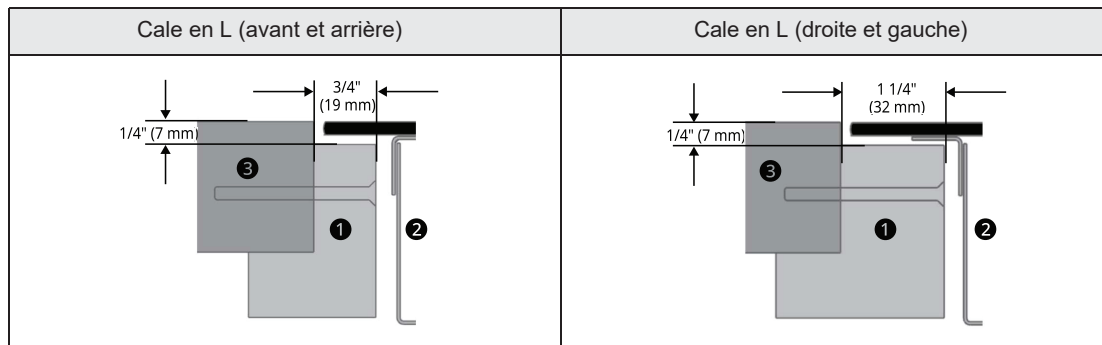
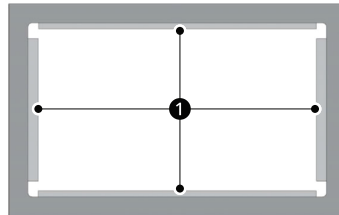

- ❶ Cale de support en L
- ❷ Surface de cuisson
- ❸ Comptoir

Remarques

Toutes les surfaces de cuisson électriques présentent les caractéristiques électriques suivantes : câble monophasé à 3 ou à 4 fils, 240/208 V, 60 Hz, mise à la terre en courant alternatif seulement.

La distance minimale entre la surface de cuisson et l'armoire du dessus est de 30 po (762 mm) pour une surface de cuisson de 30 po.

Les revêtements muraux situés autour de la surface de cuisson doivent pouvoir résister aux températures générées par la surface de cuisson (jusqu'à 93 °C ou 200 °F).

Laissez un espace de 2 po (50 mm) sous l'ouverture pour le câble armé afin de dégager le câble électrique et de permettre l'installation de la boîte de jonction sur le mur à l'arrière de la surface de cuisson.

Épaisseur du verre : 3/16 po (4 mm)

ESPACEMENT RECOMMANDÉ ENTRE LA SURFACE DE CUISSON ET LE TIROIR

ATTENTION : Il est très important de garder une distance de 3 5/16 po (84 mm) entre la surface de cuisson et le tiroir ou le four en dessous. ❶

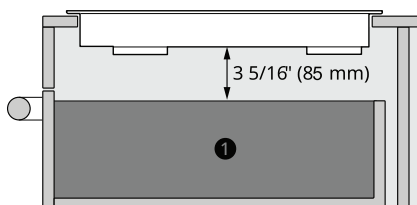

Standard

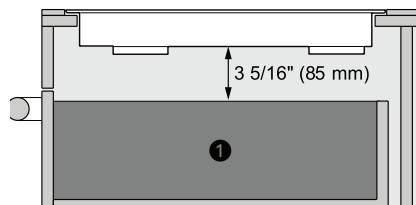

Installation affleurante