



PlayStation

Silver wired stereo headset / Casque-micro stéréo avec fil – argent

Instruction Manual / Mode d'emploi
CECHYA-0087

For more detailed instructions about the use of this product (including the Headset Companion App for PlayStation® systems), see: us.playstation.com/support/stereoheadset

Pour des instructions détaillées sur l'utilisation de ce produit, y compris de l'application compagnon gratuite pour casque-micro pour les systèmes PlayStation®, téléchargez le mode d'emploi détaillé à us.playstation.com/support/stereoheadset

EN

Precautions

Before using this product, carefully read this manual and the packaging. Retain the manual for future reference. Also read the instructions for the PlayStation® system.

Safety

- Observe all warnings, precautions and instructions.
- CHOKING HAZARD - Small parts. Keep out of the reach of small children.

Use and handling

- Stop using the system immediately if you begin to feel tired or if you experience discomfort or pain in your head while operating the headset. If the condition persists, consult a doctor.
- Avoid prolonged use of the headset. Take a break at about 30-minute intervals.
- Permanent hearing loss may occur if the headset is used at high volume. Set the volume to a safe level. Over time, increasingly loud audio may start to sound normal but can actually be damaging your hearing. If you experience ringing in your ears or muffled speech, stop listening and have your hearing checked. The louder the volume, the sooner your hearing could be affected. To protect your hearing:
 - Limit the amount of time you use the headset at high volume.
 - Avoid raising the volume to block out noisy surroundings.
 - Lower the volume if you can't hear people speaking near you.
- Do not use the headset if it causes discomfort to your skin. If the headset causes discomfort to your skin, discontinue use immediately. If symptoms do not subside even after discontinuing use, seek medical attention.
- Do not expose the headset to high temperatures, high humidity or direct sunlight.
- Do not put heavy objects on the headset.
- Do not allow liquid or small particles to get into the headset.
- Do not throw or drop the headset or subject it to strong physical shock.
- Do not place any rubber or vinyl materials on the headset exterior for an extended period of time.
- Use a soft, dry cloth to clean the headset. Do not use solvents or other chemicals. Do not wipe with a chemically treated cleaning cloth.
- Do not disassemble or insert anything into the headset because this may cause damage to the internal components or cause injury to you.
- Observe all signs and instructions that require an electrical device or radio product to be switched off in designated areas, such as gas/refueling stations, hospitals, blasting areas, potentially explosive atmospheres or aircraft.

FCC Notice

Note

This equipment has been tested and found to comply with the limits for a Class B digital device, pursuant to Part 15 of the FCC rules. These limits are designed to provide reasonable protection against harmful interference in a residential installation. This equipment generates, uses, and can radiate radio frequency energy and, if not installed and used in accordance with the instructions, may cause harmful interference to radio communications. However, there is no guarantee that interference will not occur in a particular installation. If this equipment does cause harmful interference to radio or television reception, which can be determined by turning the equipment off and on, the user is encouraged to try to correct the interference by one or more of the following measures:

- Reorient or relocate the receiving antenna.
- Increase the separation between the equipment and receiver.
- Connect the equipment into an outlet on a circuit different from that to which the receiver is connected.
- Consult the dealer or an experienced radio/TV technician for help.

You are cautioned that any changes or modifications not expressly approved by the party responsible for compliance could void the user's authority to operate the equipment.

For assistance with this product, visit <http://us.playstation.com/support/stereoheadset> or call SCEA Consumer Services at 1-800-345-7669.

Declaration of Conformity	
Trade Name :	Sony Computer Entertainment America LLC
Model No. :	CECHYA-0087
Responsible Party :	Sony Computer Entertainment America LLC
Address :	2207 Bridgepointe Parkway, San Mateo, CA 94404 U.S.A.
Telephone No. :	650-655-8000
This device complies with Part 15 of the FCC Rules and RSS-Gen of IC Rules. Operation is subject to the following two conditions: (1) this device may not cause harmful interference, and (2) this device must accept any interference received, including interference that may cause undesired operation.	

Part names and functions

Front

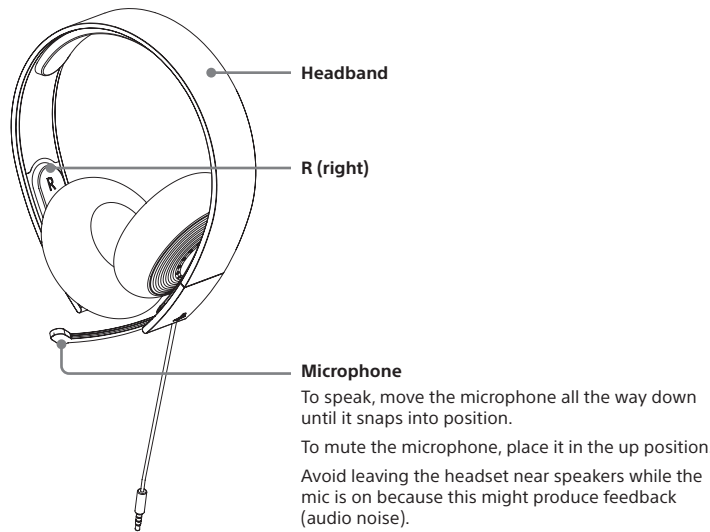

Remote Control

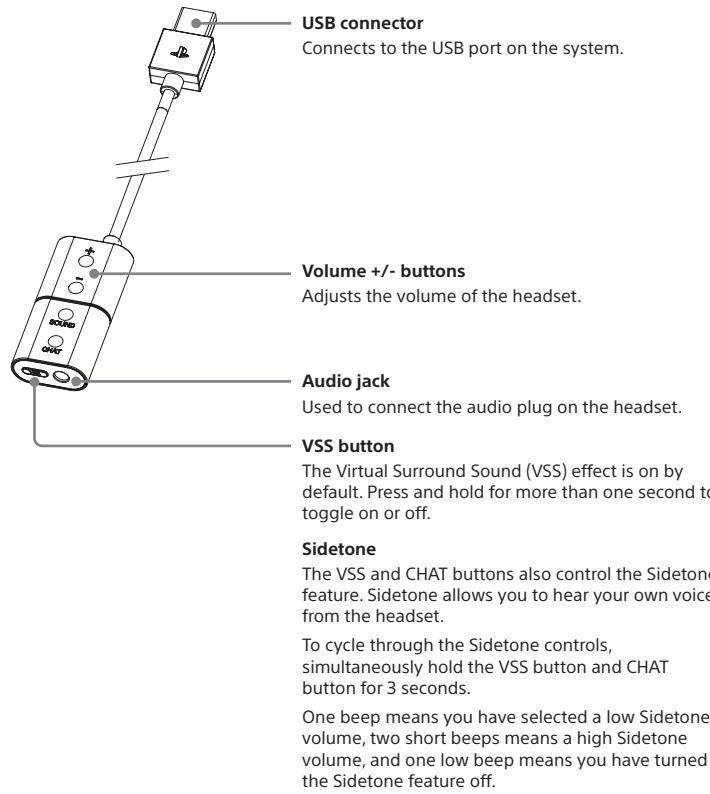

Bottom

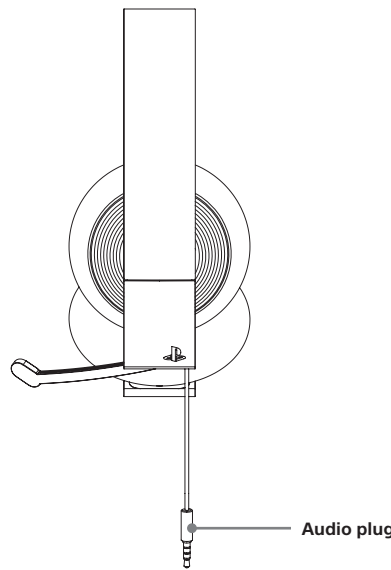

Remote Control

This remote connects to the PlayStation®3 or PlayStation®4 system to enable unique features. This includes adding a new sound profile (7.1 Virtual Surround Sound), boosting chat volume, and displaying on-screen notifications.

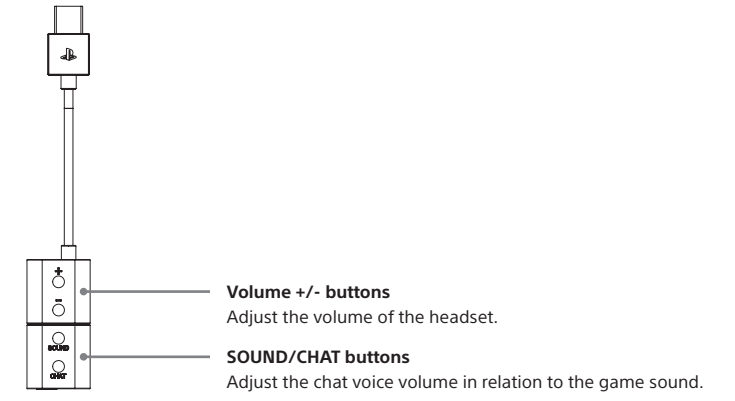

Getting started

- 1 Turn on your PS3™ or PS4™ system.
- 2 Make sure the headset is connected to the remote control. Then connect the USB connector on the remote control to the USB port on the system.

Status display

When you connect the headset to a PlayStation® system or use the Headset Companion App to change settings, status information appears in the upper right corner of the screen:

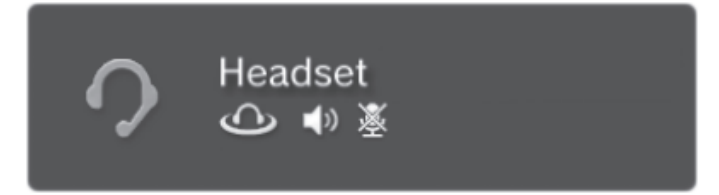

	Displayed when [Stereo Headset Audio Extension] is set to [On] *
	Displayed when Virtual Surround Sound is enabled
	Displays volume level
	Displayed when the microphone is turned off

* Stereo Headset Audio Extension is a system setting that controls the type of audio output to the stereo headset. It is available only when the remote control is inserted into the PlayStation® system's USB port.

Note
Compatibility with PS4™ and PS3™ systems may require a system software update.

Audio output selection

With the wired stereo headset, you can listen to PlayStation® system audio—including music, videos and games—in Virtual Surround Sound.

- You can listen to game audio and chat audio simultaneously. Use the SOUND/CHAT buttons to adjust the relative volume of game audio vs. chat audio.
- You can change the audio output to the headset so that you can hear only chat audio.

You can also change the audio output. To do this on the PS3™ system, select **[Settings]** ➔ **[g]** **[Accessory Settings]** ➔ **[Stereo Headset Audio Extension]**.

On the PS4™ system, select **[Settings]** ➔ **[Sound]** ➔ **[Audio Devices]** ➔ **[Output to Headphones]**.

Stereo Headset Audio Extension (PS3) / Output to Headphones (PS4)	Audio output to headset	VSS (Virtual Surround Sound) button	SOUND/CHAT buttons
On	All audio	Enabled	Enabled
Off	Chat audio only	Disabled	Disabled

Sidetone

The Sidetone feature allows you to hear your own voice from the headset.

To cycle through the Sidetone settings, simultaneously hold down the VSS button and CHAT button for 3 seconds.

One beep means you have selected a low Sidetone volume, two short beeps means a high Sidetone volume, and one low beep means you have turned the Sidetone feature off.

Headset Companion App

With the Headset Companion App, you can select an additional audio mode for your headset. There are several modes to choose from, each optimized to enhance different audio characteristics. These modes are developed exclusively for use with PlayStation® systems.

To get one of these audio modes, download the Headset Companion App from PlayStation®Store and follow the on-screen instructions.

Updating the audio mode

Before updating the audio mode, make sure that the headset is connected to the remote control and that the remote control is not connected to the system.

To update the audio mode on the PS3™ system

- 1 Connect the remote control to the USB connector on the system.
- 2 Start the Headset Companion App.
- 3 Choose the appropriate headset from the Headset Companion App screen.
- 4 Choose the desired audio mode.
 - If you want to load a new audio mode onto your headset, choose the mode and follow the on-screen instructions.
 - If you want to restore the headset to factory default settings, press SELECT on your controller and then choose FACTORY DEFAULT.
- 5 When the mode has been downloaded to the headset, you can quit the app.

To update the audio mode on the PS4™ system

- 1 While holding down the VSS button on the headset, connect the remote control to the USB port on the system.
- 2 Start the Headset Companion App.
- 3 Choose the appropriate headset from the Headset Companion App screen.
- 4 Choose the desired audio mode.
 - If you want to load a new audio mode onto your headset, choose the mode and follow the on-screen instructions.
 - If you want to restore the headset to factory default settings, press OPTIONS on your controller and then choose FACTORY DEFAULT.
- 5 When the mode has been downloaded to the headset, you can quit the app.

Using the headset with a PC or a portable device

You can use the headset to listen to audio and use the voice chat feature, with a PC (with Windows® or Mac OS), a portable device, or other devices that have an audio port. Remove the audio plug from the remote control and insert it into the device's audio port.

For more information about using the headset, visit us.playstation.com/support/stereoheadset

Hints

- The headset might not work with some computers or portable devices.
- Some features might not work on some computers or portable devices.
- The VSS button and SOUND/CHAT buttons can be used only when the headset is connected to a PlayStation® system.
- When the headset's audio cable is removed from the remote control and connected to a device, the VSS button and the SOUND/CHAT buttons cannot be used.
- Output volume varies depending on the device that is connected. Adjust the volume accordingly.
- You can connect the headset's audio cable to listen to audio content and to talk.
- If your device supports only standard stereo audio cables, you will not be able to use this headset for voice communication.

Rating label

The rating label contains specific model, manufacture and compliance information. It is located under a plate on the right-side end of the headband.

To remove the plate and access the rating label:

- 1 Slide the right earpad all the way up.
- 2 Hold the headset upside down. Cup the earpad in your fingers, so that both of your thumbs are on the top side of the plate.
- 3 Push forward with both thumbs until the plate slides free.

To replace the plate, slide it back onto the headset until it clicks.

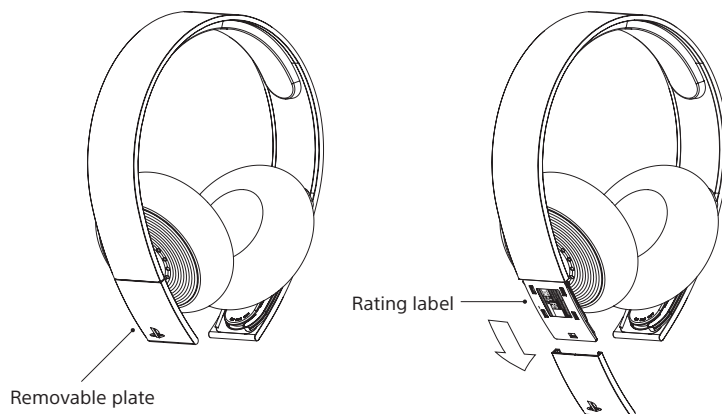

Specifications

Operating environment temperature	5 °C - 35 °C / 41 °F - 95 °F
Dimensions (w/h/d)	Silver wired stereo headset: 178.3 x 191.5 x 48 mm (7.0 x 7.7 x 1.9 in) (0.7 x 0.3 x 1.4 in)
Weight	Silver wired stereo headset: Approx. 295.4 g (10.4 oz)
Contents	Silver wired stereo headset (1) Remote control (1) Quick Start Guide (1) Safety and Support Guide (1)

Design and specifications are subject to change without notice.

Before disposing of the wired stereo headset

The wired stereo headset is made of plastics and metals. Follow local regulations when disposing of the headset. Sony products can be recycled for free in the United States and Canada by dropping the product off at a number of nationwide locations. Visit www.sony.com/ecotrade or www.eco.sony.ca for details.

LIMITED WARRANTY

Sony Computer Entertainment America LLC ("SCEA") warrants to the original purchaser that this product shall be free from defects in material and workmanship for a period of one (1) year from the date of purchase. This warranty does not apply to any consumables (such as batteries). For defects in material or workmanship within the warranty period, upon showing a proof of purchase, SCEA agrees for a period of one (1) year to either repair or replace this product with a new or factory recertified product at SCEA's option. For the purpose of this Limited Warranty, "factory recertified" means a product that has been returned to its original specifications. Visit <http://www.us.playstation.com/support> or call 1-800-345-7669 to receive a return authorization and shipping instructions. This warranty shall not be applicable and shall be void if the defect in the SCEA product has arisen through abuse, unreasonable use, mistreatment, neglect, or means other than from a defect in materials or workmanship.

THIS WARRANTY IS IN LIEU OF ALL OTHER WARRANTIES AND NO OTHER REPRESENTATIONS OR CLAIMS OF ANY NATURE SHALL BE BINDING ON OR OBLIGATE SCEA. ANY IMPLIED WARRANTIES APPLICABLE TO THIS PRODUCT, INCLUDING WARRANTIES OF MERCHANTABILITY AND FITNESS FOR A PARTICULAR PURPOSE, ARE LIMITED TO THE ONE (1) YEAR PERIOD DESCRIBED ABOVE. IN NO EVENT WILL SCEA BE LIABLE FOR INCIDENTAL OR CONSEQUENTIAL DAMAGES RESULTING FROM POSSESSION, USE OR MALFUNCTION OF THE SCEA PRODUCT. SOME STATES OR PROVINCES DO NOT ALLOW LIMITATION ON HOW LONG AN IMPLIED WARRANTY LASTS AND SOME STATES DO NOT ALLOW THE EXCLUSION OR LIMITATIONS OF CONSEQUENTIAL OR INCIDENTAL DAMAGES, SO THE ABOVE LIMITATIONS OR EXCLUSION MAY NOT APPLY TO YOU.

This warranty gives you specific legal rights, and you may also have other rights which vary from state to state or province to province.

This warranty is valid only in the United States and Canada.

The wired stereo headset for PlayStation® systems brings dynamic sound to your entertainment experience. If you experience any unexpected performance with your product, contact us before returning it to your retailer.

For more information or assistance with your product, visit: <http://us.playstation.com/support/stereoheadset> or call SCEA Consumer Services at 1-800-345-7669.

Précautions

Veillez lire attentivement les informations de ce mode d'emploi et de l'emballage du produit avant toute utilisation. Veuillez également prendre connaissance du mode d'emploi du système PlayStation®. Merci de conserver toute la documentation afin de pouvoir vous y référer à l'avenir.

Sécurité

- Observez tous les avertissements, précautions et instructions.
- RISQUE D'ÉTOUFFEMENT - Petites pièces. Gardez hors de portée des jeunes enfants.

Utilisation et manipulation

- Arrêtez immédiatement d'utiliser le système en cas de fatigue, de gêne ou de douleur lors de l'utilisation du casque-micro. Si les symptômes persistent, consultez un médecin.
- Évitez l'utilisation prolongée du casque-micro. Faites une pause environ toutes les 30 minutes.
- L'utilisation du casque-micro à un volume trop élevé peut entraîner une perte d'audition permanente. Réglez le volume à un niveau qui ne présente aucun risque. Bien qu'avec le temps un volume audio élevé puisse paraître normal, il n'en demeure pas moins que le risque de perte d'audition reste présent. Si vous ressentez des sifflements dans les oreilles ou que les voix vous paraissent être étouffées, arrêtez immédiatement l'écoute et consultez un spécialiste pour passer un audiogramme. Plus le volume est élevé, plus vite votre ouïe en subira les conséquences. Pour protéger votre ouïe :
 - Limitez la durée d'utilisation du casque-micro à des volumes sonores élevés.
 - Évitez d'augmenter le volume dans le but d'étouffer les environnements bruyants.
 - Baissez le volume si vous n'entendez pas les gens parler autour de vous.
- N'utilisez pas le casque-micro s'il provoque une gêne à votre peau. Si c'est le cas, arrêtez immédiatement de l'utiliser. Si les symptômes persistent, même après l'arrêt, consultez un médecin.
- N'exposez pas le casque-micro à des températures élevées, une humidité excessive ou au rayonnement direct du soleil.
- Ne posez aucun objet lourd sur le casque-micro.
- Ne laissez aucun liquide ou petite particule entrer dans le casque-micro.
- Ne lancez pas le casque-micro, ne le laissez pas tomber et ne le soumettez pas à des chocs physiques violents.
- Ne laissez aucun objet en caoutchouc ou en vinyle au contact extérieur du casque-micro pendant une période prolongée.
- Essayez le casque-micro à l'aide d'un chiffon doux et sec. N'utilisez aucun solvant ou autre produit chimique.
- N'utilisez aucun chiffon ayant été traité chimiquement.
- Ne démontez pas ou n'insérez rien à l'intérieur du casque-micro pour éviter d'endommager les composants internes ou de vous blesser.
- Observez toute indication d'éteindre les appareils électriques ou radiophoniques dans certains endroits, notamment dans des stations service ou des points de ravitaillement en carburant, aux alentours des hôpitaux ou des zones de dynamitage, dans des atmosphères potentiellement explosives ou encore dans des aéroports.

Déclaration de la FCC

Remarque

Cette unité a été testée et jugée conforme aux normes stipulées par l'article 15 des règlements de la FCC pour un appareil numérique de catégorie B. Ces normes sont établies afin d'offrir une protection raisonnable contre toute possibilité de brouillage préjudiciable dans une installation résidentielle. Cette unité produit, utilise et peut émettre une énergie radioélectrique, et si elle n'est pas installée et utilisée conformément aux instructions, pourrait causer un brouillage préjudiciable à la radiocommunication. Il est toutefois impossible de garantir qu'il n'y aura pas de brouillage préjudiciable dans une installation donnée. Si cette unité cause un brouillage préjudiciable à la réception radio ou télévisuelle, ce qui peut être déterminé en mettant l'appareil hors tension puis sous tension, l'utilisateur est encouragé à tenter de corriger le brouillage en prenant l'une ou plusieurs des mesures proposées suivantes :

- Réorienter ou déplacer l'antenne de réception.
- Éloigner l'unité du récepteur.
- Connecter l'appareil à une prise sur un autre circuit que celui auquel le récepteur est connecté.
- Demander de l'aide au détaillant ou à un technicien radio/télévision spécialisé.

Aucun changement ou modification n'est permis sans avoir été approuvé par les parties responsables des réglementations qui sont en droit d'interdire l'utilisation de ce produit par l'utilisateur.

Pour toute assistance avec ce produit, visitez notre site Web à l'adresse www.us.playstation.com/support/stereohdset ou appelez le service consommateurs SCEA au 1-800-345-7669.

Déclaration de conformité	
Nom commercial :	Sony Computer Entertainment America LLC
N° de modèle :	CECHYA-0087
Partie responsable :	Sony Computer Entertainment America LLC
Adresse :	2207 Bridgepointe Parkway, San Mateo, CA 94404 U.S.A.
N° de téléphone :	650-655-8000
Cet appareil est conforme aux stipulations de l'article 15 des règlements de la FCC et CNR-Gen des règles IC.	
Son opération est sous réserve des deux conditions suivantes :	
(1) cet appareil ne peut pas causer de brouillage préjudiciable et (2) cet appareil doit accepter le brouillage préjudiciable reçu, y compris un brouillage qui pourrait causer son fonctionnement irrégulier.	

Nom et fonction des pièces

Avant

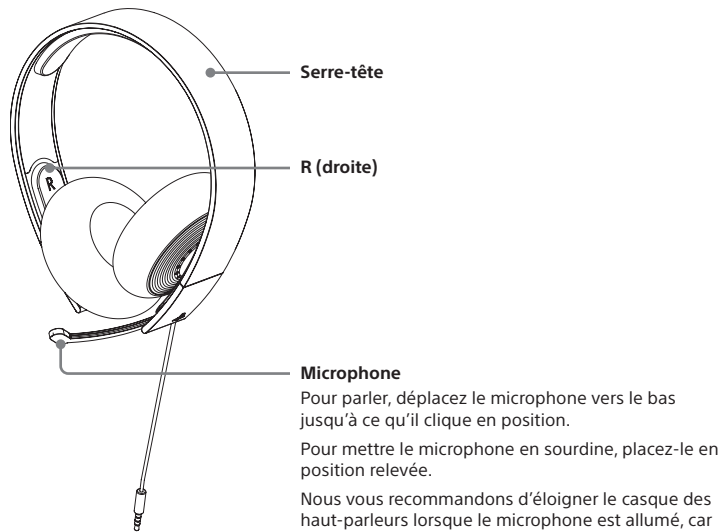

Serre-tête

R (droite)

Microphone

Pour parler, déplacez le microphone vers le bas jusqu'à ce qu'il clique en position. Pour mettre le microphone en sourdine, placez-le en position relevée. Nous vous recommandons d'éloigner le casque des haut-parleurs lorsque le microphone est allumé, car cela peut entraîner un retour audio.

Télécommande

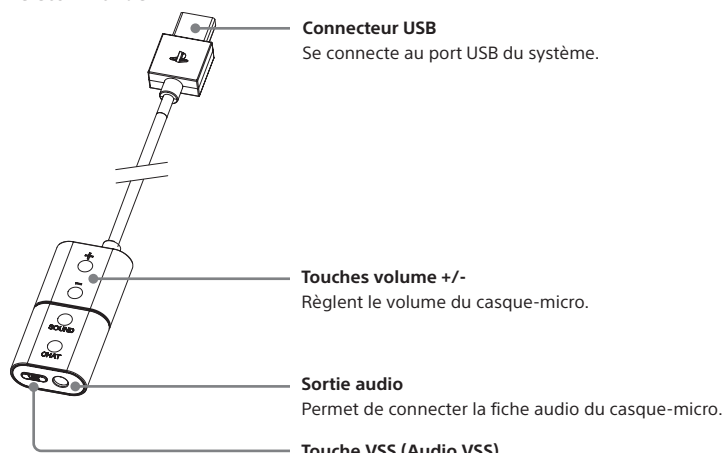

Connecteur USB

Se connecte au port USB du système.

Touches volume +/-

Réglent le volume du casque-micro.

Sortie audio

Permet de connecter la fiche audio du casque-micro.

Touche VSS (Audio VSS)

L'effet du son virtuel ambiophonique est activé par défaut. Appuyez sur la touche en la maintenant enfoncée pendant plus d'une seconde pour activer ou désactiver l'effet.

Effet local

Les touches VSS et CHAT permettent également de contrôler la fonction d'effet local, qui vous permet d'entendre votre propre voix dans le casque-micro. Pour changer les paramètres de l'effet local, appuyez sur les touches VSS et CHAT simultanément en les maintenant enfoncées pendant 3 secondes.

Un bip signifie que vous avez sélectionné un volume d'effet local faible, deux bips signifient un volume d'effet local fort et un bip faible signifie que vous avez désactivé l'effet local.

Dessous

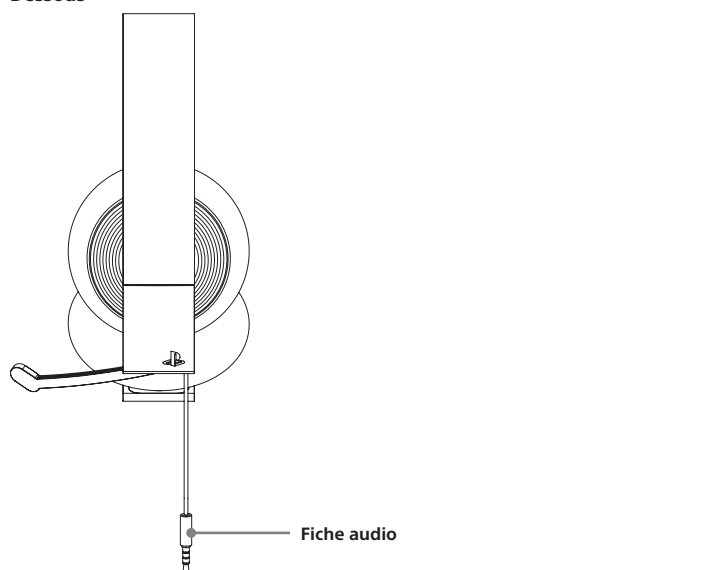

Fiche audio

Télécommande

Cette télécommande se connecte au système PlayStation®3 ou PlayStation®4 pour activer des fonctions uniques. Ces fonctions incluent l'ajout d'un nouveau profil sonore (son virtuel ambiophonique 7.1), l'amplification du volume du clavier et l'affichage des notifications à l'écran.

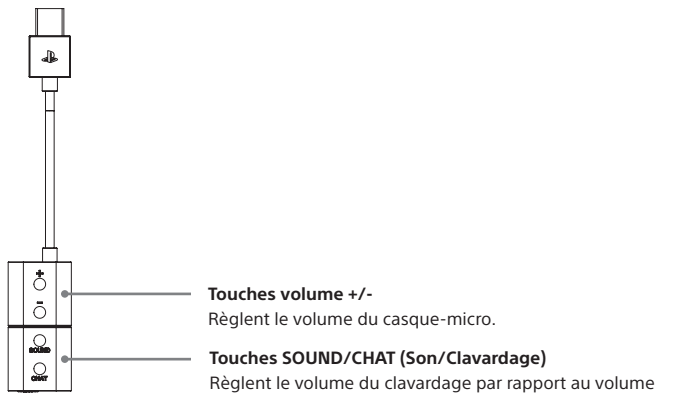

Touches volume +/-

Réglent le volume du casque-micro.

Touches SOUND/CHAT (Son/Clavier)

Réglent le volume du clavier par rapport au volume sonore du jeu.

Préparation

- 1 Mettez votre système PS3™ ou PS4™ sous tension.
- 2 Assurez-vous que le casque-micro est connecté à la télécommande, puis insérez le connecteur USB de la télécommande dans le port USB du système.

Affichage du statut

Lorsque vous connectez le casque-micro à un système PlayStation® ou utilisez l'application compagnon pour en modifier les paramètres, les informations de statut suivantes s'affichent dans le coin supérieur droit de l'écran :

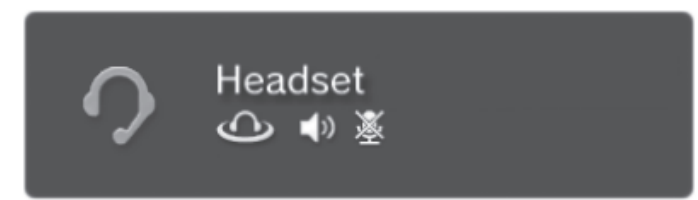

	S'affiche quand [Extension audio du casque-micro stéréo] est réglé sur [Oui] *
	S'affiche quand l'ambiophonie virtuelle est activée
	Indique le niveau du volume
	Indique que le microphone est désactivé

* Le réglage Stereo Headset Audio Extension est un paramètre système qui permet de régler le type de sortie audio vers le casque-micro. Il est disponible seulement lorsque la télécommande est connectée au port USB du système PlayStation®.

Remarque

La compatibilité avec les systèmes PS4™ et PS3™ peut nécessiter une mise à jour du logiciel système.

Sélection de la sortie audio

Ce casque-micro stéréo avec fil vous permet d'écouter l'audio de votre système PlayStation® en son virtuel ambiophonique, y compris de la musique ainsi que l'audio des vidéos et des jeux.

- Vous pouvez écouter simultanément l'audio des jeux et du clavier. Vous pouvez ajuster le niveau sonore des jeux par rapport à celui du clavier en utilisant les touches SOUND/CHAT.
- Vous pouvez modifier les paramètres de sortie audio vers le casque pour vous permettre d'entendre uniquement l'audio du clavier.

Vous pouvez également changer les paramètres de sortie audio et activer ou désactiver la touche VSS et les touches SOUND/CHAT. Sur un système PS3™ sélectionnez (Paramètres) ➤ (Paramètres accessoires) ➤ [Extension audio du casque-micro stéréo].

Pour le système PS4™, sélectionnez ➤ ➤ [Paramètres de sortie audio] ➤ [Sortie au casque-micro].

Extension audio du casque-micro stéréo (PS3) / Sortie au casque-micro (PS4)	Sortie audio au casque-micro	Touche VSS (ambiophonie virtuelle)	Touche SOUND/CHAT
Oui	Toutes les sorties audio	Activée	Activée
Non	Conversation audio seule	Désactivée	Désactivée

GARANTIE LIMITÉE

Sony Computer Entertainment America LLC ("SCEA") garantit à l'acheteur original que ce produit ne présentera aucun vice matériel ou de fabrication pendant une période d'un (1) an à compter de la date d'achat. Cette garantie ne couvre pas les consommables (tels que les batteries ou les piles). Pour tout défaut de matériel ou de fabrication constaté ou survenant durant la période de garantie, SCEA accepte pendant une période d'un (1) an et sur présentation d'une preuve d'achat, de réparer ou de remplacer ce produit, selon le choix de SCEA, par un produit neuf ou recertifié par l'usine. Aux fins de cette Garantie limitée, le terme "recertifié par l'usine" signifie un produit retourné à ses spécifications originales. Visitez <http://www.us.playstation.com/support> ou appelez le 1-800-345-7669 pour recevoir une autorisation de retour de produit et des instructions d'expédition. Cette garantie ne s'applique plus si le vice du produit SCEA a été causé par abus, mauvais traitement, négligence ou dommages non liés aux matériels ou à la fabrication. CETTE GARANTIE REMPLACE TOUTES LES AUTRES ET AUCUNE AUTRE REPRÉSENTATION OU RÉCLAMATION DE TOUTE NATURE NE DEVRA LIER OU OBLIGER SCEA. TOUTES GARANTIES IMPLICITES SUR CE PRODUIT, Y COMPRIS DES GARANTIES SUR LA QUALITÉ MARCHANDE OU LE CARACTÈRE UTILISABLE DE CE PRODUIT POUR UN BUT PRÉCIS, SONT LIMITÉES À LA PÉRIODE D'UN (1) AN SUSMENTIONNÉE. EN AUCUN CAS, SCEA N'ASSUMERA DE RESPONSABILITÉ PAR RAPPORT AUX DOMMAGES CONSÉQUENTS OU ACCESSOIRES RÉSULTANT DE LA POSSESSION, DE L'UTILISATION OU DU MAUVAIS FONCTIONNEMENT DE CE PRODUIT SCEA. CERTAINS ÉTATS OU PROVINCES NE PERMETTENT PAS DE LIMITES SUR LA DURÉE D'UNE GARANTIE IMPLICITE ET QUELQUES ÉTATS NE PERMETTENT PAS L'EXCLUSION OU DES LIMITES DE TOUT DOMMAGE INDIRECT OU ACCESSOIRE. IL EST DONC POSSIBLE QUE LES LIMITES OU LES EXCLUSIONS SUSMENTIONNÉES NE S'APPLIQUENT PAS.

Cette garantie vous confère des droits légaux précis et vous pouvez également posséder d'autres droits pouvant varier d'état en état ou de province en province.

Cette garantie n'est applicable qu'aux États-Unis et au Canada.

Le casque-micro stéréo avec fil pour systèmes PlayStation® apporte un son dynamique à votre expérience de divertissement. Si vous obtenez des résultats inattendus avec ce produit, contactez-nous avant de le retourner à votre détaillant.

Pour plus d'informations ou pour de l'assistance avec ce produit, visitez <http://us.playstation.com/support/stereohdset> ou appelez le service consommateurs SCEA au 1-800-345-7669.

Effet local

La fonction d'effet local vous permet d'entendre votre propre voix dans le casque-micro.

Pour faire défiler les paramètres de l'effet local, maintenez les touches VSS et CHAT simultanément enfoncées pendant 3 secondes.

Un bip signifie que vous avez sélectionné un volume d'effet local faible, deux bips signifient un volume d'effet local fort et un bip faible signifie que vous avez désactivé l'effet local.

Application compagnon pour casque-micro

Avec l'application compagnon pour casque-micro, vous pouvez sélectionner un mode audio supplémentaire pour votre casque-micro. Il y a plusieurs modes parmi lesquels choisir, chacun optimisé pour améliorer différentes caractéristiques audio. Ces modes sont développés exclusivement pour être utilisés avec les systèmes PlayStation®.

Pour obtenir l'un de ces modes audio, téléchargez l'application compagnon du casque-micro dans PlayStation®Store et suivez les instructions qui apparaissent à l'écran.

Mise à jour du mode audio

Avant de mettre à jour le mode audio, assurez-vous que le casque-micro soit connecté à la télécommande et que celle-ci ne soit pas connectée au système.

Pour faire une mise à jour du mode audio sur un système PS3™

- 1 Connectez la télécommande au port USB du système.
- 2 Lancez l'application compagnon du casque-micro.
- 3 Sélectionnez le casque-micro approprié dans l'écran de l'application compagnon du casque-micro.
- 4 Sélectionnez le mode audio désiré.
 - Si vous souhaitez charger un nouveau mode audio dans votre casque-micro, sélectionnez-le et suivez les instructions à l'écran.
 - Si vous souhaitez rétablir les paramètres par défaut du casque-micro, appuyez sur la touche SELECT de votre manette, puis sélectionnez PARAMÈTRES PAR DÉFAUT.

Après que le mode audio a été chargé dans le casque-micro, vous pouvez quitter l'application compagnon.

Pour faire une mise à jour du mode audio sur un système PS4™

- 1 Tout en maintenant enfoncée la touche VSS du casque-micro, connectez la télécommande au port USB du système.
 - 2 Lancez l'application compagnon du casque-micro.
 - 3 Sélectionnez le casque-micro approprié dans l'écran de l'application compagnon du casque-micro.
 - 4 Sélectionnez le mode audio désiré.
 - Si vous souhaitez charger un nouveau mode audio dans votre casque-micro, sélectionnez-le et suivez les instructions qui apparaissent à l'écran.
 - Si vous souhaitez rétablir les paramètres par défaut du casque-micro, appuyez sur la touche OPTIONS de votre manette, puis sélectionnez PARAMÈTRES PAR DÉFAUT.
- Après que le mode audio a été téléchargé vers le casque-micro, vous pouvez quitter l'application compagnon.

Utilisation du casque-micro avec un ordinateur personnel ou un appareil portable

Vous pouvez utiliser le casque-micro pour écouter de la musique et utiliser la fonction de clavier vocal avec un PC Windows ou un Mac OS, un périphérique portable ou d'autres appareils dotés d'une sortie audio. Déconnectez la fiche audio de la télécommande et insérez-la dans la sortie audio de l'appareil.

Pour plus d'informations sur l'utilisation du casque-micro, visitez la page us.playstation.com/support/stereohdset

Conseils

- Ce casque peut ne pas fonctionner avec certains ordinateurs ou appareils portables.
- Certaines fonctions peuvent ne pas fonctionner avec certains ordinateurs ou appareils portables.
- La touche VSS et les touches SOUND/CHAT ne peuvent être utilisées que lorsque le casque-micro est connecté à un système PlayStation®.
- Lorsque le câble audio du casque-micro est débranché de la télécommande et connecté directement à un appareil, la touche VSS et les touches SOUND/CHAT ne sont pas utilisables.
- Le volume sonore varie en fonction de l'appareil connecté. Ajustez le volume en conséquence.
- Vous pouvez connecter le câble audio du casque-micro pour écouter du contenu audio et pour parler.
- Si votre appareil est conçu uniquement pour les câbles audio standard, vous ne pourrez pas utiliser ce casque-micro pour des communications vocales.

Étiquette de classe

L'étiquette de classe comprend des renseignements précis sur le modèle, le fabricant et la conformité. L'étiquette est située sous une plaque à la droite du serre-tête.

Pour retirer la plaque et accéder à l'étiquette de classe :

- 1 Glissez le coussinet droit complètement vers le haut.
- 2 Tenez le casque-micro à l'envers. Tenez le coussinet dans le creux de vos mains, de manière à placer vos pouces sur le haut de la plaque.
- 3 Poussez la plaque vers l'avant à l'aide de vos pouces, jusqu'à ce que la plaque se libère.

Pour replacer la plaque, glissez-là dans le casque-micro jusqu'à ce qu'elle s'enclenche.

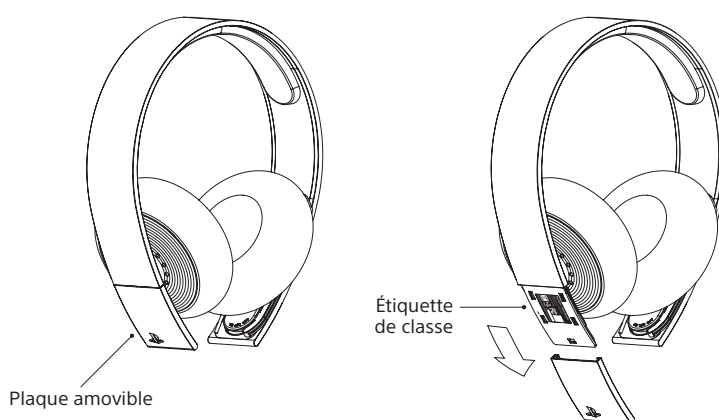

Étiquette de classe

Plaque amovible

Spécifications

Température de fonctionnement	5 °C à 35 °C (41 °F à 95 °F)
Dimensions (l/h/p)	Casque-micro stéréo avec fil - argent : 178,3 x 191,5 x 48 mm (7,0 x 7,7 x 1,9 in) (0,7 x 0,3 x 1,4 in)
Poids	Casque-micro stéréo avec fil - argent : environ 295,4 g (10,4 oz)
Contenu	Casque-micro stéréo avec fil - argent (1) Télécommande (1) Guide de mise en route (1) Guide de sécurité et de support technique (1)

La conception et les spécifications peuvent faire l'objet de modifications sans préavis.

Avant de mettre au rebut le casque-micro stéréo avec fil

Ce casque-micro stéréo avec fil est composé de plastiques et de métaux. Suivez les règlements applicables de votre région lorsque vous souhaitez mettre ce casque-micro au rebut. Les produits Sony peuvent être recyclés gratuitement aux États-Unis et au Canada en les déposant dans un centre de recyclage.

Consultez www.sony.com/ecotrade et www.eco.sony.ca pour plus de détails.

*"PS" and "PlayStation" are registered trademarks of Sony Computer Entertainment Inc.

*"SONY" and "PS" are registered trademarks of Sony Corporation.

*"PS" et "PlayStation" sont des marques déposées de Sony Computer Entertainment Inc.

*"SONY" et "PS" sont des marques déposées de Sony Corporation.



© 2014 Sony Computer Entertainment America, LLC. All rights reserved.
© Sony Computer Entertainment America LLC, 2014. Tous droits réservés.