



MASTER & DYNAMIC

USER MANUAL - MH40
WIRELESS OVER-EAR HEADPHONES
(2ND GENERATION)

Master & Dynamic is a New York City-based premium audio company with a deep passion for building beautifully crafted, technically sophisticated sound tools. Designed to be modern yet timeless, our products utilize only the finest materials and are engineered to last, creating the perfect balance of aesthetics, strength, comfort, and exceptional sound.

NEVER SOUND THE SAME

ENGLISH	2	日本語	49
FRANÇAIS	9	한국어	57
ESPAÑOL	17	THAI	65
DEUTSCH	25	繁體中文	73
ITALIANO	33	简体中文	81
PORTUGUÊS	41		



MASTER & DYNAMIC

USER MANUAL - MH40
WIRELESS OVER-EAR HEADPHONES
(2ND GENERATION)

Master & Dynamic is a New York City-based premium audio company with a deep passion for building beautifully crafted, technically sophisticated sound tools. Designed to be modern yet timeless, our products utilize only the finest materials and are engineered to last, creating the perfect balance of aesthetics, strength, comfort, and exceptional sound.

NEVER SOUND THE SAME

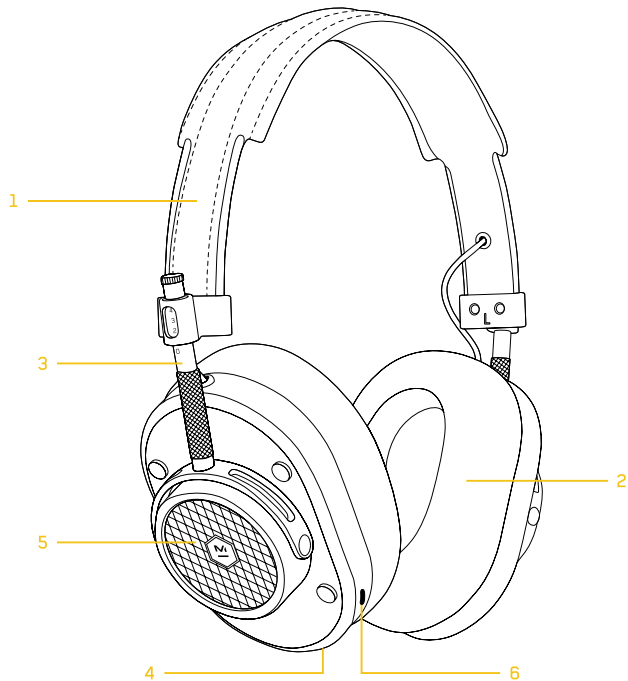

OVERVIEW

1. Premium Coated Canvas Headband with Lambskin Interior
2. Replaceable Memory Foam and Lambskin Ear Pads
3. Adjustment Arm
4. USB-C Input Audio and Charging
5. Forged and Machined Aluminum Components Throughout
6. Dual Microphones

SPECS



DIMENSIONS

205mm x 202mm x 71mm



IMPEDANCE

32 Ohms



WEIGHT

280g / 9.8oz



DRIVERS

40mm Titanium
High-Performance Drivers



BLUETOOTH® PROFILE

Bluetooth® 5.2 with AAC, SBC,
aptX Adaptive up to 24-bit 96kHz
and Multipoint Connectivity

ADJUSTABILITY, FIT AND COMFORT

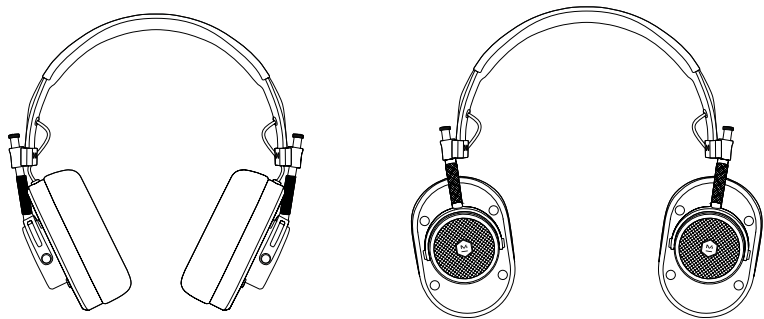

- Rotates for comfort around neck

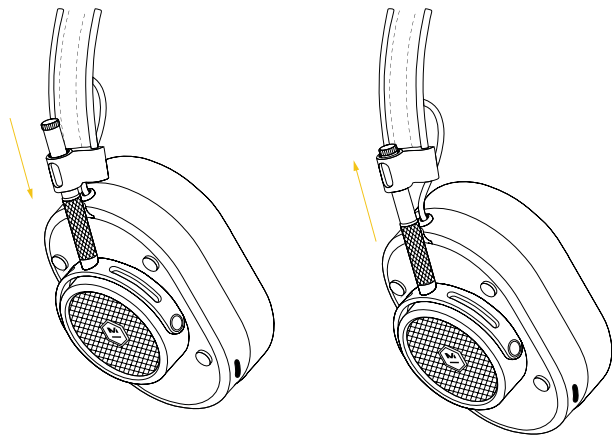

- Adjust to find optimal fit.

FUNCTIONS

VOL +

MULTIFUNCTION BUTTON

1X: Play/Pause

Answer/End Call

2X: Skip Forward

Mute/Unmute Call

3X: Skip Back

Long Press: Voice Assistant

VOL -

POWER/PAIRING

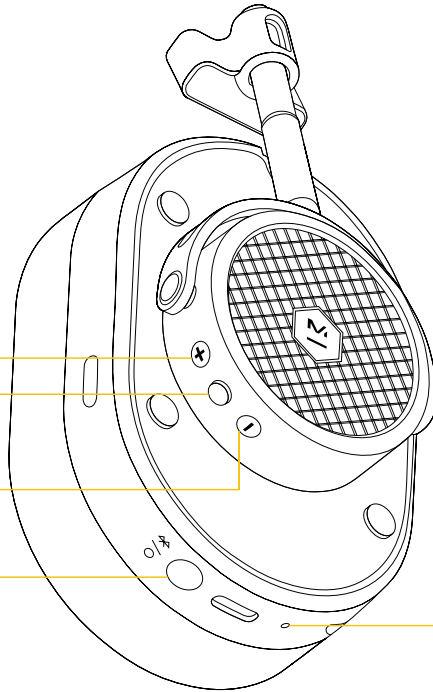

Pairing /Battery Level Indicator



White light will pulse when headphones are in pairing mode.



A solid white light indicates you are connected.



High Battery



Med Battery



Low Battery

POWER ON

Press Power/Pairing button once to power ON/OFF.

Battery level will be displayed at startup.

Before listening, charge your headphones for at least 15 minutes and download the M&D Connect App to check for firmware updates.

To conserve battery power, headphones will power OFF after 30 minutes of inactivity. This setting can be adjusted in the M&D Connect app.

CHARGE

- To charge, To charge, plug in the USB-C Connector.

NOTE: You can still use the headphones via Bluetooth while charging.

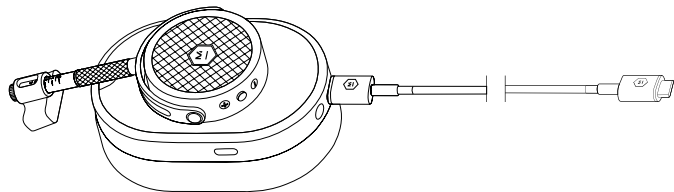

- A solid orange light indicates charging and a solid green light indicates a full charge when the USB cable is connected.

Charging

Fully Charged

PAIRING

The first time you power ON your headphones they will enter pairing mode. Simply connect through the Bluetooth menu on your device and select M&D MH40.

To manually activate pairing mode, hold Power/Pairing button for 4 seconds.

Pairing to 2 or More Devices

1. Enter pairing mode and connect to device 1.
2. Enter pairing mode again and device 1 will disconnect.
3. Connect to device 2 and turn headphone OFF.
4. Turn headphone ON and headphone will automatically connect to device 1 and 2 simultaneously.
5. Pause one device and play from the other to swap headphone connection.

ACCESSORIES



Headphone Pouch

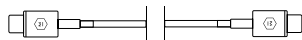

USB-C to USB-C Cable for
Charging and Digital Audio

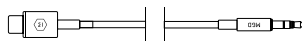

USB-C to 3.5mm Cable



Flight Adapter



USB-C to USB-A Adapter

REPLACING EAR PADS

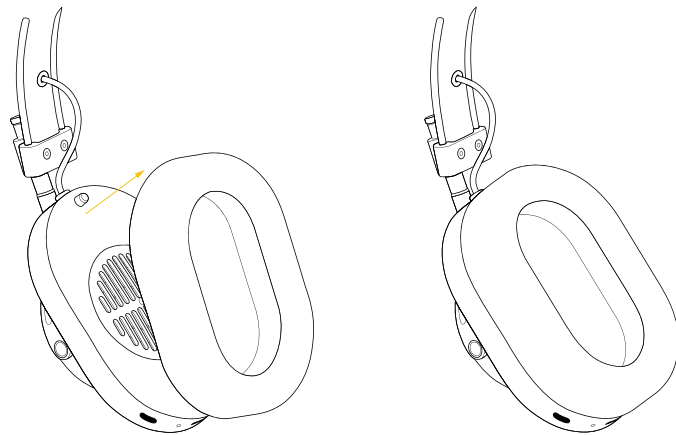

Ear pads are magnetized for easy removal/replacement. Simply grab the outside ring of the ear pad and remove. Reattach ear pads by aligning the two guide posts on the earcup with the two guide holes on the inside of the ear pad.

TROUBLESHOOTING

TROUBLE PAIRING HEADPHONES AND DEVICE

The headphones and device do not pair:

1. Make sure the headphones are not connected to the charger. Cycle power switch OFF and ON.
2. Turn the Bluetooth OFF, then ON again on the source device.
3. Turn OFF the Bluetooth feature on any other device that is paired with the headphones.
4. Hold power button down > 4 seconds to enter pairing mode.
5. Make sure "M&D MH40W" is selected in the Bluetooth® device list

No audio or poor audio quality from a connected Bluetooth® device:

1. Move the device closer to the headphones, physical objects between the headphone and the source may obstruct the signal.
2. Try another music application or try another track.
3. Try a different audio device.

WARRANTY & SUPPORT

For product warranty and support, please visit:
<https://support.masterdynamic.com/>

MAINTENANCE

Clean ear pads and headphones with soft, slightly damp cloth. Do not soak, submerge or allow moisture to enter near the drivers or cable jacks. Ear pads and cables can be purchased if they are worn out at: www.masterdynamic.com

Do not drop, sit on, or allow the headphones to be exposed to water, moisture, or temperature extremes.

It is recommended that you return your headphones to their storage pouch when not in use. To avoid damage, do not store other items in the canvas case along with your headphones. CAUTION: Incorrectly rotating or over rotating the earcups can damage the headphones.

Temperature Range Operate and store this product within the temperature range of -4°F to 113°F (-20°C to 45°C) only. Charge the battery where the temperature is between 41°F and 104°F (5°C and 40°C) only.

FACTORY RESET

Power OFF the headphones. Hold power/pairing button > 4 seconds until pairing indicator begins to flash. Hold down the multi-function button (the button between Vol+ and Vol-). The headphones will then be reset.

Over time, your headphones will accumulate a list of devices and may take longer to pair than anticipated. A factory reset can help speed up this process by forgetting the list of previously connected devices.

PREVENTION OF NOISE-INDUCED HEARING LOSS

Our ability to hear is amazing. Treat your ears like the precious tools they are, and they will continue to provide you with exceptional data, as well as a lifetime of incredible sonic experiences.

In general, do not listen “too loud or for too long,” and be attentive to your own ears. Ringing, discomfort, or sensitivity to high frequencies and treble may be a signal from your ears that you are pushing them to their limits and causing irreparable damage.

As a general practice, find what seems to be your preferred listening level and then adjust the volume down another 10% or more. Surprisingly, your ears will attune to a slightly lower volume over time, and what seems quiet at first can be perfect for longer listening periods.

NIHL is a preventable condition caused by both one-time and extended exposure to excessive decibel (dB) levels. This harm to sensitive inner ear structures is irreversible and people of all ages can be affected. Damage can happen in a single event or gradually over time. One-time exposure to sounds louder than 110 decibels and extended exposure to sounds over 85 decibels can cause harm. Indicators of NIHL include hearing loss and tinnitus, a condition of sensing constant ringing, buzzing or roaring. The NIDCD (National Institute on Deafness and Other Communication Disorders) offers this simple rule of thumb: avoid sound exposure that is “too loud, too close or too long.” Here are some general references to sound levels that occur in everyday life: refrigerator humming (45 dB); normal conversation (60 dB); city traffic (85 dB); motorcycles (95 dB); an MP3 player at full volume (105 dB); sirens (120 dB); firecrackers (150 dB).



MASTER & DYNAMIC

MANUEL DE L'UTILISATEUR – MH40-W
ÉCOUTEURS SANS FIL SUR OREILLE
(2ÈME GÉNÉRATION)

Master & Dynamic est une société audio de prestige basée à New York ayant une grande passion pour la construction artisanale d'outils sonores techniquement sophistiqués. Conçus pour être modernes et pourtant éternels, nos produits utilisent uniquement les meilleurs matériaux et sont conçus pour la durabilité; créant l'équilibre parfait entre l'esthétique, la solidité, le confort et la qualité sonore exceptionnelle.

LE SON N'EST JAMAIS LE MÊME

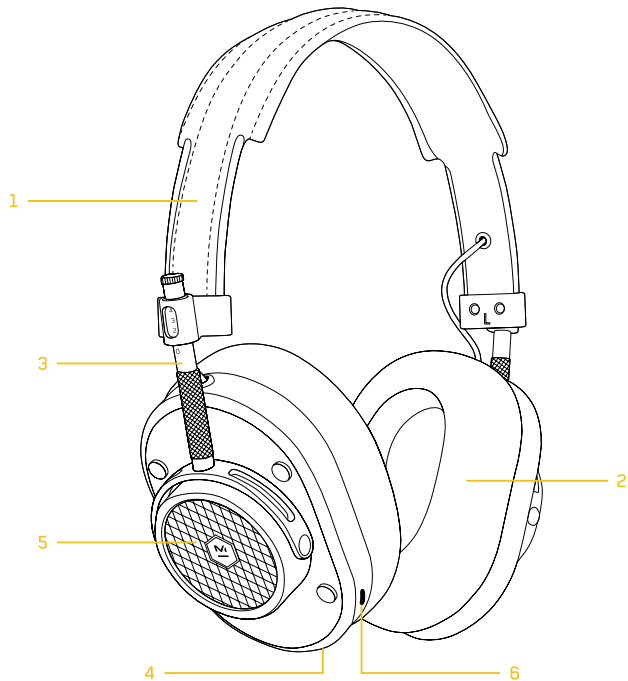



APERCU

1. Casque en toile enduite de qualité supérieure avec intérieur en cuir d'agneau
2. Mousse à mémoire remplaçable et coussinets d'oreille en peau d'agneau
3. Bras de réglage
4. Entrée audio et charge USB-C
5. Composants en aluminium forgé et usiné
6. Microphones doubles

CARACTERISTIQUES

 **DIMENSIONS**
205 mm x 202 mm x 71 mm

 **IMPÉDANCE**
32 Ohms

 **POIDS**
280 g / 9,8 oz

 **TRANSDUCTEURS**
Transducteurs hautes performances en titane de 40 mm

 **PROFIL BLUETOOTH®**
Bluetooth® 5.2 avec AAC, SBC, aptX adaptatif jusqu'à 24 bits 96 kHz et connectivité multipoint

AJUSTABILITÉ, AJUSTEMENT ET CONFORT

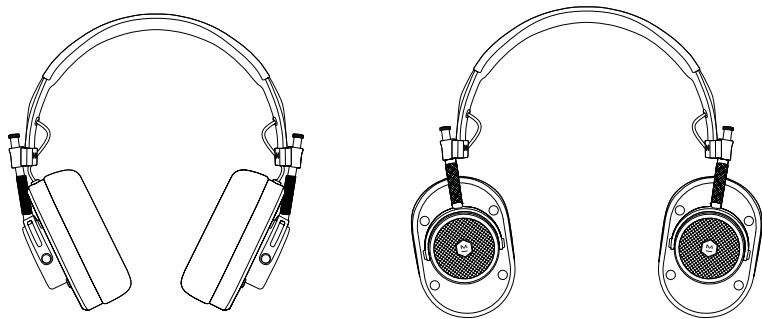

• Pivote autour du cou pour plus de confort

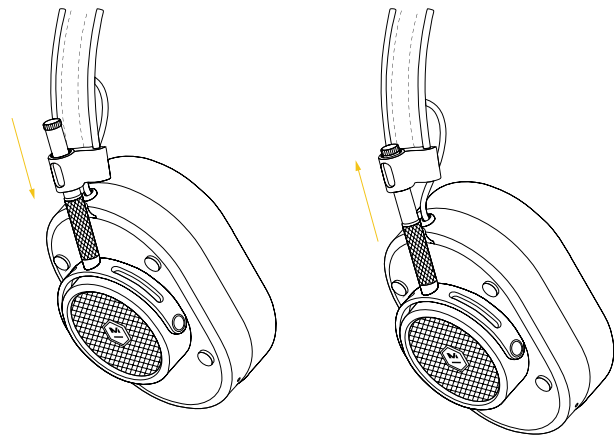

• Réglez pour trouver l'ajustement optimal.

FONCTIONS

VOL +

BOUTON MULTIFONCTION

1X: Lecture/Pause

Répondre/Mettre fin à l'appel

2X: Avancer

Appel muet/réactivé

3X: Revenir en arrière

Appui long: Assistant vocal

VOL -

MARCHE/APPAIRAGE

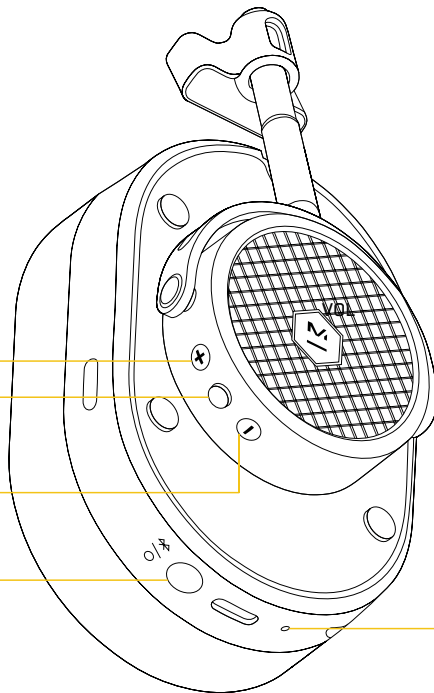

Indicateur de niveau de pile/jumelage



La lumière blanche clignote lorsque les écouteurs sont en mode de jumelage.



Un voyant blanc fixe indique que vous êtes connecté.



Pile pleine



Pile moyenne



Pile faible

ALLUMER

Appuyez une fois sur le bouton Marche/Appairage pour allumer/éteindre. Le niveau de la batterie sera affiché au démarrage. Avant d'écouter, chargez votre casque pendant au moins 15 minutes et téléchargez l'application M&D Connect pour vérifier les mises à jour du micrologiciel.

Pour économiser la batterie, le casque s'éteindra après 30 minutes d'inactivité. Ce paramètre peut être réglé dans l'application M&D Connect.

CHARGE

• Pour charger, branchez le connecteur USB-C.

REMARQUE: Vous pouvez toujours utiliser le casque via Bluetooth pendant la charge.

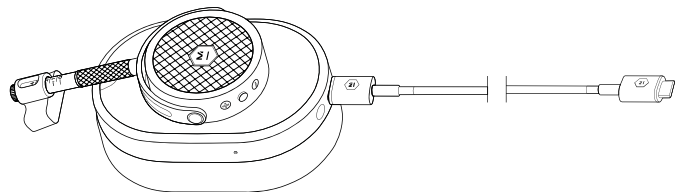

• Une lumière orange fixe indique le chargement et une lumière verte indique un chargement complet lorsque le câble USB est connecté.



Chargement



Complètement chargé

APPAIRAGE

La première fois que vous allumez votre casque, il entre en mode d'appairage. Connectez-vous simplement via le menu Bluetooth de votre appareil et sélectionnez M&D MH40.

Pour activer manuellement le mode d'appairage, maintenez le bouton Marche/Appairage enfoncé pendant 4 secondes.

Jumelage à 2 appareils ou plus

1. Entrer en mode d'appairage et se connecter à l'appareil 1.
2. Entrer à nouveau au mode de jumelage et l'appareil 1 se déconnectera.
3. Se connecter à l'appareil 2 et mettre les écouteurs hors tension.
4. Mettre les écouteurs sous tension et ils se connecteront automatiquement aux appareils 1 et 2 simultanément.
5. Mettre en pause un appareil et faire jouer l'autre pour échanger la connexion des écouteurs

ACCESSOIRES



Pochette des écouteurs

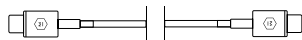

Câble USB-C vers USB-C pour
Chargement et audio numérique

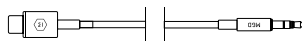

Câble USB-C vers 3,5 mm



Adaptateur pour
avion



Adaptateur USB-C vers
USB-A

REPLACEMENT DES COUSSINETS D'OREILLE

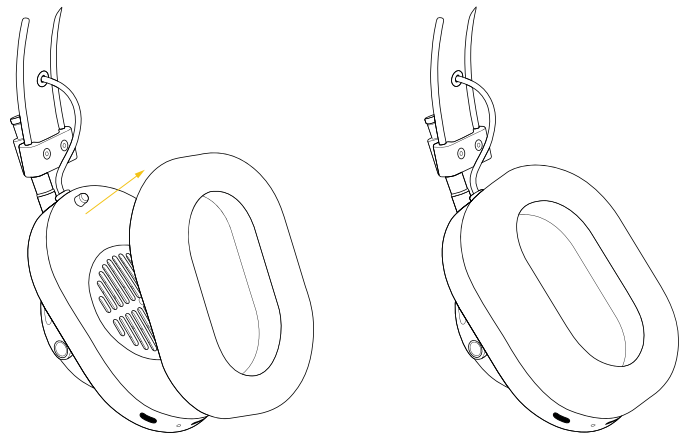

Les coussinets d'oreilles sont magnétisés pour faciliter le retrait/ remplacement. Il suffit de saisir l'anneau extérieur du coussinet d'oreille et de l'enlever. Rattacher les coussinets d'oreille en alignant les deux tiges de guidage sur l'oreillette avec les deux trous de guidage à l'intérieur du coussinet d'oreille.

DÉPANNAGE

DIFFICULTÉ À JUMELER LES ÉCOUTEURS ET L'APPAREIL

Les écouteurs et l'appareil ne sont pas jumelés.

1. S'assurer que les écouteurs ne sont pas branchés au chargeur. Mettre hors tension et sous tension pour activer.
2. Désactiver la fonction Bluetooth, puis l'activer de nouveau sur l'appareil source.
3. Désactivez la fonction Bluetooth sur tout autre appareil jumelé avec les écouteurs.
4. Maintenez le bouton Marche enfoncé > 4 secondes pour entrer en mode d'appairage.
5. Assurez-vous que « M&D MH40W » est sélectionné dans la liste des appareils Bluetooth®.

Pas d'audio ou qualité audio médiocre de l'appareil Bluetooth® :

1. Déplacer l'appareil plus près des écouteurs, puisque des objets physiques entre les écouteurs et la source peuvent obstruer le signal.
2. Essayez une autre application musicale ou essayez une autre piste.
3. Essayez un autre appareil audio.

GARANTIE ET ASSISTANCE

Pour accéder à la garantie du produit et l'assistance, veuillez consulter : <https://support.masterdynamic.com/>

RETOUR AUX PARAMÈTRES D'USINE*

Éteignez le casque. Maintenez le bouton Marche/Appairage → 4 secondes jusqu'à ce que l'indicateur d'appairage commence à clignoter.

MAINTENANCE

Nettoyez les coussinets d'oreille et les écouteurs avec un chiffon doux et légèrement humide. Ne pas tremper, submerger ou laisser pénétrer l'humidité à proximité des conducteurs ou des prises de câble. Les coussinets d'oreille et les câbles peuvent être achetés s'ils sont usés à : www.masterdynamic.com

Faire attention de ne pas faire tomber les écouteurs, s'asseoir dessus, les exposer à l'eau, à l'humidité ou à des températures extrêmes.

Il est recommandé de remettre vos écouteurs dans leur étui de rangement lorsqu'ils ne sont pas utilisés. Pour éviter les dommages, ne stockez pas d'autres articles avec vos écouteurs dans l'étui en toile. MISE EN GARDE : Une rotation incorrecte ou une rotation excessive des écouteurs peut les endommager.

Plage de température : Utiliser et ranger ce produit dans la plage de température de -4 °F à 113 °F (-20 °C à 45 °C) seulement. Charger la pile lorsque la température est comprise entre 41 °F et 104 °F (5 °C et 40 °C) seulement.

*Maintenez le bouton multifonction enfoncé (le bouton entre Vol+ et Vol-). Le casque sera alors réinitialisé.

Au fil du temps, vos écouteurs accumuleront une liste d'appareils et peuvent prendre plus de temps que prévu à se jumeler. Une réinitialisation d'usine peut aider à accélérer ce processus en oubliant la liste des appareils précédemment connectés.

PRÉVENTION DU NIHL (PERTE AUDITIVE INDUITE PAR LE BRUIT)

Notre capacité à entendre est incroyable. Traitez vos oreilles comme les précieux outils qu'ils sont, et ils continueront de vous fournir des données exceptionnelles, ainsi que toute une série d'expériences sonores incroyables.

En général, n'écoutez pas « trop fort ou trop longtemps » et soyez attentif à vos propres oreilles. La sonnerie, l'inconfort ou la sensibilité aux hautes fréquences et aux aigus peuvent être le signal que vos oreilles vous indiquent que vous les poussez à leurs limites et que vous les endommagez.

De façon générale, trouvez ce qui semble être votre niveau d'écoute préféré, puis baissez le volume d'un autre 10 % ou plus. Étonnamment, vos oreilles s'adapteront à un volume légèrement plus faible au fil du temps, et ce qui semble calme au début peut être parfait pour les périodes d'écoute plus longues.

Le NIHL est une condition évitable causée par une exposition unique et prolongée à des niveaux de décibels excessifs (dB). Ce préjudice aux structures sensibles de l'oreille interne est irréversible et les gens de tous âges peuvent être touchés. Les dommages peuvent survenir en une fois ou graduellement au fil du temps. Une exposition unique à des sons plus forts que 110 décibels et une exposition prolongée aux sons de plus de 85 décibels peuvent causer des dommages. Les indicateurs de la NIHL comprennent la perte auditive et les acouphènes, une condition de détection constante de sonnerie, bourdonnement ou rugissement. Le NIDCD (Institut national sur la surdité et autres troubles de la communication) offre cette règle de base simple: éviter l'exposition sonore qui est « trop fort, trop proche ou trop long. » Voici quelques références générales aux niveaux sonores qui se produisent dans la vie quotidienne: bourdonnement de réfrigérateur (45 dB); conversation normale (60 dB); trafic urbain (85 dB); motocyclettes (95 dB); un lecteur MP3 à plein volume (105 dB); sirènes (120 dB); des pétards (150 dB).



MASTER & DYNAMIC

MANUAL DE USUARIO – MH40-W
AURICULARES INALÁMBRICOS CIRCUMAURALES
(2.ª GENERACIÓN)

Master & Dynamic es una empresa prémium de audio con sede en la ciudad de Nueva York con una profunda pasión por construir herramientas de sonido técnicamente sofisticadas y hermosas. Diseñados para ser modernos y a la vez clásicos, nuestros productos utilizan solo los mejores materiales y están ideados para durar, creando el equilibrio perfecto entre la estética, la resistencia, la comodidad y el sonido excepcional.

EL SONIDO YA NO SERÁ LO MISMO

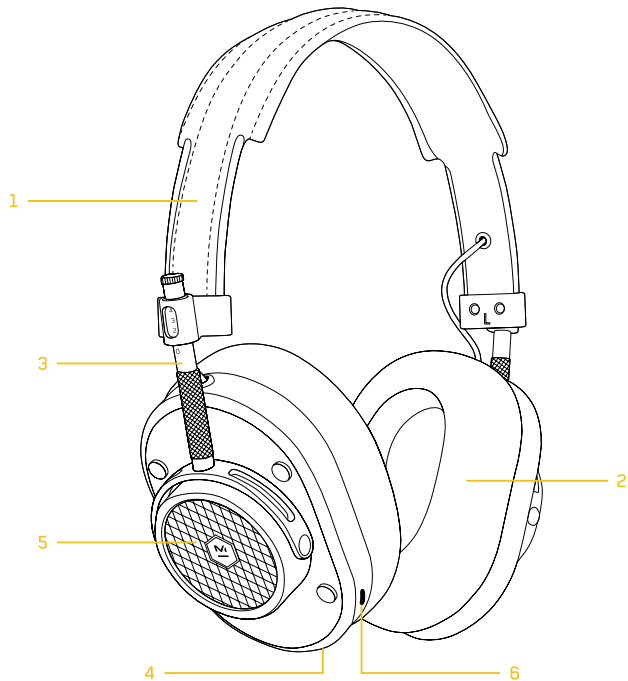



DESCRIPCIÓN

1. Diadema de lona de primera calidad recubierta con interior en piel de cordero
2. Espuma viscoelástica reemplazable y Almohadillas de piel de cordero
3. Brazo de ajuste
4. Audio y carga con entrada USB-C
5. Aluminio forjado y mecanizado Componentes por completo
6. Micrófonos duales

ESPECIFICACIONES

-  **DIMENSIONES**
205mm x 202mm x 71mm
-  **PESO**
280g / 9.8oz
-  **PERFIL BLUETOOTH®**
Bluetooth® 5.2 con AAC, SBC, aptX Adaptive de hasta 24 bit, 96 kHz y conectividad multipunto

-  **IMPEDANCIA**
32 ohmios
-  **CONTROLADORES**
Controladores de alto rendimiento de titanio de 40 mm

ADAPTABILIDAD, AJUSTE Y COMODIDAD

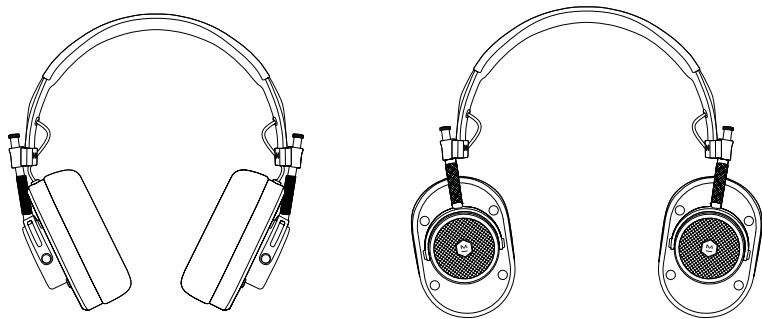

- Rotación para mayor comodidad alrededor del cuello

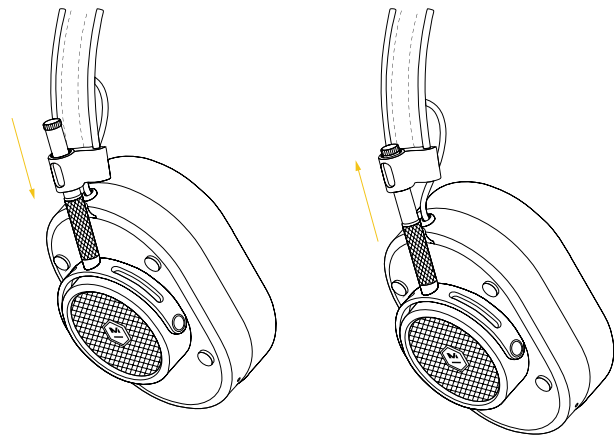

- Adapte para encontrar el ajuste óptimo.

FUNCIONES

VOL +

BOTÓN MULTIFUNCIÓN

Presionar 1 vez: Reproducir/Pausar

Contestar/Finalizar llamada

Presionar 2 veces: Ir hacia adelante

Llamada silenciada/Sin silenciar

Presionar 3 veces: Ir hacia atrás

Presión prolongada: Asistente de voz

VOL -

ENCENDIDO/EMPAREJAMIENTO

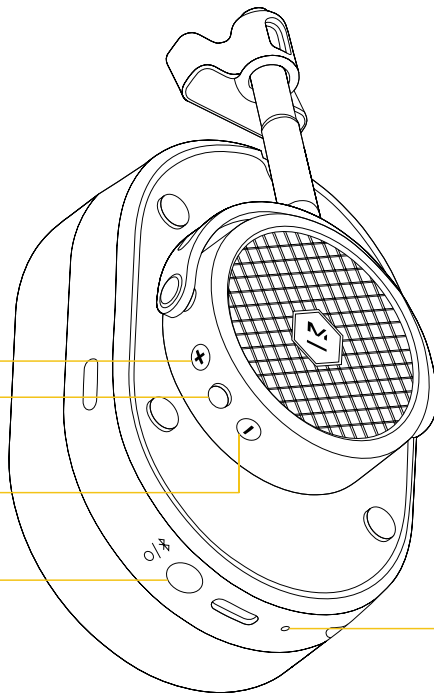

Emparejamiento /Indicador del Nivel de la Batería



La luz blanca parpadeará cuando los auriculares estén en el modo de emparejamiento.



Una luz blanca fija indica que usted está conectado.



Batería alta



Batería media



Batería baja

ENCENDIDO

Presione el botón de encendido/emparejamiento una vez para ENCENDER o APAGAR. El nivel de carga de la batería se mostrará al inicio.

Antes de escuchar, cargue sus auriculares durante al menos 15 minutos y descargue la aplicación M&D Connect para buscar actualizaciones de firmware.

Para conservar la energía de la batería, los auriculares se apagarán luego de 30 minutos de inactividad. Este ajuste se puede configurar en la aplicación M&D Connect.

CARGA

• Para cargar, enchufe el conector USB-C.

NOTA: Puede usar los auriculares mediante Bluetooth mientras se están cargando.

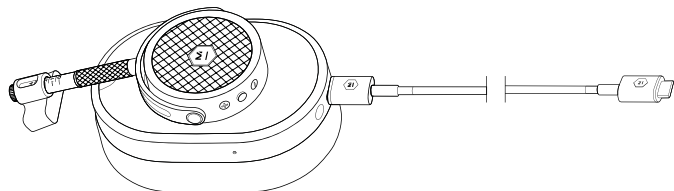

• Una luz naranja fija indica que está cargando y una luz verde fija indica carga completa cuando el cable USB está conectado.



Cargando



Carga completa

EMPAREJAMIENTO

La primera vez que encienda sus auriculares, estos pasarán al modo de emparejamiento. Simplemente conéctese mediante el menú Bluetooth de su dispositivo y seleccione M&D MH40.

Para activar manualmente el modo de emparejamiento, mantenga presionado el botón de encendido/emparejamiento durante 4 segundos.

Emparejamiento con 2 o más dispositivos

1. Ingrese al modo de emparejamiento y conéctese al dispositivo 1.
2. Vuelva a ingresar al modo de emparejamiento y el dispositivo 1 se desconectará.
3. Conéctese al dispositivo 2 y apague el auricular.
4. Encienda el auricular y este se conectará automáticamente al dispositivo 1 y 2 simultáneamente.
5. Pause un dispositivo y reproduzca desde el otro para intercambiar la conexión del auricular.

ACCESORIOS



Enchufe del auricular

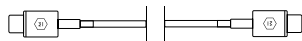

Cable USB-C a USB-C para carga y audio digital

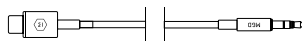

Cable USB-C a 3.5 mm



Adaptador de vuelo



Adaptador de USB-C a USB-A

SUSTITUCIÓN DE ALMOHADILLAS

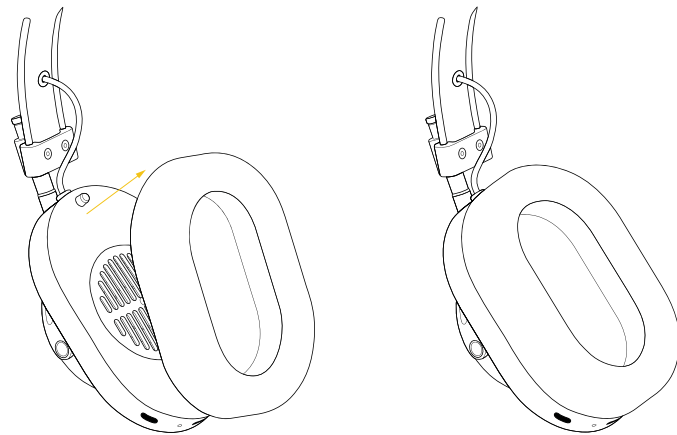

Las almohadillas se magnetizan para facilitar la extracción/reemplazo. Simplemente agarre el anillo exterior de la almohadilla y retírelo. Vuelva a colocar las almohadillas alineando los dos puntos guía en el casco con los dos orificios guía en el interior de la almohadilla.

RESOLUCIÓN DE PROBLEMAS

PROBLEMAS PARA EMPAREJAR LOS AURICULARES Y EL DISPOSITIVO

El auricular y el dispositivo no se emparejan:

1. Asegúrese de que el auricular no esté conectado al cargador.
Apague y encienda el interruptor.
2. Apague el Bluetooth y después enciéndalo de nuevo en el dispositivo fuente.
3. Desactive la función Bluetooth® en cualquier otro dispositivo que esté emparejado con los auriculares.
4. Mantenga presionado el botón de encendido >4 segundos para entrar en el modo de emparejamiento.
5. Asegúrese de que "M&D MH40W" esté seleccionado en la lista de dispositivos Bluetooth®.

No hay sonido o la calidad del audio es deficiente desde un dispositivo Bluetooth® conectado:

1. Mueva el dispositivo más cerca de los auriculares, ya que los objetos físicos entre los auriculares y la fuente pueden obstruir la señal.
2. Pruebe con otra aplicación de música o pruebe otra pista.
3. Pruebe con un dispositivo de audio diferente.

GARANTÍA Y ASISTENCIA TÉCNICA

Para obtener información sobre la garantía del producto y asistencia técnica, visite:

<https://support.masterdynamic.com/>

MANTENIMIENTO

Limpie las almohadillas y el auricular con un paño suave y ligeramente húmedo. No moje, sumerja ni permita que la humedad entre en los drivers o en los enchufes. Si están desgastados, las almohadillas y los cables se pueden comprar en: www.masterdynamic.com

No deje caer, se siente encima o exponga el auricular al agua, humedad o temperaturas extremas.

Se recomienda que guarde el auricular en su bolsa cuando no lo utilice. Para evitar daños, no guarde otros artículos en la funda de tela junto con el auricular. **PRECAUCIÓN:** La rotación incorrecta o sobrerrotación de los auriculares puede dañar el auricular.

Rango de temperatura: opere y guarde este producto solamente dentro del rango de temperatura de -4 °F a 113 °F (-20 °C a 45 °C) Cargue la batería donde la temperatura esté entre 41 °F y 104 °F (5 °C y 40 °C) solamente.

RESTABLECIMIENTO DE FÁBRICA

Apague los auriculares. Mantenga presionado el botón de apagado/emparejamiento >4 segundos hasta que el indicador de emparejamiento comience a parpadear. Mantenga presionado el botón multifunción (el botón que se encuentra entre Vol + y Vol -). El auricular se reiniciará. Con el tiempo, los auriculares acumularán una lista de dispositivos y pueden tardar más tiempo de lo previsto en emparejarse. Un restablecimiento de fábrica puede ayudar a acelerar este proceso olvidando la lista de dispositivos conectados previamente.

PREVENCIÓN DE NIHL (PÉRDIDA AUDITIVA INDUCIDA POR RUIDO)

Nuestra capacidad de escuchar es increíble. Trate a sus oídos como las valiosas herramientas que son y ellos continuarán proporcionándole datos excepcionales, así como una vida de experiencias sonoras increíbles.

En general, no escuche "demasiado fuerte o por mucho tiempo" y preste atención a sus propios oídos. El zumbido, el malestar o la sensibilidad a frecuencias altas y sonidos agudos pueden ser una señal proveniente de sus oídos de que los está forzando hasta el límite y causando daños irreparables.

Como práctica general, encuentre lo que parece ser su nivel de audición preferido y luego baje el volumen un 10% o más. Sorprendentemente, con el tiempo, sus oídos se adaptarán a un volumen ligeramente más bajo, y lo que parece bajo al principio puede ser perfecto para períodos de audición más largos.

La pérdida de audición debido al ruido o NIHL es una afección prevenible causada tanto por una exposición única o prolongada a niveles excesivos de decibeles (dB). Este daño a las estructuras sensibles del oído interno es irreversible, y personas de todas las edades pueden verse afectadas. El daño puede ocurrir en un único evento o gradualmente con el tiempo. La exposición única a sonidos más fuertes que 110 decibelios y la exposición prolongada a sonidos de más de 85 decibelios pueden causar daños. Los indicadores de NIHL incluyen hipoacusia y tinnitus, una condición de percepción constante de resonancia, zumbido o rugido. El NIDCD (Instituto Nacional de la Sordera y Otros Trastornos de la Comunicación) ofrece esta simple regla de oro: evitar la exposición al sonido que es "demasiado fuerte, demasiado cercano o demasiado prolongado." Aquí hay algunas referencias generales a los niveles de sonido que ocurren en la vida cotidiana: zumbido de refrigerador (45 dB); conversación normal (60 dB); tráfico de la ciudad (85 dB); motocicletas (95 dB); un reproductor de MP3 a volumen completo (105 dB); sirenas (120 dB); petardos (150 dB).



MASTER & DYNAMIC

BENUTZERHANDBUCH - MH40-W
KABELLOSER OVER-EAR-KOPFHÖRER
(2. GENERATION)

Master & Dynamic ist ein in New York City ansässiges Premium-Audio-Unternehmen mit einer großen Leidenschaft für die Erschaffung, wunderschöner sowie technisch anspruchsvoller Sound-Tools. Entwickelt, um modern und zugleich zeitlos zu sein, verwenden wir für unsere Produkte nur die besten Materialien und konstruieren diese auf Dauerhaftigkeit, um das perfekte Gleichgewicht zwischen Ästhetik, Kraft, Komfort und außergewöhnlichem Klang zu erzeugen.

NIE DEN GLEICHEN KLANG

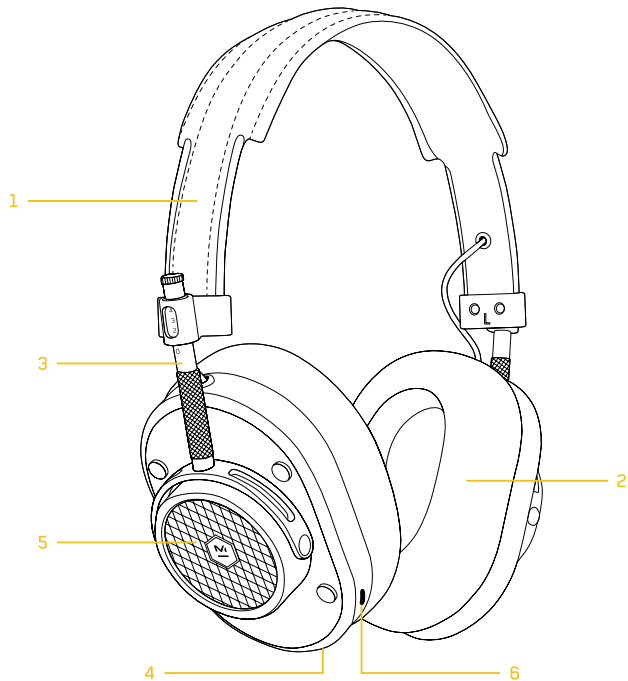



ÜBERSICHT

1. Premium-Kopfband aus beschichtetem Leinen mit Lammfellfutter
2. Austauschbarer Memory-Schaum und Lammleder Ohrpolster
3. Einstellarm
4. USB-C-Buchse für Audio- und Ladekabel
5. Geschmiedete und gefräste Aluminium-Bauteile
6. Zwei Mikrofone

SPEZIFIKATIONEN

 **DIMENSIONEN**
205 mm x 202 mm x 71 mm

 **IMPEDANZ**
32 Ohm

 **GEWICHT**
280 g

 **TREIBER**
40-mm-Titan-Hochleistungstreiber

 **BLUETOOTH® PROFIL**
Bluetooth® 5.2 mit AAC, SBC, aptX Adaptive bis zu 24-bit 96kHz und Multipoint-Konnektivität

EINSTELLBARKEIT, SITZ UND KOMFORT

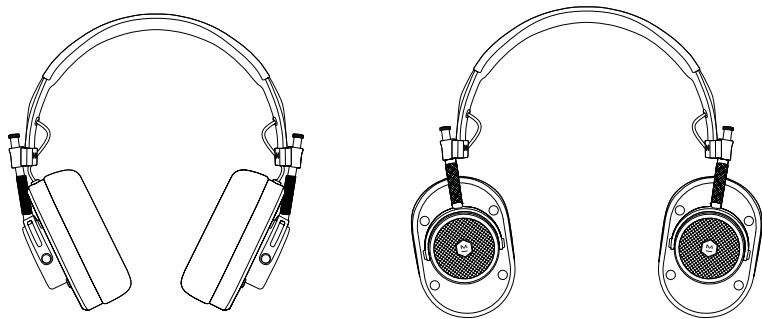

- Drehbar für Komfort beim Tragen am Hals

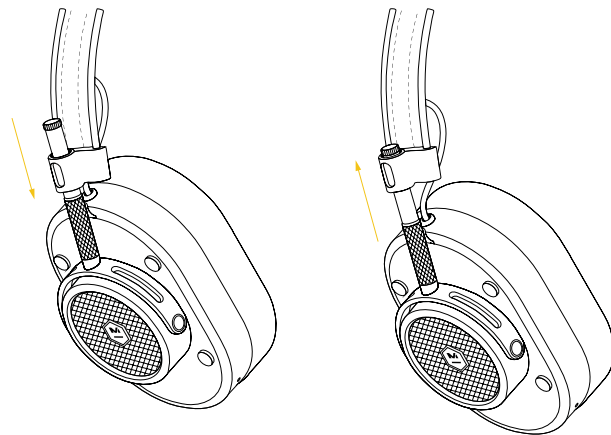

- Anpassen, um optimalen Sitz zu finden.

FUNKTIONEN

LAUTSTÄRKE +

MULTIFUNKTIONSTASTE

1X: Wiedergabe/Pause

Anruf annehmen/beenden

2X: Weiter

Anruf stummschalten/
Stummschaltung aufheben

3X: Zurück

Gedrückt halten: Sprachassistent

LAUTSTÄRKE -

EINSCHALTEN/PAIRING

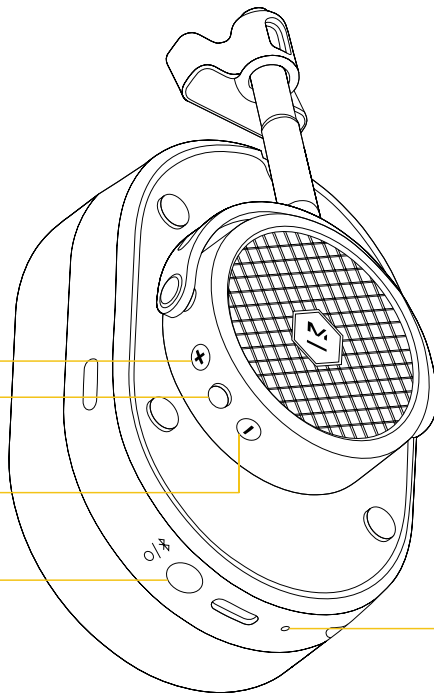

Koppeln/Akkustandsanzeige



Im Kopplungsmodus pulsiert ein weißes Licht.



Ein Dauerlicht zeigt an, dass Sie verbunden sind.



Akku voll



Akku mittel



Akku niedrig

EINSCHALTEN

Die Taste Einschalten/Pairing einmal drücken, um das Gerät ein- und auszuschalten. Beim Hochfahren wird der Batteriestand angezeigt.

Vor dem Hören den Kopfhörer mindestens 15 Minuten lang aufladen und die M&D Connect App herunterladen, um nach Firmware-Updates zu suchen.

Der Kopfhörer schaltet sich nach 30 Minuten Inaktivität aus, um den Akku zu schonen. Die Zeit kann in der M&D Connect App eingestellt werden.

LADEN

- Das Ladekabel am USB-C-Anschluss anstecken.

HINWEIS: Während des Ladens kann der Kopfhörer weiter über Bluetooth verwendet werden.

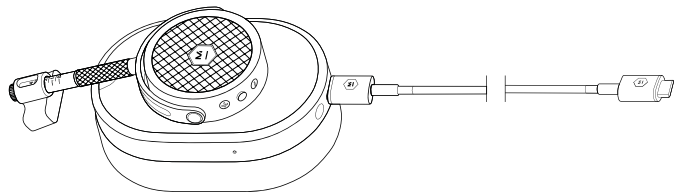

- Bei Anschluss des USB-Kabels zeigt ein dauerhaftes orangefarbenes Licht Aufladen an und ein dauerhaftes grünes Licht eine volle Aufladung.



Aufladen



Voll aufgeladen

PAIRING

Beim ersten Einschalten des Kopfhörers wird der Pairing-Modus aktiviert. Verbinden Sie sich einfach über das Bluetooth-Menü Ihres Geräts und M&D MH40 wählen.

Zur Aktivierung des Pairing-Modus die Taste Power/Pairing 4 Sekunden lang gedrückt halten.

Koppeln von 2 oder mehr Geräten

1. Gehen Sie in den Kopplungsmodus und wählen Sie Gerät 1 aus.
2. Erneut in den Kopplungsmodus gehen und Gerät 1 wird getrennt.
3. Mit Gerät 2 verbinden und den Kopfhörer ausschalten.
4. Den Kopfhörer einschalten und der Kopfhörer verbindet sich automatisch mit den Geräten 1 und 2 gleichzeitig.
5. Ein Gerät pausieren und vom anderen abspielen, um die Kopfhörerverbindung zu tauschen.

ZUBEHÖR



Kopfhörertasche

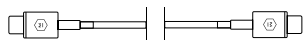

USB-C-auf-USB-C-Kabel für
Ladeanschluss und digitaler Toneingang

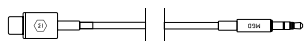

USB-C-auf-3,5mm-Kabel



Flugzeugadapter



USB-C-auf-USB-A-Adapter

ERSETZEN DER OHRPOLSTER

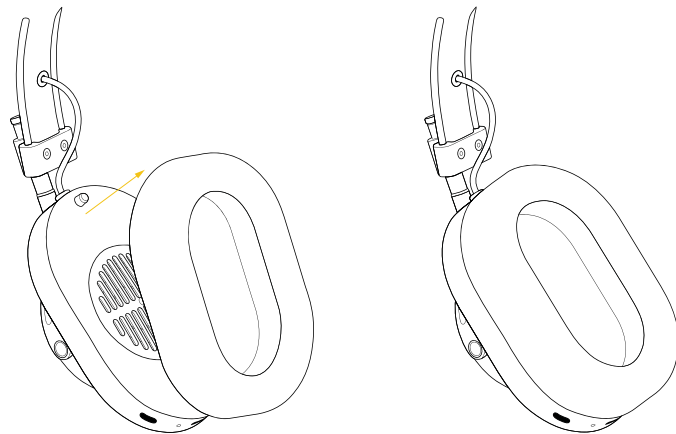

Ohrpolster sind magnetisch fixiert für einfaches Abnehmen/Auswechseln. Einfach das Ohrpolster am Außenring greifen und entfernen. Ohrpolster lassen sich erneut anbringen, indem die beiden Arretierstifte an der Ohrmuschel an den beiden Führungslöchern an der Innenseite des Ohrpolsters ausgerichtet werden.

FEHLERBESEITIGUNG

KOPFHÖRER UND GERÄT KOPPELN NICHT

Kopfhörer und Gerät koppeln nicht:

1. Stellen Sie sicher, dass der Kopfhörer nicht mit dem Ladegerät verbunden ist. Aus- und wieder einschalten.
2. Schalten Sie am Quellgerät Bluetooth AUS und wieder EIN.
3. Schalten Sie die Bluetooth-Funktion auf jedem anderen Gerät aus, das mit den Kopfhörern gekoppelt ist.
4. Die Einschalttaste > 4 Sekunden drücken, um den Pairing-Modus zu aktivieren.
5. In der Bluetooth®-Geräteliste muss „M&D MH40W“ ausgewählt sein.

Kein Ton oder schlechte Tonqualität von einem angeschlossenen Bluetooth®-Gerät:

1. Bringen Sie das Gerät näher an die Kopfhörer; Gegenstände zwischen Kopfhörern und Quelle können das Signal behindern.
2. Testen Sie eine andere Musik-App oder versuchen Sie einen anderen Titel.
3. Testen Sie ein anderes Audiogerät.

AUF WERKSEINSTELLUNGEN ZURÜCKSETZEN

Den Kopfhörer ausschalten. Die Taste Einschalten/Pairing > 4 Sekunden lang drücken, bis die Pairing-Anzeige blinkt. Die Multifunktionstaste (die Taste zwischen Lautstärke+ und Lautstärke-) gedrückt halten. Der Kopfhörer wird dann zurückgesetzt. Mit der Zeit werden Ihre Kopfhörer eine Liste von Geräten enthalten, somit kann das Koppeln länger dauern als erwartet. Ein Zurücksetzen auf die Werkseinstellungen kann diesen Prozess beschleunigen, indem die Liste der zuvor verbundenen Geräte entfernt wird.

WARTUNG

Reinigen Sie die Ohrpolster und den Kopfhörer mit einem weichen, angefeuchteten Lappen. Nicht einweichen, untertauchen oder Feuchtigkeit in die Nähe der Treiber oder Stecker gelangen lassen. Falls Ohrpolster oder Kabel abgenutzt sind, können diese nachgekauft werden unter: www.masterdynamic.com

Den Kopfhörer nicht fallen lassen, darauf sitzen oder Wasser, Feuchtigkeit oder extremen Temperaturen aussetzen.

Es wird empfohlen, dass Sie Ihre Kopfhörer in ihre Aufbewahrungstasche zurücklegen, wenn Sie diese nicht verwenden. Um Schäden zu vermeiden, heben Sie bitte keine anderen Gegenstände gemeinsam mit Ihrem Kopfhörer in der Segeltuchtasche auf. VORSICHT: Drehen in die falsche Richtung oder zu weites Drehen der Ohrmuscheln kann den Kopfhörer beschädigen.

Betreiben und lagern Sie dieses Produkt nur im Temperaturbereich von -20 °C bis 45 °C (-4 °F bis 113 °F). Laden Sie den Akku nur im Temperaturbereich von 5 °C bis 40 °C (41 °F und 104 °F).

GARANTIE & SUPPORT

Für Produktgarantie und Support, besuchen Sie bitte: <https://support.masterdynamic.com/>

VERMEIDUNG VON LÄRMSCHWERHÖRIGKEIT

Unsere Fähigkeit zu Hören ist ein Wunder der Natur. Ihr Gehör ist ein Präzisionswerkzeug. Bitte gehen Sie auch entsprechend damit um, damit sie weiterhin diese fantastische Informationsvielfalt und ein lebenslanges, tolles Klangerlebnis wahrnehmen können.

Hören Sie im Allgemeinen nicht „zu laut oder zu lang“ und geben Sie auf Ihre eigenen Ohren acht. Klingeln, Unbehagen oder Empfindlichkeit gegenüber hohen Frequenzen und Verzerrungen können Warnzeichen Ihres Gehörs sein, dass Sie dieses überstrapazieren und irreparable Schäden verursachen.

Als allgemeinen Grundsatz ermitteln Sie Ihre bevorzugte Lautstärke und reduzieren Sie diese dann um weitere 10 % oder mehr. Überraschenderweise passt sich das Gehör an geringfügig leisere Lautstärke mit der Zeit an, und was zunächst als leise erscheint, kann für längere Hörphasen genau richtig sein.

Lärmschwerhörigkeit ist eine vermeidbare Schädigung des Gehörorgans, die sowohl durch einmalige als auch fortgesetzte Einwirkung übermäßiger Lautstärke (dB/Dezibel-Werte) verursacht wird. Diese Schädigung der empfindlichen Struktur des Innenohres ist irreversibel und kann Menschen aller Altersgruppen betreffen. Die Schädigung kann durch ein einmaliges Ereignis oder allmählich entstehen. Einmalige Belastung von Ton über 110 Dezibel und dauerhafte Belastung von Ton über 85 Dezibel kann Schäden verursachen. Anzeichen für Lärmschwerhörigkeit sind Hörverlust und Tinnitus, ein Zustand bei dem man konstantes Klingeln, Brummen oder Dröhnen vernimmt. Das NIDCD (das National Institute on Deafness and Other Communication Disorders) gibt eine einfache Daumenregel: vermeiden Sie, sich Geräuschen auszusetzen, die „zu laut, zu nah oder zu lang anhaltend“ sind. Hier sind ein paar Beispiele von Schallpegeln, die uns im Alltag begegnen: Brummen des Kühlschranks (45 dB); eine normale Unterhaltung (60 dB); Stadtverkehr (85 dB); Motorräder (95 dB); ein MP3-Player auf voller Lautstärke (105 dB); Sirenen (120 dB); Feuerwerksknaller (150 dB).



MASTER & DYNAMIC

MANUALE UTENTE - MH40-W
CUFFIE WIRELESS OVER-EAR
(2° GENERAZIONE)

Master & Dynamic è una società di audio premium con sede a New York caratterizzata da una profonda passione per la fabbricazione di strumenti sonori tecnicamente sofisticati e splendidamente realizzati. Progettati per essere moderni ma senza tempo, i nostri prodotti utilizzano solo i migliori materiali e sono progettati per durare, creando il perfetto equilibrio tra estetica, forza, comfort e un suono eccezionale.

IL SUONO NON SARÀ MAI PIÙ LO STESSO

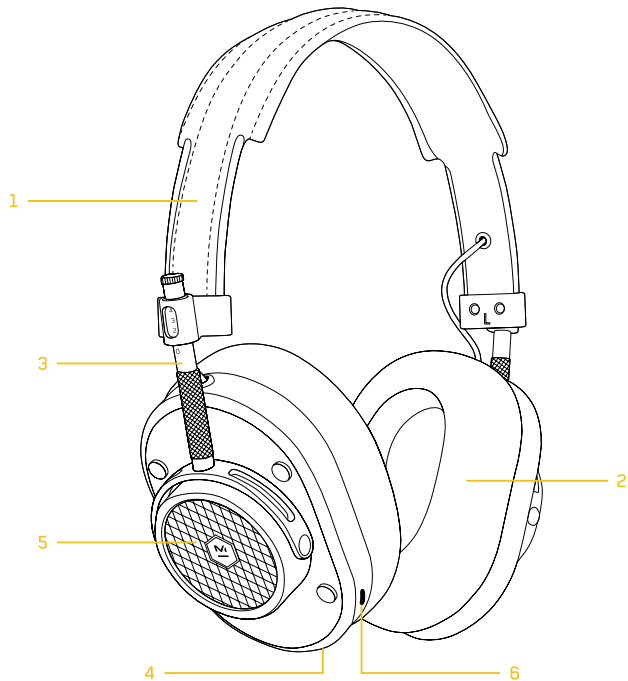



QUADRO GENERALE

1. Archetto in tela rivestita di qualità premium con interno in pelle di agnello
2. Cuscinetti sostituibili fabbricati in Memory Foam e pelle d'agnello
3. Braccio di regolazione
4. Ingresso USB-C per audio e ricarica
5. Componenti in alluminio forgiato e lavorato
6. Doppio microfono

SPECIFICHE TECNICHE

 **DIMENSIONI**
205mm x 202mm x 71mm

 **IMPEDENZA**
32 Ohm

 **PESO**
280g / 9,8oz

 **DRIVER**
Driver ad alte prestazioni in titanio da 40 mm

 **PROFILO BLUETOOTH®**
Bluetooth® 5.2 con AAC, SBC, aptX Adaptive fino a 24-bit 96kHz e Connettività Multipoint

REGOLAZIONE, VESTIBILITÀ E COMFORT

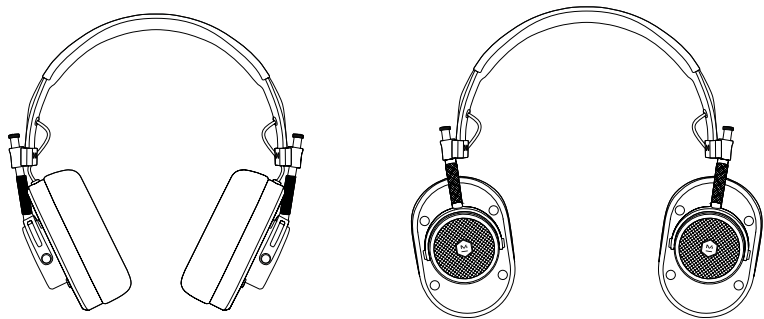

- Ruotate i padiglioni per un maggior comfort intorno al collo

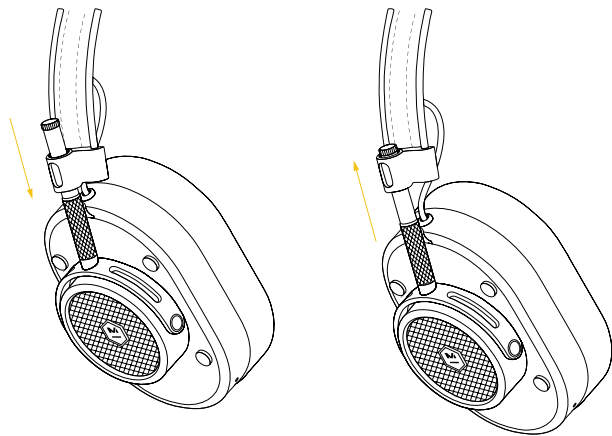

- Regolate per trovare la posizione ottimale.

FUNZIONI

VOL +

PULSANTE MULTIFUNZIONE

1X: Riproduzione/Pausa

Risposta/Fine chiamata

2X: Salta in avanti

Silenzia/Riattiva chiamata

3X: Salta indietro

Premere a lungo: Assistente vocale

VOL -

ACCENSIONE/PAIRING

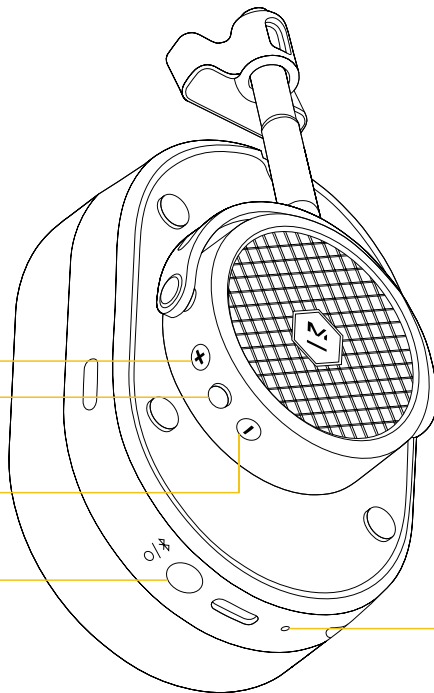

Indicatore livello carica della batteria / accoppiamento



La luce bianca lampeggia quando le cuffie sono in modalità di accoppiamento.



La luce bianca fissa indica che si è connessi.



Batteria carica



Batteria media



Batteria scarica

ACCENSIONE

Premere una volta il pulsante di accensione/pairing per accendere/spengere il dispositivo.

All'avvio viene visualizzato il livello della batteria.

Prima di ascoltare, caricare le cuffie per almeno 15 minuti e scaricare l'applicazione M&D Connect per verificare la presenza di aggiornamenti del firmware.

Per risparmiare la batteria, le cuffie si spengono dopo 30 minuti di inattività. Questa impostazione può essere regolata nell'app M&D Connect.

CARICA

• Per caricare, collegare il connettore USB-C.

NOTA: È comunque possibile utilizzare le cuffie tramite Bluetooth durante la carica.

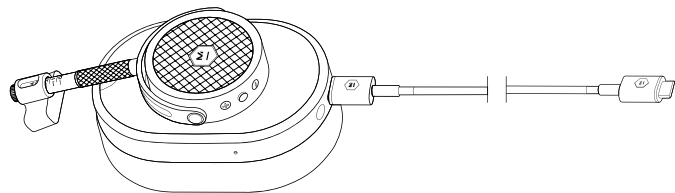

• Una luce arancione fissa indica che il dispositivo è in carica mentre una luce verde fissa indica che la carica è stata completata quando il cavo USB è collegato.

In carica

Carica completata

PAIRING

La prima volta che si accendono le cuffie, queste entrano in modalità di pairing. È sufficiente connettersi attraverso il menu Bluetooth del dispositivo e selezionare M&D MH40.

Per attivare manualmente la modalità di pairing, tenere premuto il pulsante di accensione/pairing per 4 secondi.

Accoppiamento con 2 o più dispositivi

1. Accedete alla modalità di accoppiamento e connettetevi al dispositivo 1.
2. Entrate nuovamente nella modalità di accoppiamento e il dispositivo 1 si disconnetterà.
3. Collegatevi al dispositivo 2 e spegnete le cuffie.
4. Accendete le cuffie e queste si conatteranno automaticamente ai dispositivi 1 e 2 in simultanea.
5. Mettete in pausa un dispositivo e riproducete dall'altro per scambiare la connessione delle cuffie.

ACCESSORI



Custodia per cuffie

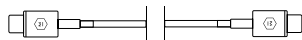

Cavo da USB-C a USB-C per
Carica e Digital Audio

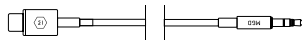

Cavo USB-C a 3,5 mm



Flight Adapter



Adattatore da USB-C a
USB-A

SOSTITUZIONE DEI CUSCINETTI

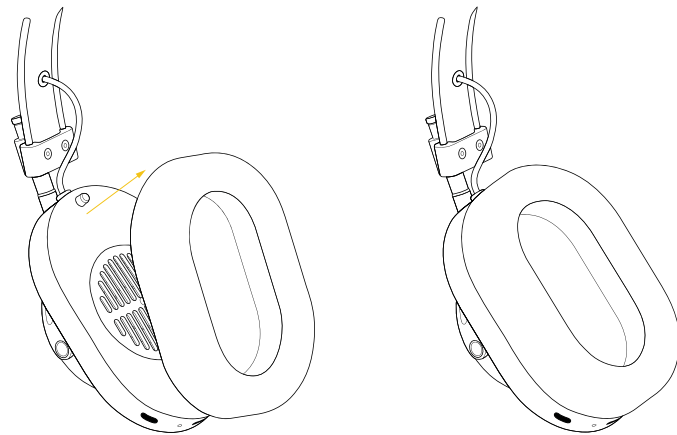

I cuscinetti sono magnetizzati per una facile rimozione/sostituzione. Basta tenere stretto l'anello esterno del cuscinetto e rimuoverlo. Riattaccate i cuscinetti allignando i due perni guida dell'auricolare con i due fori guida all'interno di del cuscinetto.

RISOLUZIONE DEI PROBLEMI

PROBLEMI DI ACCOPPIAMENTO TRA CUFFIE E DISPOSITIVO

Le cuffie e il dispositivo non si accoppiano:

1. Accertatevi che le cuffie non siano collegate al caricabatterie. Ripetete l'accensione spegnendo e riaccendendo.
2. Sul dispositivo sorgente disattivate il Bluetooth e riattivatelo in seguito.
3. Disattivate la funzione Bluetooth su qualsiasi altro dispositivo accoppiato alle cuffie.
4. Tenere premuto il pulsante di accensione > 4 secondi per accedere alla modalità di pairing.
5. Assicurarsi che "M&D MH40W" sia selezionato nell'elenco dei dispositivi Bluetooth®.

Dal dispositivo Bluetooth® connesso non si riceve audio o si riceve audio di scarsa qualità:

1. Avvicinate il dispositivo alle cuffie, gli oggetti fisici situati tra le cuffie e la sorgente possono ostruire il segnale.
2. Provate un'altra applicazione musicale o prova un'altra traccia.
3. Provate con un dispositivo audio diverso.

GARANZIA E ASSISTENZA

Per la garanzia e l'assistenza del prodotto, visitare il sito:

<https://support.masterdynamic.com/>

RESET DI FABBRICA*

Spegnere le cuffie. Tenere premuto il pulsante di accensione/pairing > 4 secondi finché l'indicatore di pairing non inizia a lampeggiare. Tenere premuto il pulsante multifunzione (il pulsante tra Vol+ e Vol-). Le cuffie verranno quindi resettate.

MANUTENZIONE

Pulite i cuscinetti e le cuffie con un panno morbido e leggermente umido. Non bagnate, immergete o lasciate entrare umidità vicino ai driver o all'attacco del cavo. I padiglioni e i cavi se usurati possono essere acquistati separatamente su: www.masterdynamic.com

Non fate cadere le cuffie, non sedetevi sopra di esse e non lasciatele esposte ad acqua, umidità o temperature estreme.

Quando non sono in uso, si raccomanda di conservare le cuffie nella loro custodia. Per evitare danni, non riporre altri oggetti nella custodia di tela insieme alle cuffie. **ATTENZIONE:** Una rotazione errata o una rotazione esagerata dei padiglioni può danneggiare le cuffie.

Utilizzate e conservate il prodotto esclusivamente in un intervallo di temperatura compreso tra i -20°C e i 45°C. Caricate la batteria solo se la temperatura è compresa tra 5°C e 40°C.

* Nel corso del tempo, le cuffie accumuleranno un elenco di dispositivi e potrebbero così richiedere più tempo del previsto per l'accoppiamento. Un ripristino delle impostazioni di fabbrica può aiutare ad accelerare questo processo cancellando l'elenco dei dispositivi precedentemente collegati.

PREVENZIONE DELLA PERDITA Uditiva INDOTTA DAL RUMORE

La nostra capacità di ascoltare è incredibile. Trattate le orecchie come i preziosi strumenti che sono, e continueranno a fornirvi informazioni eccezionali, così come una vita di incredibili esperienze sonore.

In generale, non ascoltate "troppo alto o troppo a lungo" e prestate attenzione alle vostre orecchie. Ronzio, disagio o sensibilità alle alte frequenze e agli acuti possono essere un segnale dalle vostre orecchie avvisandovi che le state spingendo ai limiti e provocando danni irreparabili.

Come pratica generale, trovate quello che sembra essere il vostro livello di ascolto ideale e quindi regolate il volume abbassandolo del 10% o più. Sorprendentemente, le vostre orecchie si sintonizzeranno su un volume leggermente inferiore durante il tempo di ascolto, così ciò che può sembrare troppo basso in un primo momento può diventare perfetto per periodi di ascolto più lunghi.

Il NIHL è una condizione prevenibile causata da un'esposizione puntuale o prolungata a livelli di decibel (dB) eccessivi. Questo danno alle strutture sensibili dell'orecchio interno è irreversibile e possono esserne colpite le persone di tutte le età. I danni possono verificarsi in un singolo evento o gradualmente nel tempo. L'esposizione puntuale a suoni superiori a 110 decibel e l'esposizione prolungata a suoni superiori agli 85 decibel può causare danni. Gli indicatori di NIHL comprendono perdita dell'udito e acufeni, una condizione dove si sentono costantemente fischi, ronzii o boati. Il NIDCD (National Institute on Deafness and Other Communication Disorders) offre questa semplice regola empirica: evita l'esposizione sonora "troppo forte, troppo vicina o troppo lunga". Ecco alcuni riferimenti generali ai livelli sonori che si incontrano nella vita di tutti i giorni: brusio del frigorifero (45 dB); normale conversazione (60 dB); traffico cittadino (85 dB); motocicli (95 dB); un lettore MP3 a tutto volume (105 dB); sirene (120 dB); petardi (150 dB).



MASTER & DYNAMIC

MANUAL DO USUÁRIO - MH40-W
FONES DE OUVIDO OVER-EAR SEM FIO
(2ª GERAÇÃO)

A Master & Dynamic é uma empresa de áudio premium sediada na cidade de Nova York com uma paixão profunda por criar ferramentas de som tecnicamente sofisticadas e lindamente construídas. Projetados para serem modernos e intemporais, nossos produtos utilizam apenas os melhores materiais e são projetados para durar, criando o equilíbrio perfeito entre estética, resistência, conforto e som excepcional.

NUNCA TENHA O MESMO SOM

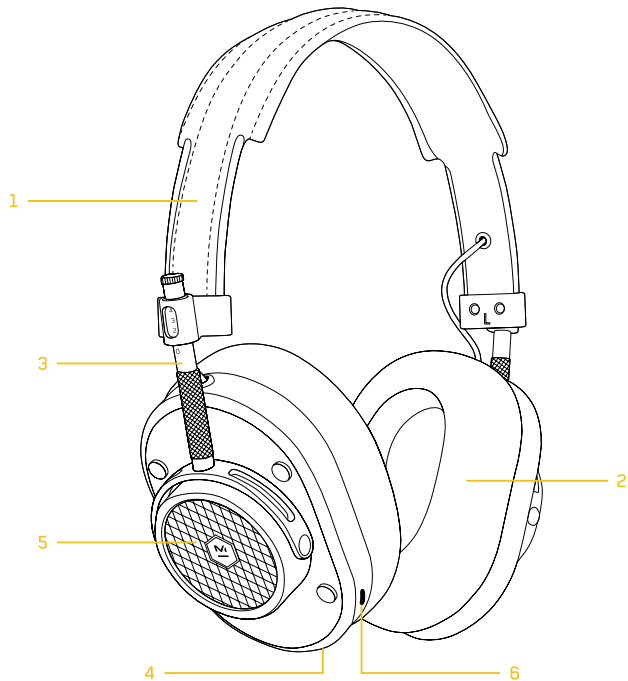

VISÃO GERAL

1. Suporte de cabeça premium revestido com interior em pele de cordeiro
2. Espuma de memória substituível e Almofadas de pele de cordeiro
3. Braço de ajuste
4. Entrada USB-C de áudio e carregamento
5. Componentes em alumínio forjado e usinado
6. Microfones duplos

ESPECIFICAÇÕES

 **DIMENSÕES**
205mm x 202mm x 71mm

 **IMPEDÂNCIA**
32 Ohms

 **PESO**
280g/9,8oz

 **DRIVERS**
Drivers de alto desempenho de titânio de 40 mm

 **PERFIL BLUETOOTH®**
Bluetooth® 5.2 com AAC, SBC, aptX Adaptive de até 24 bits 96kHz e conectividade Multipoint

AJUSTE, ENCAIXE E CONFORTO

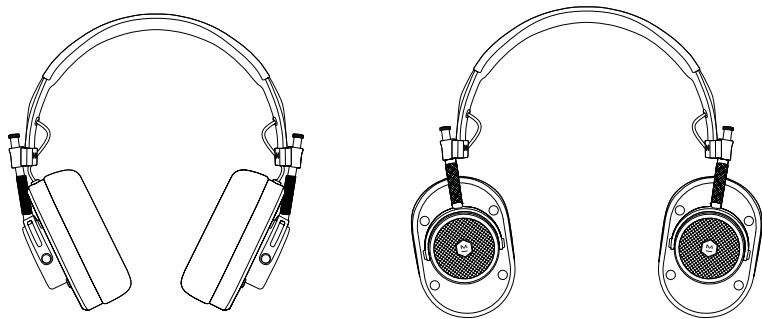

- Gira para oferecer conforto em torno do pescoço

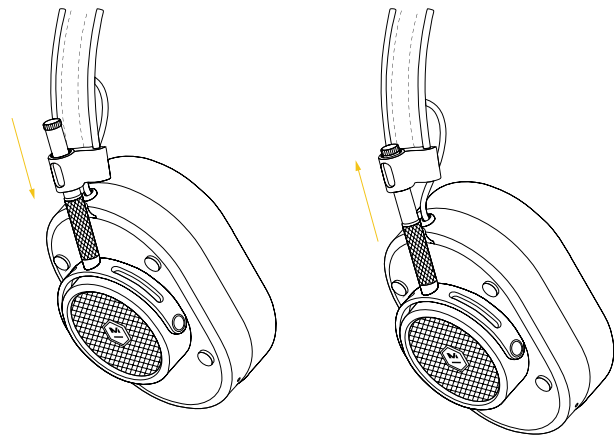

- Ajuste para encontrar o encaixe ideal.

FUNÇÕES

VOL +

BOTÃO MULTIFUNÇÕES

1X: Reproduzir/pausar

Atender/encerrar chamada

2X: Avançar

Silenciar/ouvir chamada

3X: Retroceder

Pressionar e segurar: Assistente de Voz

VOL -

LIGAR/DESLIGAR
/EMPARELHAR

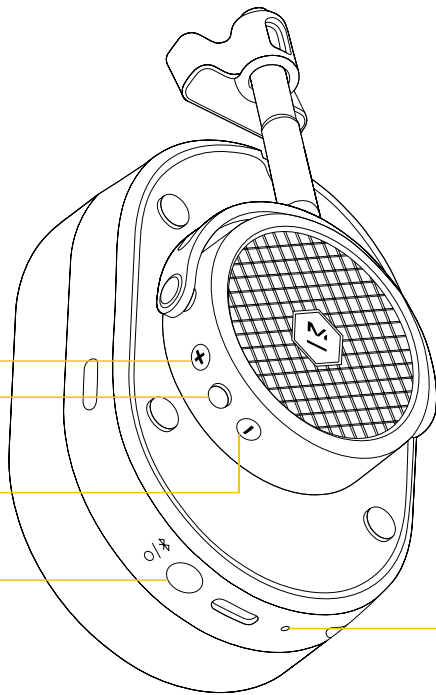

Emparelhamento/indicador de nível de bateria



A luz branca pulsará quando os fones de ouvido estiverem no modo de emparelhamento.



Uma luz branca sólida indica que você está conectado.



Bateria alta



Bateria média



Bateria baixa

LIGAR

Pressione o botão ligar/desligar/emparelhar uma vez para LIGAR/DESLIGAR. O nível da bateria será exibido na inicialização.

Antes de usar, carregue os fones de ouvido por pelo menos 15 minutos e baixe o Aplicativo M&D Connect para verificar se há atualizações de firmware.

Para conservar a energia da bateria, os fones de ouvido serão desligados após 30 minutos de inatividade. Essa configuração pode ser ajustada no aplicativo M&D Connect.

CARREGAMENTO

• Para carregar, conecte o conector USB-C.

OBSERVAÇÃO: Os fones de ouvido podem ser usados via Bluetooth durante o carregamento.

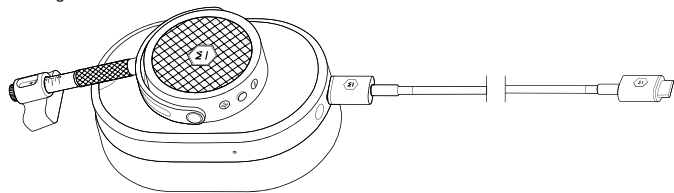

• Uma luz laranja sólida indica carregando e uma luz verde sólida indica carga completa quando o cabo USB estiver conectado.



Carregando



Totalmente
carregado

EMPARELHAR

Na primeira vez em que você LIGAR os fones de ouvido, eles entrarão no modo de emparelhamento. Conecte por meio do menu Bluetooth do dispositivo e selecione M&D MH40

Para ativar o modo de emparelhamento manualmente, mantenha pressionado o botão ligar/desligar/emparelhar por 4 segundos.

Emparelhar com 2 ou mais dispositivos

1. Entre no modo de emparelhamento e conecte ao dispositivo 1.
2. Entre novamente no modo de emparelhamento e o dispositivo 1 será desconectado.
3. Conecte ao dispositivo 2 e desligue o fone de ouvido.
4. Ligue o fone de ouvido e o mesmo se conectará automaticamente ao dispositivo 1 e 2 simultaneamente.
5. Pause um dispositivo e toque no outro para trocar a conexão dos fones de ouvido.

ACESSÓRIOS



Bolsa do fone de ouvido

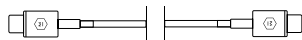

Cabo USB-C para USB-C para Carregamento e áudio digital

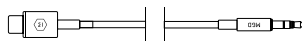

Cabo USB-C para 3,5 mm



Adaptador de voo



Adaptador de USB-C para USB-A

SUBSTITUIÇÃO DAS ALMOFADAS AURICULARES

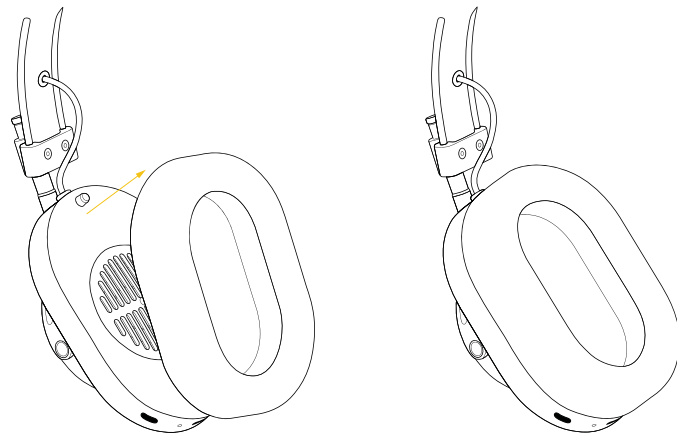

As almofadas são magnetizadas para facilitar a remoção/substituição. Basta agarrar o anel externo da almofada e remover. Recoloque as almofadas, alinhando as duas hastes-guia no fone de ouvido com os dois orifícios-guia na parte interna da almofada.

SOLUÇÃO DE PROBLEMAS

PROBLEMAS PARA EMPARELHAR FONES DE OUVIDO E DISPOSITIVOS

Os fones de ouvido e o dispositivo não emparelham:

1. Verifique se os fones de ouvido não estão conectados ao carregador. Desligue e ligue o dispositivo.
2. Desligue o Bluetooth e o ligue novamente no dispositivo de origem.
3. Desative o recurso Bluetooth em qualquer outro dispositivo que esteja emparelhado com os fones de ouvido.
4. Mantenha pressionado o botão liga/desliga por mais de 4 segundos para entrar no modo de emparelhamento.
5. Verifique se "M&D MH40W" está selecionado na lista de dispositivos Bluetooth®

Nenhum áudio ou baixa qualidade de áudio de um dispositivo Bluetooth® conectado:

1. Mova o dispositivo para mais perto dos fones de ouvido, objetos físicos entre o fone de ouvido e a fonte podem obstruir o sinal.
2. Tente outro aplicativo de música ou outra faixa.
3. Tente outro dispositivo de áudio.

GARANTIA E SUPORTE

Para garantia do produto e suporte, visite:
<https://support.masterdynamic.com/>

MANUTENÇÃO

Limpe os protetores auriculares e os fones de ouvido com um pano macio e levemente úmido. Não mergulhe, submerja ou permita que a umidade entre perto dos drivers ou conectores de cabo. Almofadas e cabos de ouvido podem ser adquiridos se estiverem desgastados em: www.masterdynamic.com

Não deixe cair, sente em cima ou permita que os fones de ouvido fiquem expostos à água, umidade ou temperaturas extremas.

É recomendado que você retorne seus fones de ouvido ao estojo de armazenamento quando não estiverem em uso. Para evitar danos, não guarde outros itens no estojo de lona junto com seus fones de ouvido. CUIDADO: Girar os fones de ouvido incorretamente pode danificar os fones de ouvido.

Faixa de temperatura: opere e armazene este produto dentro da faixa de temperatura de -4° F a 113° F (-20° C a 45° C). Carregue a bateria somente quando a temperatura estiver entre 5° C e 40° C.

RESTAURAÇÃO DE FÁBRICA

DESLIGUE os fones de ouvido. Mantenha pressionado o botão ligar/desligar/emparelhar por mais de 4 segundos para entrar no modo de emparelhamento. Mantenha pressionado o botão multifunções (o botão entre Vol+ e Vol-). Os fones de ouvido serão restaurados.

Com o tempo, os fones de ouvido acumularão uma lista de dispositivos e poderão levar mais tempo para emparelhar do que o previsto. Uma restauração de fábrica pode ajudar a acelerar esse processo, esquecendo a lista de dispositivos conectados anteriormente.

PREVENÇÃO DA PERDA AUDITIVA INDUZIDA POR RUÍDO

Nossa capacidade de ouvir é incrível. Trate seus ouvidos como as ferramentas preciosas que eles são, e eles continuarão a fornecer dados excepcionais, bem como uma vida inteira de experiências sonoras incríveis.

Em geral, não ouça “muito alto ou por muito tempo” e esteja atento aos seus próprios ouvidos. O toque, o desconforto ou a sensibilidade a altas frequências e agudos podem ser um sinal de que você está levando seus ouvidos até o limite e causando danos irreparáveis.

Como uma prática geral, encontre o que parece ser o seu nível de audição preferido e depois diminua o volume em 10% ou mais. Surpreendentemente, seus ouvidos se acostumarão com um volume ligeiramente menor ao longo do tempo, e o que parece ser silencioso no início pode ser perfeito em períodos mais longos.

A PAIR é uma condição evitável causada pela exposição única e prolongada a níveis excessivos de decibéis (dB). Este dano às estruturas sensíveis do ouvido interno é irreversível e pessoas de todas as idades podem ser afetadas. Os danos podem acontecer em um único evento ou gradualmente ao longo do tempo. A exposição única a sons mais altos que 110 decibéis e exposição prolongada a sons acima de 85 decibéis pode causar danos. Os indicadores de PAIR incluem perda auditiva e zumbido, uma condição de sentir zumbido constante, zumbido ou rugido. O NIDCD (Instituto Nacional de Surdez e Outros Distúrbios da Comunicação) oferece esta regra simples: evite a exposição a sons que sejam “muito altos, muito próximos ou muito longos”. Aqui estão algumas referências gerais aos níveis de som que ocorrem na vida cotidiana: zumbido de geladeira (45 dB); conversa normal (60 dB); tráfego da cidade (85 dB); motocicletas (95 dB); um reproduzidor MP3 no volume máximo (105 dB); sirenes (120 dB); fogos de artifício (150 dB).



MASTER & DYNAMIC

**ユーザーマニュアル - MH40-Wワイヤレスオ
ーバーイヤーヘッドフォン
(第2世代)**

Master & Dynamic は、美しく、技術的に洗練されたサウンドツールの構築に深い情熱を持つ、ニューヨーク市を拠点とした高級オーディオ会社です。モダンで時代を超越したデザインで、最高級の素材のみを使用し、高耐久性設計の当社製品は、美しさ、強さ、快適さ、そして優れた音を完璧に調和させています。

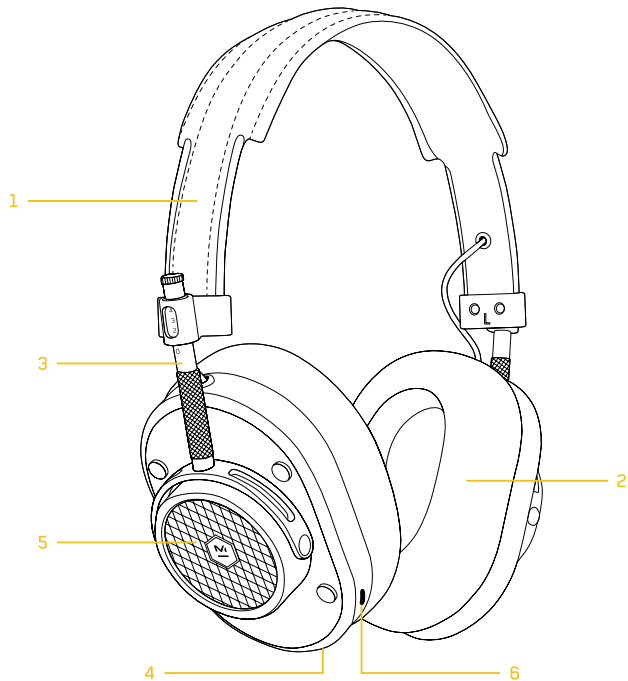

決して同じ音には聞こえません。



概要

1. プレミアムコーティング付きキャンバス地ヘッドバンド(内側はラムスキン)
2. 交換可能なメモリフォームとラムスキンのイヤーパード
3. 調整可能アーム
4. USB-Cによる音声入力と充電
5. 鍛造、削り出しアルミを全面採用
6. デュアルマイク

仕様

-  **寸法**
205mm x 202mm x 71mm
-  **インピーダンス**
32Ω
-  **重量**
280g / 9.8oz
-  **ドライバー**
40mmチタン高性能ドライバー
-  **BLUETOOTH®プロファイル**
Bluetooth® 5.2 (AAC, SBC, aptXアダプティブ、最大24-bit 96kHz, マルチポイント接続)

調節、フィット、快適さ

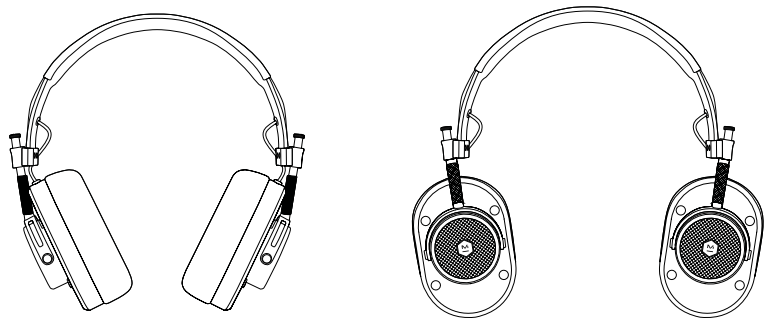

• 首の周りで楽なように回転

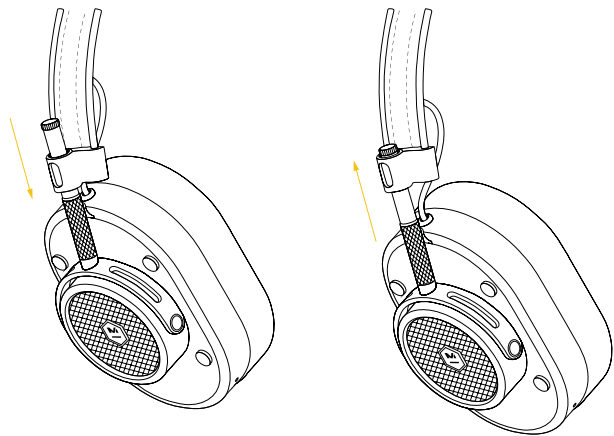

• 最良のフィット感を得るように調節

機能

VOL +

マルチファンクションボタン

- 1回:再生/停止
電話を受ける/切る
- 2回:スキップして進む
通話のミュート/アンミュート
- 3回:スキップして戻る
- 長押し:音声アシスタント

VOL -

電源/ペアリング

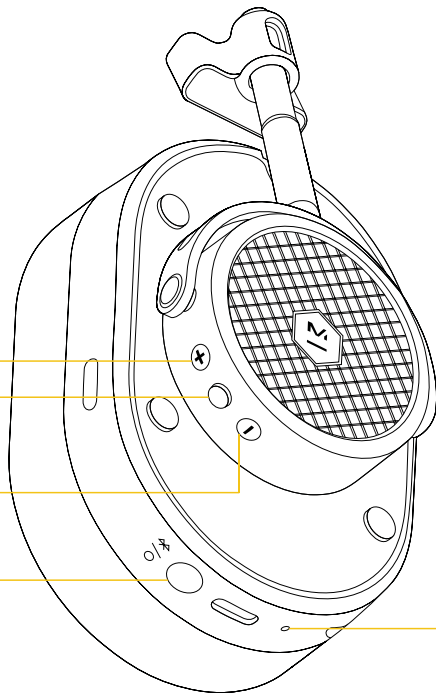

ペアリング/バッテリーレベルインジケータ



ヘッドホンがペアリングモードの場合、白色光が点滅します。



接続できると常灯します。



バッテリー高



バッテリー中



バッテリー低

電源オン

電源のオン/オフは、電源/ペアリングボタンを押して切り替えます。

起動時にはバッテリー残量が表示されます。

本ヘッドホンををご使用になる前に、まず15分以上充電し、M&D Connectアプリをダウンロードして、ファームウェアの更新をご確認ください。

バッテリーの電力を節約するために、ヘッドホンは30分間使用しないしているとオフになります。この設定は、M&D Connectアプリで調整できます。

充電

・USB-Cコネクタを接続して充電します。

注: 充電中でもBluetooth経由でヘッドホンを使用できます。

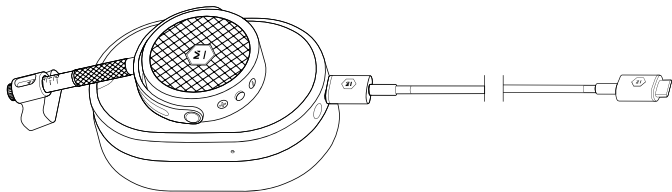

・充電中はオレンジ色に点灯し、フル充電になると、USBケーブル接続中は緑色に点灯します

●
充電中

●
フル充電

ペアリング

初めてヘッドホンの電源を入れると、ペアリングモードになります。お使いのデバイスのBluetoothメニューから接続し、M&D MH40を選択してください。

ペアリングモードを手動で起動するには、電源/ペアリングボタンを4秒間押し続けます。

2つ以上のデバイスへのペアリング

1. ペアリングモードに入れ、デバイス1に接続します。
2. 再びペアリングモードに入れると、デバイス1が切断されます。
3. デバイス2に接続し、ヘッドフォンをオフにします。
4. ヘッドホンをオンにすると、ヘッドフォンは自動的にデバイス1と2に同時に接続されます。
5. 一方のデバイスを一時停止し、もう一方のデバイスから再生してヘッドホン接続を切り替えます。

アクセサリ



ヘッドフォンポーチ



USB-C～USB-Cケーブルによる
充電とデジタル音声

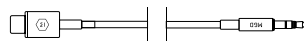

USB-C～3.5mmケーブル



フライトアダプ
ター



USB-C～USB-Aアダプ
ター

耳パッドの交換

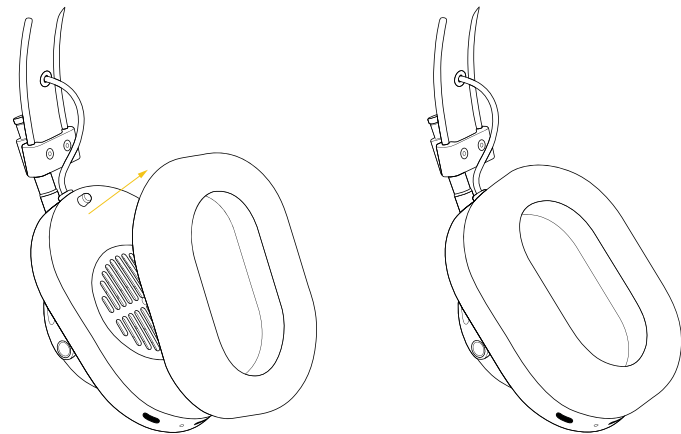

イヤープッドは磁石になっており、容易に取り外し、取り替えができます。イヤープッドの外側のリングをつかんで取り外してください。イヤープッドを取り付けるには、その内側にある2つのガイド穴に、イヤークップの2つのガイドポストを合わせます。

トラブルシューティング

ヘッドホンとデバイスをうまくペアリングできません

ヘッドホンとデバイスのペアリングができません。

1. ヘッドホンが充電器に接続されていないことを確認します。
電源スイッチをいったんオフにしてから、再度オンにします。
2. ソースデバイスでBluetoothをオフにし、再びオンにします。
3. ヘッドホンとペアリングされている他のデバイスでBluetooth機能をオフにします。
4. 電源ボタンを4秒以上押し続けてペアリングモードにします。
5. Bluetooth®デバイスリストで「M&D MH40W」が選択されていることを確認します。

接続されたBluetooth®デバイスからの音声がでない、または音質が悪い。

1. デバイスをヘッドホンに近づけます。ソースデバイスとヘッドホンの間に物理的な障害物があると信号が伝わりにくくなることがあります
2. 別の音楽アプリか、別のトラックを試してみます。
3. 他のオーディオデバイスを試してみます。

保証とサポート

製品の保証およびサポートについては、以下のサイトにアクセスしてください：

<https://support.masterdynamic.com/>

メンテナンス

イヤークラッドとヘッドホンは、柔らかく、少し湿った布できれいにしてください。ドライバーやケーブルジャックは水に浸したり、沈めたりせず、また近くに水気が来ないようにしてください。イヤークラッドとケーブルの損傷の激しい場合は、次でご購入いただけます：www.masterdynamic.com

イヤホンは落としたり、上に座ったり、また水、湿気、または極端な温度にさらさないようにしてください。

使用していないときは、イヤホンを専用パウチに戻すことをお勧めします。損傷を避けるため、キャンバスケースにはヘッドホンと一緒に他のものを入れないでください。注意：イヤークラッドを誤った回し方をしたり、回しすぎたりすると、ヘッドホンが破損する可能性があります。

温度範囲：この製品は次の温度範囲でのみ使用、保管してください：

-4°F ~ 113°F (-20°C ~ 45°C)。バッテリーの充電は次の温度範囲でのみ行ってください：41°F ~ 104°F (5°C ~ 40°C)。

出荷時の状態にリセット

ヘッドホンの電源をオフにします。ペアリングインジケータが点滅するまで、電源/ペアリングボタンを4秒以上押し続けます。マルチファンクションボタン（音量+と音量-の間にあるボタン）を押したままにします。これでヘッドホンがリセットされます。

時間が経つにつれて、ヘッドホンには多くのデバイスがペアリングされて、ペアリングに時間がかかるようになることがあります。工場出荷時設定にリセットすると、それまでに接続されたデバイスのリストが失われて、ペアリング時間をまた早くできます。

NIHL (音響性外傷) の予防

人間の聴力には素晴らしいものがあります。耳を貴重なツールとして扱くと、耳は並外れたデータを、そして一生涯素晴らしい音響体験をもたらしてくれます。

一般的には、「大きすぎる音や、あまりに長時間」聴かずに、自身の耳をいたわってください。耳鳴り、不快感、高い周波数の音や高音に敏感になる、などは耳が限界に達していることを耳が告げてくれている徴候で、取り返しの付かない損傷を受けている場合があります。

目安としては、好みのリスニング音量と思われるものを見つけ、それから10%以上音量を小さく調整するようにしてください。驚くべきことに、耳は時間が経つと少し低めの音量に慣れてきて、最初は静か過ぎると思っても、長時間のリスニングでは丁度良い音量と感じます。

NIHL (音響性外傷) は、1回だけ、また長期にわたって過度の音量 (デシベル、dB) への暴露で引き起こされる障害で、予防可能です。敏感な内耳構造への害は不可逆的で、すべての年齢層の人々が影響を受ける可能性があります。損傷は、1回の暴露、または徐々に長期間にわたって起こります。110デシベルを越す大音量への1回の暴露や、85デシベル以上の音への長時間の暴露は、害を引き起こす可能性があります。NIHL の徴候には、難聴や耳鳴り、常に音が鳴り響く、ブーンという音がする、轟音を感じるなどがあります。NIDCD (米国立聴覚障害研究所) の簡単な目安では、「あまりにも大きく、近く、または長すぎる音への暴露を避けてください」としています。日常生活の音のレベルとしては、次を参考にしてください: 冷蔵庫の音 (45 デシベル)、通常の会話 (60 dB)、町中の交通 (85 デシベル)、オートバイ (95 dB)、最大音量のMP3プレイヤー (105 dB)、サイレン (120 dB)、爆竹 (150 dB)。



MASTER & DYNAMIC

사용설명서 - MH40-W
무선 오버이어 헤드폰
(2세대)

Master & Dynamic은 뉴욕시에 본사를 둔 프리미엄 오디오 회사로서 미적 감각이 돋보이는 기술적으로 세련된 사운드 툴 제작에 깊은 열정을 가지고 있습니다. 현대적이면서도 유행에 구애받지 않는 당사 제품은 최고급 소재만을 사용하고 견고하게 설계되어 미적 특성, 강도, 편안함 및 최상의 사운드를 완벽하게 겸비하고 있습니다.

이전과 같지 않은 사운드

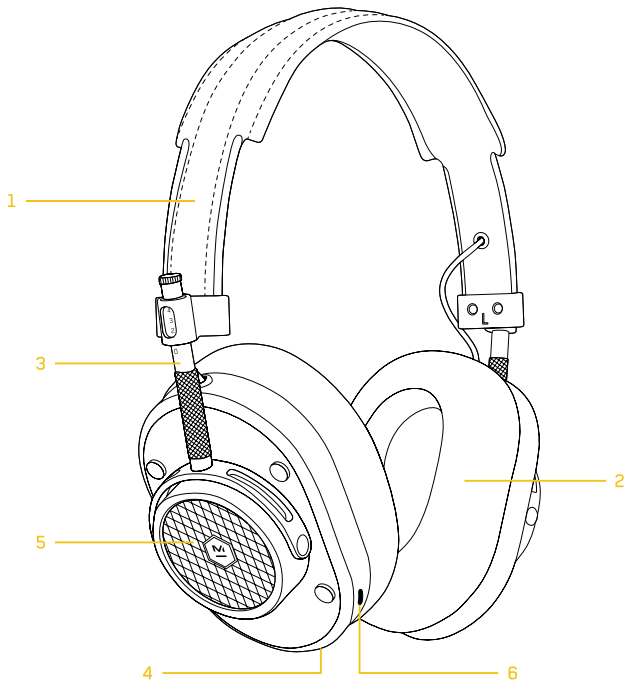

개요

- | | |
|----------------------------|----------------------|
| 1. 양가죽 소재 프리미엄 코팅 캔버스 헤어밴드 | 4. USB-C 입력 오디오 및 충전 |
| 2. 교체 가능 메모리 폼 및 양가죽 이어패드 | 5. 단조 및 가공된 알루미늄 부품 |
| 3. 조정 암 | 6. 듀얼 마이크 |

사양

- | | |
|---|--|
| <p>규격
205mm x 202mm x 71mm</p> | <p>임피던스
32 Ohms</p> |
| <p>중량
280g / 9.8oz</p> | <p>드라이버
40mm 티타늄 고성능 드라이버</p> |
| <p>블루투스® 프로파일
AAC, SBC, aptX Adaptive 지원 Bluetooth® 5.2
최대 24비트 96kHz 및 멀티포인트 연결</p> | |

조정성, 착용감 및 편안함

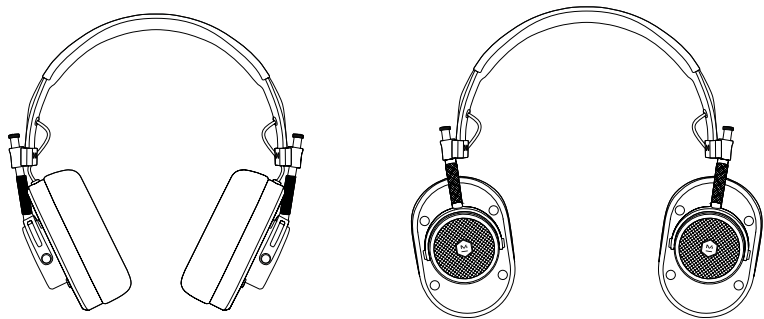

• 목에 편안한 회전 기능

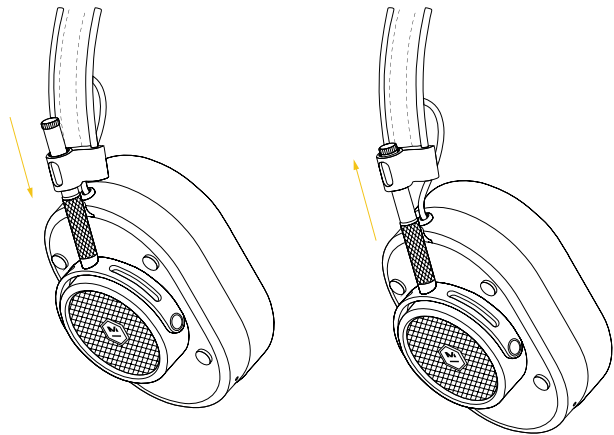

• 최적의 착용감을 위해 조정 가능.

기능

볼륨 +

다기능 버튼

1회: 재생/정지

응답/통화 종료

2회: 앞으로 건너뛰기

통화 음소거/음소거 해제

3회: 뒤로 건너뛰기

길게 누르기: 보이스 어시스턴트

볼륨 -

전원/페어링 버튼

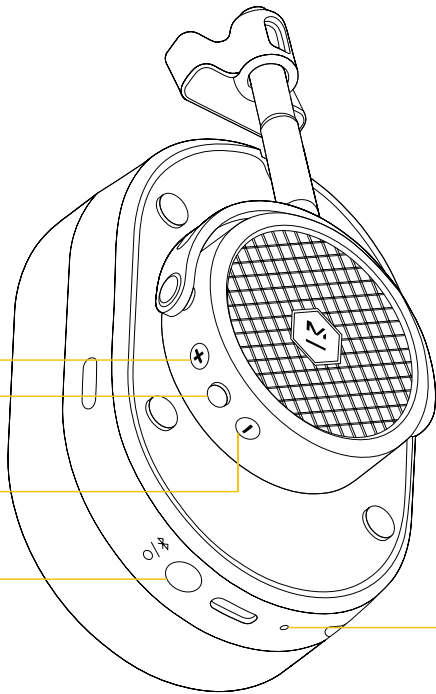

페어링/배터리 수준 표시기



헤드폰이 페어링 모드인 경우 흰색등이 깜빡입니다.



연결된 경우 흰색등이 계속 켜집니다.



배터리 잔량 높음



배터리 잔량 중간



배터리 잔량 낮음

전원 켜기

전원/페어링 버튼을 한 번 눌러 전원을 켜거나 끕니다.

시작 시 배터리 잔량이 표시됩니다.

사용 전에 최소 15분 동안 헤드폰을 충전하고 M&D Connect 앱을 다운로드하여 펌웨어 업데이트를 확인합니다.

배터리를 절약하기 위해, 30분 동안 사용하지 않으면 헤드폰의 전원이 꺼집니다. 해당 설정은 M&D Connect 앱을 통해 조정할 수 있습니다.

충전

• 충전하려면, USB-C 커넥터를 연결합니다.

참고: 충전 중에도 블루투스 연결을 통해 헤드폰을 사용할 수 있습니다.

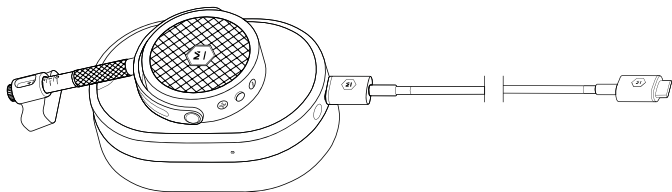

• USB 케이블이 연결되었을 때, 주황색등은 충전 중임을 나타내며 녹색등은 완전 충전을 나타냅니다.

● 충전 중

● 충전 완료

페어링

헤드폰의 전원을 처음 켜면 페어링 모드로 들어갑니다. 장치에서 블루투스 메뉴를 통해 연결한 다음 M&D MH40 을 선택합니다.

페어링 모드를 수동으로 활성화하려면 전원/페어링 버튼을 4초 동안 길게 누릅니다.

2개 이상의 기기에 페어링

1. 페어링 모드가 되고 첫 번째 기기에 연결됩니다.
2. 다시 페어링 모드가 되고 첫 번째 기기는 연결이 끊어집니다.
3. 두 번째 기기에 연결하고 헤드폰을 끕니다.
4. 헤드폰을 켜면 헤드폰은 자동으로 첫 번째 기기와 두 번째 기기에 동시에 연결됩니다.
5. 헤드폰 연결을 바꾸려면 한 장치를 일시 정지하고 다른 장치에서 재생합니다.

액세서리



헤드폰 파우치

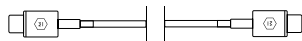

충전 및 디지털 오디오용
USB-C 대 USB-C 케이블

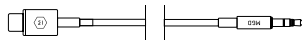

USB-C 대 3.5mm 케이블



기내용 어댑터



USB-C 대 USB-A 어댑터

이어패드 교체

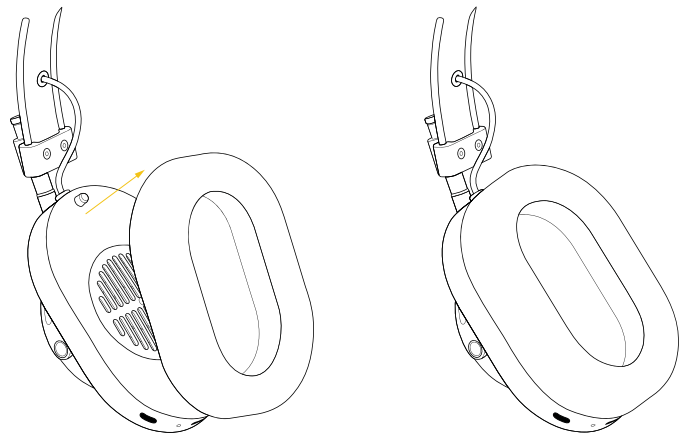

이어패드는 자기를 띠어서 쉽게 제거/교체할 수 있습니다. 간단하게 이어패드의 외부 링을 잡고 제거하면 됩니다. 이어컵에 있는 두 가이드 포스트를 이어패드 안쪽의 두 가이드 구멍에 맞춰서 이어패드를 다시 부착합니다.

문제해결

헤드폰 및 기기 페어링 문제

헤드폰과 사용하는 기기가 페어링되지 않음:

1. 헤드폰이 충전기에 연결되어 있지 않은지 확인하세요. 전원을 끄고 켜세요.
2. 기기의 블루투스를 끈 후 다시 켜세요.
3. 헤드폰과 페어링된 다른 모든 기기의 블루투스를 끄세요.
4. 전원 버튼을 4초 이상 길게 눌러 페어링 모드로 들어갑니다.
5. 블루투스® 기기 목록에서 “M&D MH40”이 선택되었는지 확인합니다.

연결된 블루투스® 기기에서 소리가 없거나 음질이 나쁨:

1. 헤드폰과 기기 사이에 있는 물체가 신호를 막을 수 있으므로 기기를 헤드폰 가까이로 옮기세요.
2. 다른 음악 프로그램을 이용하거나 다른 곡을 시도해 보세요.
3. 다른 오디오 기기를 시도해 보세요.

보증 및 지원

제품 보증 및 지원을 확인하려면 다음을 방문하세요:

<https://support.masterdynamic.com/>

유지보수

약간 젖은 부드러운 천으로 이어패드와 헤드폰을 깨끗이 하세요. 드라이버나 케이블 잭을 물에 적시거나 담그지 말고, 주변에 습기가 차지 않도록 하세요. 이어패드와 케이블이 닳은 경우 www.masterdynamic.com에서 구매할 수 있습니다.

헤드폰을 떨어뜨리거나 그 위에 앉지 말고, 물, 습기 또는 극한 온도에 노출시키지 마세요.

사용하지 않을 때는 헤드폰을 보관 파우치에 두는 것이 좋습니다. 손상을 방지하려면, 헤드폰을 캔버스 케이스의 다른 품목들과 함께 보관하지 마세요. 주의: 이어컵을 잘못 돌리거나 너무 돌리면 헤드폰이 손상될 수 있습니다.

온도 범위 본 제품은 -20°C - 45°C(-4°F - 113°F) 사이의 온도에서만 사용하고 보관하세요. 5°C - 40°C(41°F - 104°F) 사이의 온도에서만 배터리를 충전하세요.

공장 초기화*

헤드폰의 전원을 끕니다. 페어링 표시기가 깜박이기 시작할 때까지 전원/페어링 버튼을 4초 이상 길게 누릅니다. 다기능 버튼(볼륨 +와 볼륨 - 사이의 버튼)을 길게 누릅니다. 그러면 헤드폰이 초기화됩니다.

*시간이 지나면서 헤드폰에 기기 목록이 축적되어 예상보다 페어링에 시간이 더 걸릴 수 있습니다. 공장 초기화를 하면 이전에 연결된 기기 목록이 제거되어 페어링 속도를 향상시킬 수 있습니다.

소음으로 인한 청력 상실 방지

소리를 듣는 능력은 정말 놀랍습니다. 귀를 소중한 틀처럼 대한다면 평생 동안 많은 소리 데이터를 얻고 믿을 수 없을 만큼 놀라운 경험을 하실 수 있습니다.

일반적으로 "너무 시끄럽게 또는 너무 오랫동안" 청취하지 말고 귀를 보호하세요. 귀울림, 불편감, 고주파와 고음역에 대한 민감성은 귀를 혹사하여 회복할 수 없는 손상이 있음을 나타낼 수도 있습니다.

선호하는 청취 수준을 파악하고 볼륨을 추가로 10% 이상 더 낮추세요. 놀랍게도 귀는 시간이 지나면서 더 낮은 볼륨에 익숙해집니다. 처음에는 조용하게 느끼던 것도 장기적인 청취 기간에 최적일 수 있습니다.

소음성 난청(NIHL)은 지나친 데시벨(dB) 수준에 일회성 및 장기간 노출되어 발생하는 예방 가능한 질환입니다. 민감한 내이 구조에 대한 이러한 피해는 회복될 수 없으며 모든 연령대에 영향을 미칠 수 있습니다. 손상은 한 번의 사건으로 또는 시간이 지나면서 점차적으로 발생할 수 있습니다. 110 데시벨 이상의 소리에 1회 노출되거나 85 데시벨 이상의 소리에 장시간 노출되면 귀에 해를 줄 수 있습니다. NIHL의 증상으로는 지속적으로 울리거나 웅웅거리거나 굉음이 들리는 귀울림과 청력 상실 등이 있습니다. 난청 및 기타 의사소통 장애에 관한 국립연구소(NIDCD)에 따르면 "너무 시끄럽거나, 너무 가깝거나, 너무 오랫동안" 노출은 피하라고 권고합니다. 일상 생활에서 접할 수 있는 소리 수준을 살펴보면, 냉장고 소리는 45 dB, 일반적인 대화는 60 dB, 도시 교통은 85 dB, 오토바이는 95 dB, 최대 볼륨의 MP3 플레이어는 105 dB, 사이렌은 120 dB, 폭죽은 150 dB입니다.



MASTER & DYNAMIC

คู่มือการใช้งาน -
หูฟังแบบครอบหูไร้สาย MH40-W
(รุ่นที่ 2)

Master & Dynamic คือบริษัทเครื่องเสียงระดับพรีเมียม ตั้งอยู่ที่มหานครนิวยอร์ก ที่มีความหลงใหลอย่างลึกซึ้งในการสร้างสรรค์อุปกรณ์เครื่องเสียงที่มีความล้ำสมัยทางเทคโนโลยีและงดงาม ผลิตภัณฑ์ของเราได้รับการออกแบบให้มีความทันสมัยแต่เป็นอมตะไร้กาลเวลา เราใช้วัสดุชั้นเยี่ยมที่สุด และออกแบบทางวิศวกรรมให้ผลิตภัณฑ์ของเรามีความทนทาน สรรสร้างคุณภาพที่ส่งตัวของสุนทรียภาพ ความแข็งแรง ความสบาย และเสียงที่มีความโดดเด่น

ประสบการณ์เสียงที่ไม่เหมือนเดิม

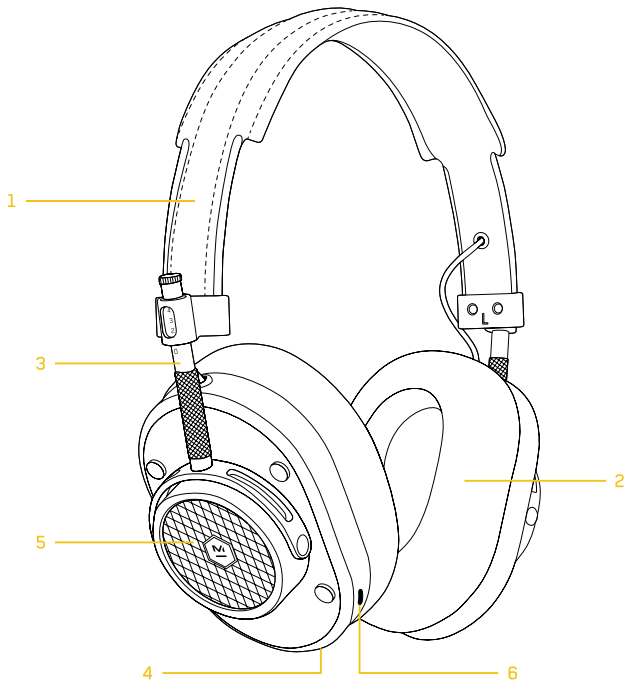

ภาพรวม

1. สายคาดศีรษะแคนวาสเคลือบระดับพรีเมียมพร้อมหนังแกะด้านใน
2. เมมโมรี่โฟมที่ถอดเปลี่ยนได้และ แผ่นรองหูฟังทำจากหนังแกะ
3. แขนปรับระดับ
4. เสียงอินพุตและการชาร์จด้วย USB-C
5. ส่วนประกอบอะลูมิเนียมกลิ้งขึ้นรูปทั้งหมด
6. ไมโครโฟนคู่

ข้อมูลจำเพาะ

 ขนาด
205 มม. x 202 มม. x 71 มม.

 อิมพีแดนซ์
32 โอห์ม

 น้ำหนัก
280 ก./9.8 ออนซ์

 ไดรเวอร์
ไดรเวอร์ประสิทธิภาพสูงไทเทเนียม
ขนาด 40 มม.

 โปรไฟล์ BLUETOOTH®
BLUETOOTH® 5.2 พร้อม AAC,SBC,
APTX ที่ปรับได้สูงสุด 24 บิต 96 KHZ
และการเชื่อมต่อหลายจุด

ปรับได้ สวมกระชับ และสบาย

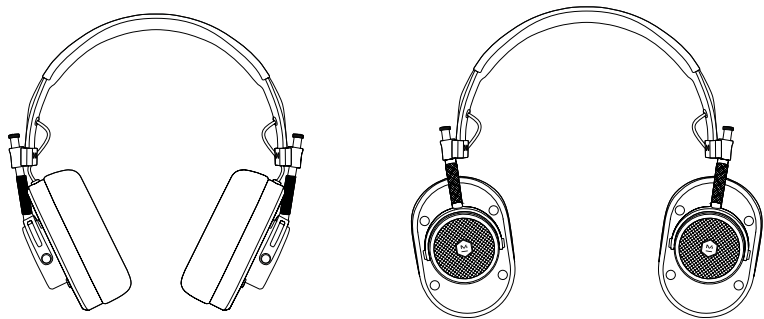

• หมุนรอบได้เพื่อความสบายรอบคอ

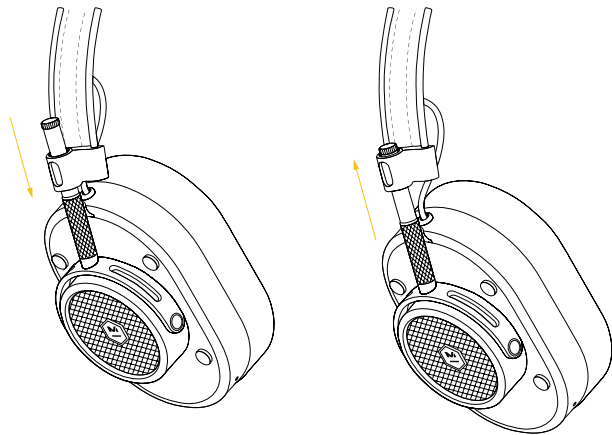

• ปรับได้เพื่อหาการสวมที่กระชับพอดี

ฟังก์ชัน

เพิ่มเสียง +

ปุ่มมัลติฟังก์ชัน

1X: เล่น/หยุดชั่วคราว

รับสาย/วางสาย

2X: ข้ามไปข้างหน้า

เปิดเสียง/ปิดเสียงการโทร

3X: ข้ามย้อนกลับ

กดค้าง: ผู้ช่วยสั่งงานด้วยเสียง

ลดเสียง -

เพาเวอร์/จับคู่

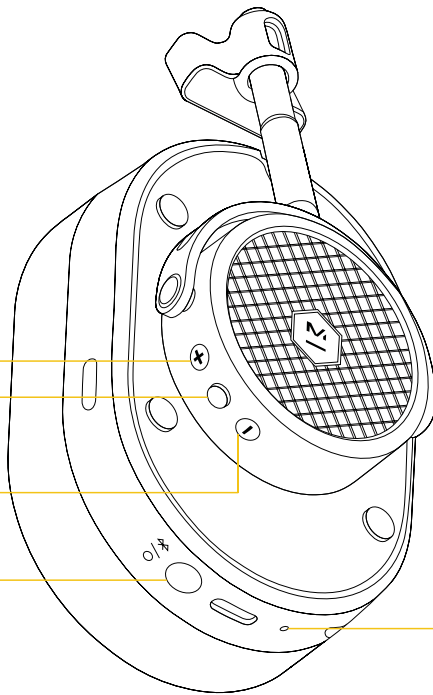

ไฟแสดงสถานะการจับคู่/ระดับแบตเตอรี่



ไฟสีขาวจะกะพริบ เมื่อหูฟังอยู่ในโหมดจับคู่



ไฟสีขาวจะแสดงสถานะว่า คุณเชื่อมต่ออยู่



ระดับแบตเตอรี่สูง



ระดับแบตเตอรี่ปานกลาง



ระดับแบตเตอรี่ต่ำ

เปิดเครื่อง

กดปุ่มเพาเวอร์/จับคู่หนึ่งครั้งเพื่อเปิด/ปิดเครื่อง
ระดับแบตเตอรี่จะแสดงขึ้นมาเมื่อหูฟังเริ่มทำงาน
ก่อนฟังให้ชาร์จหูฟังของคุณอย่างน้อย 15 นาที และดาวน์โหลดแอป M&D Connect เพื่อตรวจสอบการอัปเดตเฟิร์มแวร์

เพื่อประหยัดแบตเตอรี่ หูฟังจะปิดการทำงานหลังจากไม่มีการใช้งาน 30 นาที สามารถปรับการตั้งค่านี้ได้ ในแอป M&D Connect

การชาร์จ

- หากต้องการชาร์จ ให้เสียบตัวเชื่อมต่อ USB-C
- หมายเหตุ:** คุณยังสามารถใช้หูฟังผ่านบลูทูธได้ในขณะชาร์จ

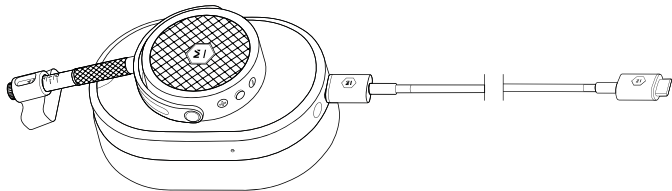

- ไฟสีแดงแสดงว่า กำลังชาร์จไฟ และ ไฟสีเขียวแสดงว่า ชาร์จไฟเต็มแล้ว เมื่อเชื่อมต่อสาย USB

กำลังชาร์จไฟ

ชาร์จไฟเต็มแล้ว

การจับคู่

ครั้งแรกที่คุณเปิดใช้งานหูฟัง หูฟังจะเข้าสู่โหมดจับคู่ เพียงเชื่อมต่อผ่านเมนูบลูทูธบนอุปกรณ์ของคุณ และ เลือก M&D MH40

หากต้องการเปิดใช้งานโหมดจับคู่ด้วยตัวเอง ให้กดปุ่มเพาเวอร์/จับคู่ค้างไว้ 4 วินาที

การจับคู่กับอุปกรณ์ 2 เครื่องขึ้นไป

1. เข้าสู่ โหมดจับคู่และเชื่อมต่อกับอุปกรณ์ที่ 1
2. เข้าสู่ โหมดจับคู่อีกครั้งและอุปกรณ์ที่ 1 จะยกเลิกการเชื่อมต่อ
3. เชื่อมต่อกับอุปกรณ์ที่ 2 และปิดหูฟัง
4. เปิดหูฟังและหูฟังจะเชื่อมต่อโดยอัตโนมัติกับอุปกรณ์ที่ 1 และ 2 พร้อมกัน
5. หยุดอุปกรณ์เครื่องหนึ่งชั่วคราวและเล่นจากอีกเครื่องหนึ่งเพื่อสลับการเชื่อมต่อหูฟัง

อุปกรณ์เสริม



กระเป๋าหูฟัง

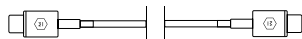

สาย USB-C กับ USB-C สำหรับ
การชาร์จและเสียงดิจิทัล

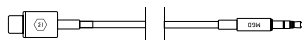

สาย USB-C กับ 3.5 มม.



อะแดปเตอร์
Flight



อะแดปเตอร์ USB-C
กับ USB-A

การเปลี่ยนแผ่นรองหูฟัง

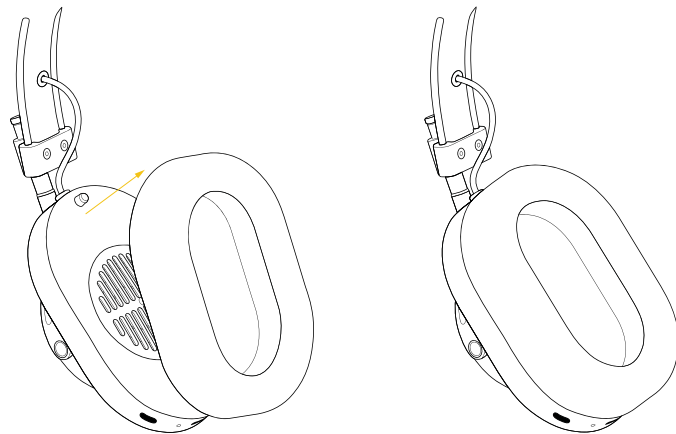

แผ่นรองหูฟังเป็นแม่เหล็กเพื่อให้ออก/เปลี่ยนทำได้ง่าย เพียงจับที่แหวนด้านนอกของแผ่นรองหูฟังแล้วถอดออก ติดตั้งแผ่นรองหูฟังโดยจัดตำแหน่งเสานำสองเสานำกรอบหูฟังให้ได้แนวกับรูนำสองรูที่ด้านใน แผ่นรองหูฟัง

การแก้ปัญหา

ปัญหาการจับคู่หูฟังและอุปกรณ์

หูฟังและอุปกรณ์ไม่จับคู่กัน:

1. ตรวจสอบให้แน่ใจว่าหูฟังไม่ได้เชื่อมต่อกับที่ชาร์จปิดเปิดสวิตช์ไฟ
2. บนอุปกรณ์ต้นทาง ให้ปิดบลูทูธ แล้วเปิดใหม่อีกครั้ง
3. ปิดการใช้งานบลูทูธบนอุปกรณ์อื่น ๆ ที่จับคู่กับ หูฟัง
4. กดปุ่มเพาเวอร์ค้างไว้ > 4 วินาที เพื่อเข้าสู่ โหมดจับคู่
5. ตรวจสอบให้แน่ใจว่าได้เลือก "M&D MH40W" ในรายการอุปกรณ์ Bluetooth®

ไม่มีเสียงหรือคุณภาพเสียงไม่ดีจากอุปกรณ์ Bluetooth® ที่เชื่อมต่ออยู่

1. ย้ายอุปกรณ์เข้าไปให้ใกล้กับหูฟังมากขึ้น เนื่องจากวัตถุระหว่าง หูฟังและแหล่งกำเนิดอาจกีดขวางสัญญาณได้
2. ลองใช้แอปพลิเคชันเพลงอื่น หรือลองเปิดเพลงในแทริกอื่น
3. ลองใช้อุปกรณ์เสียงอื่น

การรับประกันและการสนับสนุน

สำหรับการรับประกันและการสนับสนุนผลิตภัณฑ์โปรดเข้าไปที่:

<https://support.masterdynamic.com/>

การบำรุงรักษา

ทำความสะอาดแผ่นรองหูฟังและหูฟังด้วยผ้านุ่มที่เปียกหมาดเล็กน้อย อย่าจุ่ม ปล่อยให้จมน้ำ หรือปล่อยให้ ความชื้นเข้าใกล้ ไดรเวอร์หรือตัวรับสายเคเบิล สามารถซื้อแผ่นรองหูฟัง และสายเคเบิลหากมีการสึกหรอได้ที่: www.masterdynamic.com

อย่าทำตก นิ่งทับ หรือปล่อยให้หูฟังสัมผัสกับน้ำ ความชื้น หรืออุณหภูมิสูง

ขอแนะนำให้เกิดหูฟังกลับเข้าถุงเก็บเมื่อไม่ได้ใช้งาน เพื่อไม่ให้เกิดความเสียหาย อย่าเก็บสิ่งของอื่นไว้ในกล่องผ้าใบร่วมกับหูฟัง ข้อควรระวัง: การหมุนครอบหูฟังอย่างไม่ถูกต้องหรือการหมุนครอบหูฟังมากเกินไปอาจทำให้หูฟังเสียหายได้

ใช้งานและจัดเก็บผลิตภัณฑ์นี้ในช่วงอุณหภูมิ -4 °F ถึง 113 °F (-20 °C ถึง 45 °C) เท่านั้น ชาร์จแบตเตอรี่ที่อุณหภูมิระหว่าง 41 °F และ 104 °F (5 °C และ 40 °C) เท่านั้น

การตั้งค่าโรงงาน*

ปิดหูฟัง กดปุ่มเพาเวอร์/จับคู่ค้างไว้ > 4 วินาที จนกระทั่งไฟแสดงการจับคู่เริ่มกะพริบ กดปุ่มมัลติฟังก์ชัน (ปุ่มระหว่างเพิ่มเสียง + และลดเสียง-) ค้างไว้ จากนั้นหูฟังจะถูกรีเซ็ต

*เมื่อเวลาผ่านไป หูฟังจะสะสมรายการอุปกรณ์และอาจใช้เวลาในการจับคู่ยาวนานกว่าที่คาดไว้ได้ การรีเซ็ตเป็นค่าเริ่มต้นจากโรงงานสามารถช่วยให้กระบวนการนี้เร็วขึ้นโดยการลบรายการอุปกรณ์ที่เชื่อมต่อไว้ก่อนหน้านี้

การป้องกันประสาทหูเสื่อมจากการสัมผัสเสียงดัง

ความสามารถในการได้ยินของเราเป็นเรื่องที่น่าอัศจรรย์ ฝึกปฏิบัติกับหูของคุณเหมือนกับเครื่องมือที่มีค่า เพื่อคุณจะได้รับฟังข้อมูลได้อย่างชัดเจน และตีความกับประสบการณ์เสียงอันน่าทึ่งไปตราบนานเท่านาน

โดยทั่วไป ไม่ควรฟังเสียงที่ "ดังเกินไปหรือนานเกินไป" และควรดูแลเอาใจใส่หูของคุณ เสียงหึ่ง ความรู้สึกไม่สบาย หรือความไวต่อความถี่สูง และเสียงแหลมอาจเป็นสัญญาณจากหูของคุณว่าคุณกำลังใช้งานหูเกินขีดจำกัด และกำลังทำให้หูได้รับความเสียหายที่ไม่อาจแก้ไขได้

ตามแนวทางปฏิบัติทั่วไปแล้ว ให้หาระดับการฟังที่คุณต้องการ จากนั้นให้ปรับระดับเสียงลงอีก 10% หรือมากกว่านั้น หูของคุณจะทำการปรับให้เข้ากับระดับเสียงที่ต่ำกว่าเล็กน้อยเมื่อผ่านช่วงเวลาหนึ่งไป และระดับเสียงที่ดูเหมือนจะเบาในช่วงแรกจะกลายเป็นระดับเสียงที่เหมาะสมอย่างยิ่งสำหรับการฟังในระยะยาว

NIHL เป็นสภาวะที่สามารถป้องกันได้อันมีสาเหตุมาจากการรับฟังเสียงที่มีระดับเดซิเบล (dB) ที่มากเกินไปทั้งครั้งเดียวและเป็นเวลานาน ซึ่งก่อให้เกิดอันตรายที่ไม่สามารถย้อนคืนได้ต่อโครงสร้างหูชั้นที่ละเอียดอ่อน และมีผลกระทบต่อคนในทุกเพศทุกวัย ความเสียหายสามารถเกิดขึ้นได้จากเหตุการณ์เพียงครั้งเดียว หรือค่อย ๆ ก่อตัวขึ้นเมื่อเวลาผ่านไปช่วงหนึ่ง การสัมผัสกับเสียงที่ดังกว่า 110 เดซิเบลเพียงครั้งเดียวและการสัมผัสกับเสียงที่ดังกว่า 85 เดซิเบลเป็นระยะเวลานานอาจทำให้เกิดอันตรายได้ตัวบ่งชี้ของ NIHL รวมถึงการสูญเสียการได้ยินและโรคเสียงในหู ภาวะที่ไวต่อเสียงหึ่ง เสียงพึมพำ หรือเสียงคำรามต่อเนื่อง NIDCD (สถาบันคนหูหนวกและความผิดปกติของการสื่อสารอื่นแห่งชาติ) เสนอกฎเกณฑ์ง่าย ๆ ดังนี้: ให้หลีกเลี่ยงการสัมผัสกับเสียงที่ "ดังเกินไป ใกล้เกินไป หรือนานเกินไป" ต่อไปนี้คือข้ออ้างอิงทั่วไปบางส่วนของระดับเสียงที่เกิดขึ้นในชีวิตประจำวัน: เสียงฮัมของตู้เย็น (45 dB) การสนทนาปกติ (60 dB) การจราจรในเมือง (85 dB) รถจักรยานยนต์ (95 dB) เครื่องเล่น MP3 ที่ระดับเสียงเต็ม (105 dB) เสียงไซเรน (120 dB) เสียงประทัดไฟ (150 dB)



MASTER & DYNAMIC

用户手册 - MH40-W
无线盖耳式头戴耳机
(第 2 代)

Master & Dynamic 是一家总部位于纽约的高级音响公司, 对制造工艺精美、技术精湛的音频设备充满热情。我们的产品具有现代而又永恒的设计风格, 只选用最好的材料精心制作而成, 持久耐用, 从而创造出美学、强度、舒适性和卓越音质的完美平衡。

音质始终出类拔萃

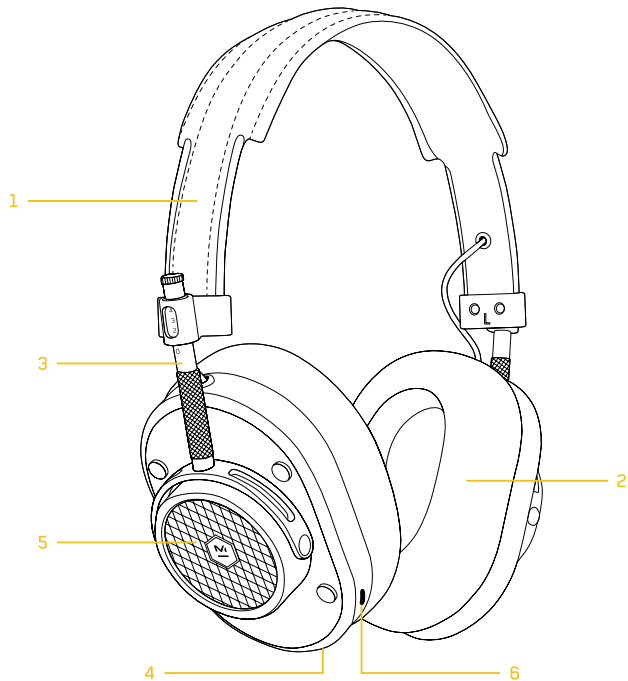

概述

1. 配小羊皮内饰的高级涂层帆布头带
2. 可更换的记忆棉和小羊皮耳塞套
3. 调节臂
4. USB-C 输入音频和充电
5. 锻造和加工铝 全部组件
6. 双麦克风

规格

- 尺寸
205mm x 202mm x 71mm
- 重量
280g / 9.8oz
- 阻抗
32 Ω
- 驱动器
40mm 高性能钛制驱动器
- BLUETOOTH® PROFILE
Bluetooth® 5.2, 配 AAC, SBC,
aptX Adaptive, 最高可达
24 位 96kHz 和多点连接

可调、贴合、舒适

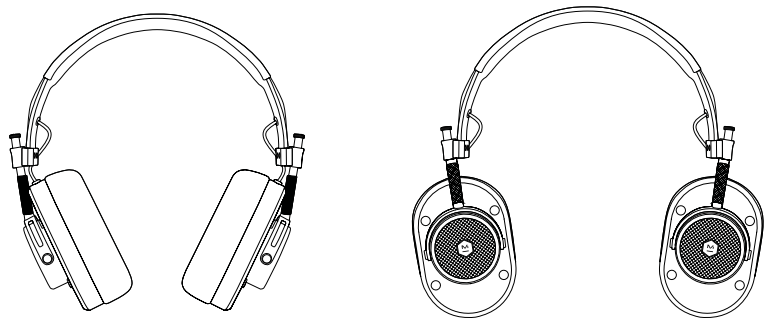

• 可旋转, 舒适地戴在脖子上

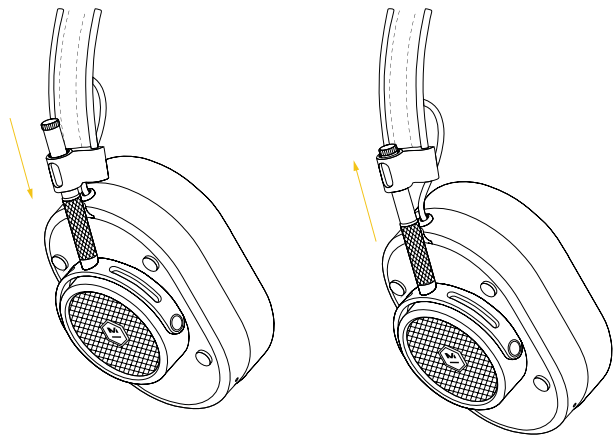

• 调节到最佳贴合状态。

功能

音量+

多功能按钮

按下 1 次:播放/暂停

接听/结束通话

按下 2 次:快进

通话静音/取消静音

按下 3 次:快退

长按:语音助手

音量-

电源/配对

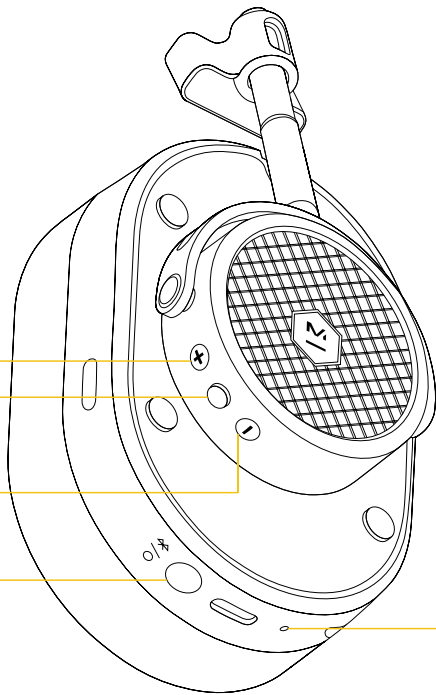

配对/电池电量指示灯



当耳机处于配对模式时，白灯会闪烁。



白灯长亮表示已连接。



高电量



中电量



低电量

开机

按一次电源/配对按钮进行开机/关机。

启动时会显示电池电量。

在收听之前, 请为耳机充电至少 15 分钟, 并下载 M&D Connect 应用程序检测固件更新。

为了节省电池电量, 耳机会在闲置 30 分钟后关机。此设置可以在 M&D Connect 应用程序中进行调整。

充电

• 如需充电, 请插入 USB-C 连接器。

注意: 充电时, 您仍可以通过蓝牙使用耳机。

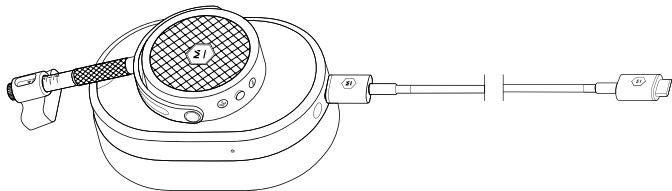

• 连接USB电缆时, 橙色灯常亮表示正在充电, 绿色灯常亮表示已充满电。



正在充电



已充满电

配对

首次开启耳机时, 它们会进入配对模式。只需通过设备上的蓝牙菜单进行连接, 然后选择 M&D MH40 即可。

要手动激活配对模式, 请按住电源/配对按钮4 秒。

配对到2个或更多设备

1. 进入配对模式并连接到设备1。
2. 再次进入配对模式, 设备1将断开。
3. 连接到设备2并关闭耳机。
4. 开启耳机, 耳机会同时自动连接到设备1和2。
5. 暂停一个设备, 然后从另一个设备播放, 以交换耳机连接。

配件



耳机袋

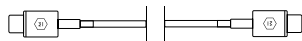

USB-C 转 USB-C 线缆，
用于充电和数字音频

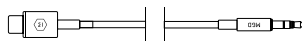

USB-C 转 3.5mm 线缆



飞行适配器



USB-C 转 USB-A 适配器

更换耳塞套

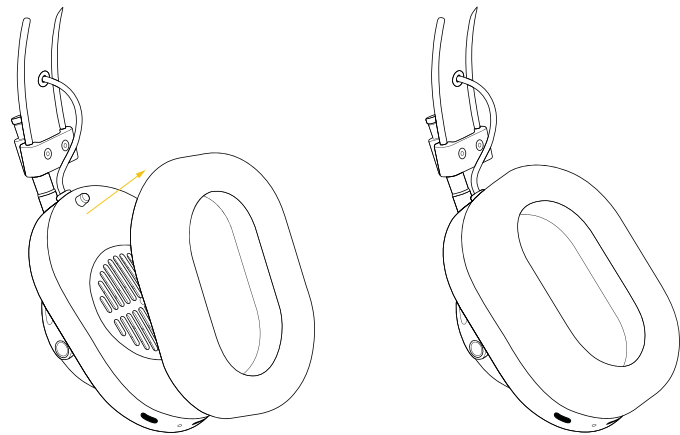

耳塞套已磁化，易于取下/更换。只需抓住耳塞套外环并取下即可。将耳罩上的两个导向柱与耳塞套内侧的两个导向孔对准，即可重新安装耳塞套。

故障排除

耳机和设备配对故障

耳机和设备不配对：

1. 确保耳机未连接至充电器。关闭电源开关，然后再开启。
2. 在源设备上关闭蓝牙，然后再开启。
3. 关闭任何其他已和耳机配对的设备上的蓝牙功能。
4. 按下电源按钮 4 秒以上，进入配对模式。
5. 确保在 Bluetooth® 设备列表中选定“M&D MH40”

已连接的Bluetooth®设备没声音或音质差：

1. 将设备移动到更靠近耳机的地方，耳机和信号源之间的物体可能会阻挡信号。
2. 尝试其他音乐应用程序或尝试其他曲目。
3. 尝试不同音频设备。

质保和支持

有关产品质保和支持，请访问：

<https://support.masterdynamic.com/>

维护

用柔软的湿布清洁耳塞套和耳机。请勿浸泡、浸没或让湿气进入驱动器附近或电缆插孔。如果耳塞套和电缆损坏，则可以在以下网站购买：

www.masterdynamic.com

请勿从高处抛落耳机、坐在耳机上或让耳机暴露在有水、潮湿或极端温度环境下。

建议您在不用时将耳机放回收纳袋中。为了避免造成损害，请勿将其他物品与耳机一起存放在帆布盒中。小心：不正确或过度旋转耳罩可能会损坏耳机。

温度范围：请在-4°F至113°F (-20°C至45°C) 温度范围内操作和存放本产品。请在41°F至104°F (5°C至40°C) 温度范围内对电池进行充电。

恢复出厂设置*

关闭耳机。按住电源/配对按钮 4 秒以上，直至配对指示灯开始闪烁。按住多功能按钮（音量+ 和音量- 之间的按钮）。然后，耳机将被重置。

*使用一段时间后，耳机会累积大量设备，配对时间可能比预期时间长。恢复出厂设置可以删除以前连接的那些设备，从而有助于加快这个过程。

防止噪音引起听力损失

我们聆听世界的的能力很神奇。请爱护并珍惜您的耳朵,它们将继续为您带来外界的独特数据,以及终生不可思议的声波体验。

总之,不要“听大音量或听太久”,并要细心呵护您的耳朵。耳鸣、不适或对高频声波和高音敏感可能表示您正在让您的耳朵接近极限并导致无法弥补的伤害。

作为常规练习,找到您觉得最舒服的音量级别并在此基础上再调低10%或更大音量。您会惊奇地发现,您的耳朵会慢慢适应较低的音量,并且起初觉得很轻的声音会非常适合更长时间聆听。

噪音性听力损失(NIHL:NOISE INDUCED HEARING LOSS)是由一次性或连续暴露在超高分贝(dB)等级下而产生的可预防症状。这种对敏感的内耳结构造成的损伤不可逆,且各个年龄段的人都有可能受到影响。耳部损伤可能发生在单独的事件中或长期缓慢发生。一次暴露在110 dB以上的声音中和长时间暴露在85 dB以上的声音中可能会造成伤害。NIHL指标包括听力损失和耳鸣、时常感觉蜂鸣、嗡嗡声或轰鸣声的症状。NIDCD(美国国家耳聋和其他传播障碍研究所)提供了一条简单的经验法则:避免暴露在“太吵、太近或太长”的声音环境下。以下是日常生活中会遇见的声音级别的部分常用参考数据:冰箱制冷(45 dB)、正常交谈(60 dB)、城市交通(85 dB)、摩托车(95 dB)、音量最大时的MP3播放器(105 dB)、鸣笛(120 dB)、火警(150 dB)。



MASTER & DYNAMIC

用戶手冊 – MH40-W
無線蓋耳式頭戴耳機
(第二代)

Master & Dynamic 是一家總部位於紐約的高級音響公司，對製造工藝精美、技術精湛的音頻設備充滿熱情。我們的產品具有現代而又永恆的設計風格，只選用最好的材料精心製作而成，持久耐用，從而創造出美學、強度、舒適性和卓越音質的完美平衡。

音質始終出類拔萃

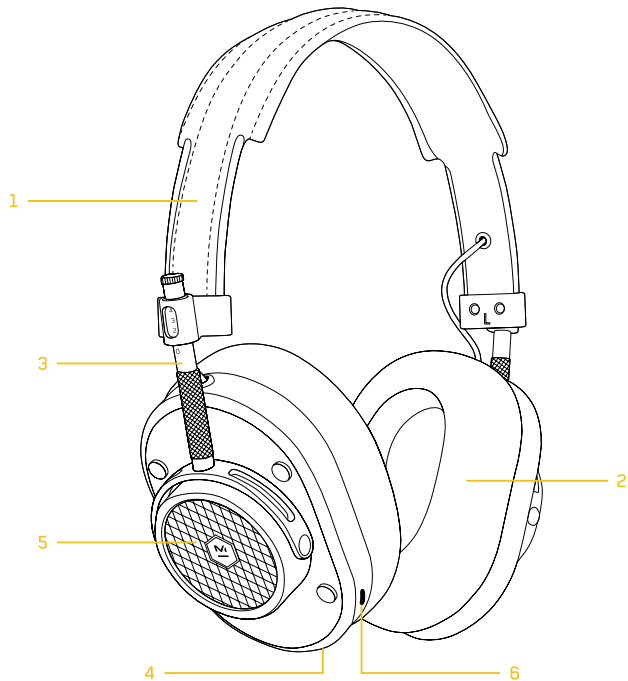

概述

1. 高級塗層帆布頭帶, 配小羊皮內飾
2. 可更換的記憶棉和 小羊皮耳塞套
3. 調節臂
4. USB-C 輸入音訊與充電功能
5. 鍛造和加工鋁全部組件
6. 雙麥克風

規格

-  **尺寸**
205mm x 202mm x 71mm
-  **重量**
280g / 9.8oz
-  **BLUETOOTH® PROFILE**
Bluetooth® 5.2支援 AAC, SBC, aptX Adaptive, 最高可達 24位元 96kHz, 並具有多點連接功能
-  **阻抗**
32Ω
-  **驅動器**
40mm 鈦合金高性能 驅動器

可調、貼合、舒適

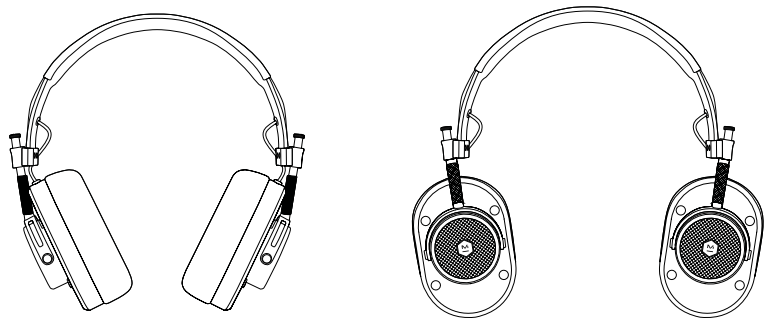

• 可旋轉, 舒適地戴在脖子上

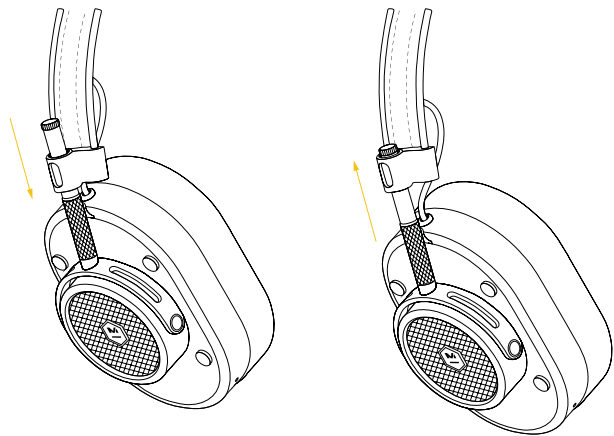

• 調節到最佳貼合狀態。

功能

音量+

多功能按鈕

1 下: 播放/暫停

接聽/結束通話

2 下: 快進

通話靜音/取消靜音

3 下: 快退

長按: 語音助手

音量-

電源/配對按鈕

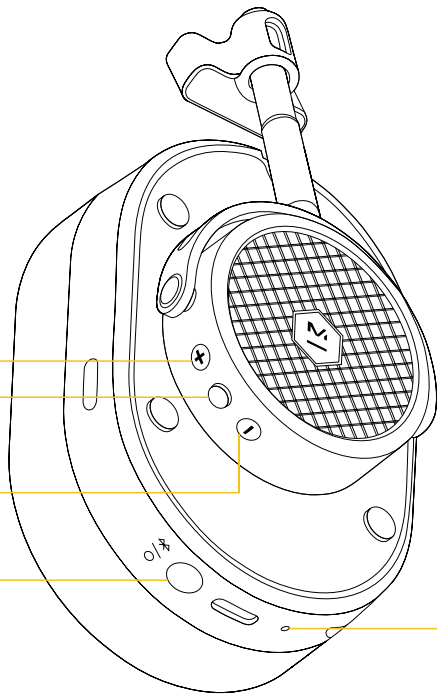

配對/電池電量指示燈



當耳機處於配對模式時, 白燈會閃爍。



白燈長亮表示已連接。



高電量



中電量



低電量

開機

按一次電源/配對按鈕進行開機/關機。

啟動時會顯示電池電量。

在開始使用之前，請先為耳機充電至少 15 分鐘，並下載 M&D Connect 應用程式以查看是否有韌體更新。

為了節省電池電量，耳機會在閒置 30 分鐘後關機。此設定可以在 M&D Connect 應用程式中進行調整。

充電

• 要如需充電，請插入 USB-C 連接器進行充電。

注意：在充電過程中，仍可透過藍牙使用耳機。

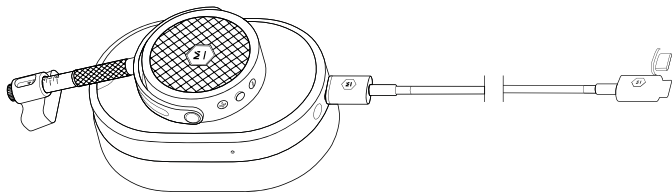

• 連接USB電纜時，橙色燈常亮表示正在充電，綠色燈常亮表示已充滿電。

●
正在充電

●
已充滿電

配對

首次開啟耳機時，它們會進入配對模式。只需通過裝置上的藍牙選單進行連接，然後選擇 M&D MH40 即可。

若要手動啟動配對模式，請按住電源/配對按鈕 4 秒。

配對到2個或更多設備

1. 進入配對模式並連接到設備1。
2. 再次進入配對模式，設備1將斷開。
3. 連接到設備2並關閉耳機。
4. 開啟耳機，耳機會同時自動連接到設備1和2。
5. 暫停一個設備，然後從另一個設備播放，以交換耳機連接。

配件



耳機袋

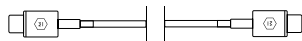

USB-C 轉 USB-C 線纜用於
充電和數位音訊

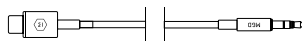

USB-C 轉 3.5mm 線纜



飛行適配器



USB-C 轉 USB-A 適配器

更換耳塞套

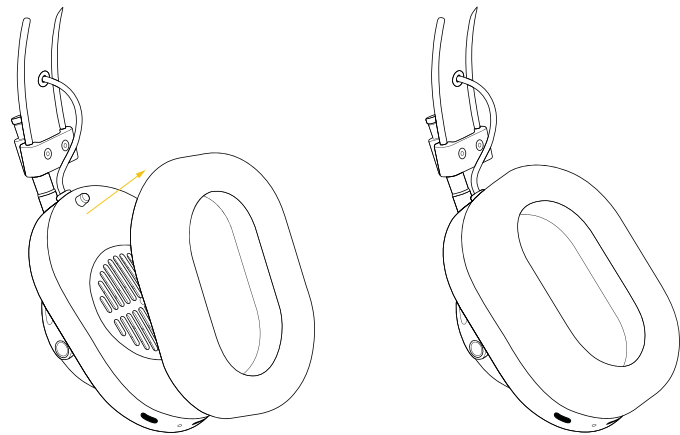

耳塞套已磁化，易於取下/更換。只需抓住耳塞套外環並取下即可。將耳罩上的兩個導向柱與耳塞套內側的兩個導向孔對準，即可重新安裝耳塞套。

故障排除

耳機和設備配對故障

耳機和設備不配對：

1. 確保耳機未連接至充電器。關閉電源開關，然後再開啟。
2. 在源設備上關閉藍牙，然後再開啟。
3. 關閉任何其他已和耳機配對的設備上的藍牙功能。
4. 按下電源按鈕 4 秒以上，進入配對模式。
5. 確保在藍牙裝置清單中選定「M&D MH40」。

已連接的Bluetooth®設備沒聲音或音質差：

1. 將設備移動到更靠近耳機的地方，耳機和信號源之間的物體可能會阻擋信號。
2. 嘗試其他音樂應用程序或嘗試其他曲目。
3. 嘗試不同音頻設備。

保固與支援

如需產品保固與支持，請造訪：

<https://support.masterdynamic.com/>

維護

用柔軟的濕布清潔耳塞套和耳機。請勿浸泡、浸沒或讓濕氣進入驅動器附近或電纜插孔。如果耳塞套和電纜損壞，則可以在以下網站購買：

www.masterdynamic.com

請勿從高處拋落耳機、坐在耳機上或讓耳機暴露在有水、潮濕或極端溫度環境下。

建議您在不使用時將耳機放回收納袋中。為了避免造成損害，請勿將其他物品與耳機一起存放在帆布盒中。小心：不正確或過度旋轉耳罩可能會損壞耳機。

溫度範圍：請在-4°F至113°F (-20°C至45°C) 溫度範圍內操作和存放本產品。請在41°F至104°F (5°C至40°C) 溫度範圍內對電池進行充電。

恢復出廠設定*

關閉耳機。按住電源/配對按鈕 4 秒以上，直到配對指示燈開始閃爍。按住多功能按鈕（位於音量+ 和音量- 之間）。然後，將重置耳機。

*使用一段時間後，耳機會累積大量設備，配對時間可能比預期時間長。恢復出廠設置可以刪除以前連接的那些設備，從而有助於加快這個過程。

防止噪音引起聽力損失

我們聆聽世界的的能力很神奇。請愛護並珍惜您的耳朵，它們將繼續為您帶來外界的獨特數據，以及終生不可思議的聲波體驗。

總之，不要「聽大音量或聽太久」，並要細心呵護您的耳朵。耳鳴、不適或對高頻聲波和高音敏感可能表示您正在讓您的耳朵接近極限並導致無法彌補的傷害。

作為常規練習，找到您覺得最舒服的音量級別並在此基礎上再調低10%或更大音量。您會驚奇地發現，您的耳朵會慢慢適應較低的音量，並且起初覺得很輕的聲音會非常適合更長時間聆聽。

噪音性聽力損失 (NIHL: NOISE INDUCED HEARING LOSS) 是由一次性或連續暴露在超高分貝 (dB) 等級下而產生的可預防症狀。這種對敏感的內耳結構造成的損傷不可逆，且各個年齡段的人都有可能受到影響。耳部損傷可能發生在單獨的事件中或長期緩慢發生。一次暴露在110 dB以上的聲音中和長時間暴露在85 dB以上的聲音中可能會造成傷害。NIHL指標包括聽力損失和耳鳴、時常感覺蜂鳴、嗡嗡聲或轟鳴聲的症狀。NIDCD (美國國家耳聾和其他傳播障礙研究所) 提供了一條簡單的經驗法則：避免暴露在「太吵、太近或太長」的聲音環境下。以下是日常生活中會遇見的聲音級別的部分常用參考數據：冰箱製冷 (45 dB)、正常交談 (60 dB)、城市交通 (85 dB)、摩托車 (95 dB)、音量最大時的MP3播放器 (105 dB)、鳴笛 (120 dB)、火警 (150 dB)。